



Herausgeber:
Deutscher Minicar Club e.V.
Geschäftsstelle
Steckenberg 4
24232 Schönkirchen
Tel.: 04348 9142673

Redaktion: Thomas Mayer
Gestaltung Inhalt, Satz: Thomas Mayer
©2024 Deutscher Minicar Club e.V.
Nachdruck, auch auszugsweise, nur mit
Genehmigung des Herausgebers.

Inhalt

Termine Deutsche Meisterschaften	6
Anschriften.....	7
Präsident, Vizepräsident, Schatzmeister und Schriftführer.....	7
Fördermitglieder	7
Referenten	8
Schiedsgericht.....	8
Sportkreis Mitte	9
Sportkreis Nord.....	9
Sportkreis West.....	10
Sportkreis Süd.....	11
Sportkreis Ost.....	11
Jugendarbeit im DMC	12
Ehrennadeln.....	13
Meisterschafts-Spiegel 1971 bis heute	14
Nationale Prädikate/Deutsche Meisterschaften	14
Deutsche Meisterschaften Verbrenner	14
Teamwertung Verbrenner	25
Deutsche Meisterschaften Elektro.....	25
Internationale Prädikate nach IFMAR/EFRA Reglement	41
Merckblatt über den Haftpflicht-Versicherungsschutz	48
Ehrenamtliche Funktionäre	50
Reglement 2024	52
Grundsätzlich gilt:	52
A Allgemeiner Teil	52
1. Teilnahmebedingungen an DMC-Veranstaltungen	52
2. Renndurchführung.....	54
3. Proteste und Berufungen.....	56
4. Rechte und Pflichten der Sportkommissare.....	58
5. Rennablauf.....	60
6. Bestimmungen für Fernsteuerungen und Modelle.....	62
7. Durchführungsbestimmungen DMC-Veranstaltungen.....	63
8. Sportkreismeisterschaften	78
9. Titel Deutsche Meisterschaften	78
10. Termingestaltung	78
11. Preise	78
12. Qualifikation internationale Prädikate	78
B Reglement Sektion VG.....	80
1. Klassen Verbrenner-Glattbahn	80
2. Allgemeine Bestimmungen	81
3. Bestimmungen der einzelnen Klassen	86
4. Messmethoden	92
5. Austragungsmodi für SK-Läufe und Freundschaftsrennen.....	94
C Reglement Sektion OR.....	100
1. Klassen Verbrenner Offroad.....	100
2. Renndurchführung Verbrenner Offroad	100
3. Rennablauf Verbrenner Offroad.....	101
4. Allgemeine Bestimmungen Verbrenner Offroad	102
5. Bestimmungen für die einzelnen Klassen	103
6. Durchführungsbestimmungen deutsche Meisterschaften und Sportkreismeisterschaften Verbrenner Offroad.....	109
7. Renndurchführung ORE8/ORET	112

D	Reglement Sektion GR/Glattbahn	117
1.	Klassen	117
2.	Prädikat Deutsche Meisterschaft	117
3.	Rennablauf	117
4.	Renndurchführung	121
5.	Technische Bestimmungen Großmodelle (VG5TW/VG5ST/GT)	121
6.	Technische Bestimmungen Formel Großmodelle (VG5F1)	124
8.	Sportkreismeisterschaft	123
9.	Termine/Ausschreibung /Bestimmungen Reifen VG5ST/GT	123
10.	Homologationsliste für Schalldämpfer und Airboxen 1:5	127
E	Reglement Sektion GR/Offroad	129
1.	Klassen	129
2.	Renndurchführung Großmodelle	129
3.	Rennablauf Großmodelle	129
4.	Allgemeine Bestimmungen Großmodelle	131
5.	Bestimmungen für die einzelnen Klassen Großmodelle	132
6.	Durchführungsbestimmungen Deutsche Meisterschaften und Sportkreismeisterschaften	135
F	Reglement Sektion EG	139
1.	Übersicht Elektro-Glattbahn-Klassen	139
2.	Allgemeine Bestimmungen	140
3.	Bestimmungen für die einzelnen Klassen EG	145
4.	Prüfung / Abnahme (TA)	156
5.	Technische Spezifikationen / Homologation	158
6.	Durchführungsbestimmungen für Deutsche Meisterschaften und Sportkreismeisterschaften... ..	165
G	Reglement Sektion ORE	166
1.	Klassen Elektro Offroad	166
2.	Renndurchführung Elektro Offroad	166
3.	Rennablauf Elektro Offroad	166
4.	Allgemeine Bestimmungen Elektro Offroad	167
5.	Bestimmungen für die einzelnen Klassen Elektro Offroad	168
6.	Durchführungsbestimmungen deutsche Meisterschaften und Sportkreismeisterschaften Elektro Offroad 1:10	170
H	Reglement Sektion Motorrad	172
1.	Klassen	172
2.	Allgemeine Bestimmungen Motorrad	172
3.	Technische Bestimmungen	173
4.	Bautechnische Regeln	174
Anhang 1	176
	Punktetabelle 121er Modus	176
Anhang 2	177
1.	Homologationslisten	177
Anhang 3	178
	Besondere Regelungen in den Sportkreisen	178
1.	Sportkreis Mitte	178
2.	Sportkreis Nord	181
3.	Sportkreis West	183
4.	Sportkreis Süd	185
5.	Sportkreis Ost	186
Anhang 4	187
	Anschriften Ortsvereine inklusive Teamleiter nach Sportkreis sortiert:	187
	Ortsvereine nach PLZ sortiert:	203



Termine Deutsche Meisterschaften 2024

Datum	Klassen	Ausrichter
01.03.- 03.03.2024	EA/EB	MAC Siersburg e.V.
21.06.- 23.06.2024	ORET/ORT	RC Offroad Ottendorf-Okrilla e.V.
29.06.- 30.06.2024	EMOTMO/EMOTST/VMOT (ODM)	RC Speedracer
12.07.- 14.07.2024	ORE8	MSC Ober-Mörlen e.V.
02.08.- 04.08.2024	VG8 KL1/KL2	Wiesbadener Minicar Club e.V.
08.08.- 11.08.2024	OR8	MSC Sand e.V.
10.08.- 11.08.2024	EGPRO10(ODM)/EG- PRO10SP(ODM)/EG8E(GK)	MRC Leipzig e.V.
17.08.- 18.08.2024	ORE4WD/ORE4WDST/ORETR2	ESV Bischofsheim e.V.
23.08.- 25.08.2024	EG8GT/VG8GT EG8GT3 (D-Cup)	amc Hamm e.V.
30.08.- 01.09.2024	VG5TW, VG5GT, VG5F1	MC Munster e.V.
07.09.- 08.09.2024	ORE2WD/ORE2WDST	ORC-B Göttingen e.V.
13.09.- 15.09.2024	VG10/VG8S/VG10S	amc Hamm e.V.
20.09.- 22.09.2024	OR6 2WD/OR64WD/OR6SC4	1.RC Buggy-Club-Erfurt e.V.
04.10.- 06.10.2024	EGF1/EGTWHO/EGTWMO/ EGTWSP/EGTWFR	MAC Siersburg e.V. (Indoor)

* Aktualisierte Termine auf der DMC Homepage: www.dmc-online.com

Anschriften

DMC-Geschäftsstelle:

Steckenberg 4
24232 Schönkirchen
Tel.: 04348 9142673
Mobil.: 0160 99110101
E-Mail: verwaltung@dmc-online.com
Internet: www.dmc-online.com

Telefonisch erreichbar:
Aktuelle Zeiten siehe:
www.dmc-online.com

Bankverbindung:

VR Bank Pinneberg eG
IBAN: DE29 2219 1405 0071 5255 80

Präsident, Vizepräsident, Schatzmeister und Schriftführer

Präsident:

Dirk Horn
*24.07.1958
Gretenrade 31,
24232 Schönkirchen
Tel.: 0431 2099937
E-Mail: praesident@dmc-online.com

Schatzmeister:

Maik Träbert
*24.12.1992
Fierabendwinkel 42
24119 Kronshagen
Tel.: 0431 2059107
Mobil: 0157-74997856
E-Mail: schatzmeister@dmc-online.com

Vizepräsident:

Fredy Dietrich
*08.08.1956
Römerstr. 3
73479 Ellwangen
Tel: 07965 3648012
E-Mail: vizepraesident@dmc-online.com

Schriftführer:

Sarah Keller
*21.07.1994
Mannheimer Str. 94
04179 Leipzig
E-Mail: schriftfuehrer@dmc-online.com

Fördermitglieder



D. & M. Reckward
Modellautovertrieb oHG
Römerstraße 301-303
46519 Alpen (Drüpt)
www.RMV-Deutschland.de



Horizon Hobby GmbH
Hanskampring 9
22885 Barsbüttel
www.horizonhobby.de



Lautenbach Racing
Products GmbH
Hanfwiesenstraße 15
73614 Schorndorf
www.lrp.cc

Referenten

Referent Verbrenner Glattbahn:

Thomas Kröger
*09.01.1966
Kosselstraße 58
44369 Dortmund
Mobil: 0170 2379709
E-Mail: vgreferent@dmc-online.com

Referent Elektro Glattbahn:

Thomas Kohmann
* 8.6.1965
Heinrichstr. 34
96129 Strullendorf
Tel.: 09543 7626
E-Mail: egreferent@dmc-online.com

Jugendreferent:

Anke Müller
* 30.05.1983
Hubertusstr. 6
57234 Wilnsdorf
Tel.: 0170-2489934
E-Mail: jugendreferent@dmc-online.com

Referent Elektro Offroad 1:10 :

Thomas Kohmann
* 8.6.1965
Heinrichstr. 34
96129 Strullendorf
Tel.: 09543 7626
E-Mail: orereferent@dmc-online.com

Referent Offroad M 1:8:

Marcus Krause
*4.7.1977
Junker Jörg Str. 5
99817 Eisenach
Mobil: 0176 32562324
E-Mail: orreferent@dmc-online.com

Referent Großmodelle:

Andreas Lamers
*25.3.1962
Am Ostbahnhof 3,
15749 Mittenwalde
Mobil: 0157 74741766
E-Mail: grreferent@dmc-online.com

Referent Großmodelle Offroad:

Andreas Lamers
*25.3.1962
Am Ostbahnhof 3,
15749 Mittenwalde
Mobil: 0157 74741766
E-Mail: or6referent@dmc-online.com

Schiedsgericht

Vorsitzender:

Jörg Tönnies
E-Mail: schiedsgericht@dmc-online.com

Beisitzer:

Dietmar Thalmann
Heinz Kroezemann
Thomas Marecki
Alex Noll

Sportkreis Mitte

Vorsitzender:

Jochem H. Carle

* 10.01.1963

Chattenstrasse 5, 35630 Ehringshausen

Tel.: 06449 6123

Fax: 06449 1415

Mobil: 0171 1701176

E-Mail: sportkreis-mitte@dmc-online.com

Referent VG:

Sven-Michael Lienhop

Umlandstraße 10, 34233 Fulda

Mobil: 01520 1751079

E-Mail: vgreferent@sk-mitte.dmc-online.com

Referent Großmodelle:

Hans Jörg Stier

Kanalstr. 9, 66280 Sulzbach/Saar

Mobil: 0171 4926613

E-Mail: grreferent@sk-mitte.dmc-online.com

Referent ORE:

Steffen Kunz

Hofstr. 18, 66894 Lambsborn

Tel.: 06372 50169

E-Mail: orereferent@sk-mitte.dmc-online.com

Jugendreferent :

Bernd Falkenhain

Hohenzollernstr. 11; 53721 Siegburg

Tel.: 02241 8497448

E-Mail: jugendreferent@sk-mitte.dmc-online.com

Referent EG:

Sascha Ott

Trierer Strasse 49; 66763 Dillingen

Mobil: 0177 8661667

E-Mail: egreferent@sk-mitte.dmc-online.com

Referent OR8 :

Karl-Friedrich Kaupert

Cranachstr. 39, 63755 Alzenau

Mobil: 0176 56837410

E-Mail: orreferent@sk-mitte.dmc-online.com

Sportkreis Nord

Vorsitzender:

Heino Müller

*02.08.1962

Beim Riesenstein 7a

22393 Hamburg

Tel.: 040 6015397

E-Mail: sportkreis-nord@dmc-online.com

Jugendreferent:

Henrik Steiner

Fabricsstrasse 337

22177 Hamburg

Tel.: 040 6425762

E-Mail:

jugendreferent@sk-nord.dmc-online.com

Referent OR8:

Dirk Horn

Gretenrade 31, 24232 Schönkirchen

Tel.: 0431 2099937

E-Mail: orreferent@sk-nord.dmc-online.com

Referent EG:

Uwe Behnke

Rahlstedter Stieg 11

22147 Hamburg

Mobil: 0157/57183308

E-Mail: egreferent@sk-nord.dmc-online.com

Referent ORE:

Dennis Eichholz

Baumschulenweg 13, 25469 Halstenbek

Tel.: 04101 402922

E-Mail: orereferent@sk-nord.dmc-online.com

Referent Großmodelle:

Tobias Schmidt

Die Baumgärten 13

37269 Eschwege

Tel.: 05651 3337562

E-Mail: grreferent@sk-nord.dmc-online.com

Referent VG:

bei Redaktionsschluß nicht besetzt

E-Mail: vgreferent@sk-nord.dmc-online.com

Sportkreis West

Vorsitzender:

Emil Kwasny

* 11.09.1958

Vöhdestr. 32, 59199 Bönen

Tel: 02383 957666

E-Mail: sportkreis-west@dmc-online.com

Referent Elektro ORE:

Bruno Czernik

Wendelinusstr.21, 53902 Bad Münstereifel

Mobil : 0171 5344199

Tel.: 02257 9588155

E-Mail: egreferent@sk-west.dmc-online.com

Referent OR8:

Rainer Wiesweg

Alice-Salomon Weg 31, 48653 Coesfeld

Mobil: 0170 7363281

E-Mail: orreferent@sk-west.dmc-online.com

Referent EG:

Bruno Czernik

Wendelinusstr.21, 53902 Bad Münstereifel

Tel.: 02257 9588155

Mobil: 0171 5344199

E-Mail: egreferent@sk-west.dmc-online.com

Referent VG

Thomas Kröger

Koselstrasse 58, 44369 Dortmund

Tel: 0231/6790611

Fax: 0231/6790614

Mobil: 0170/2379709

E-Mail: vgreferent@sk-west.dmc-online.com

Referent Großmodelle:

Heinz Kroezemann

Schleusenstr. 1, 46562 Voerde

Tel.: 0281 47363777

E-Mail: grreferent@sk-west.dmc-online.com

Jugendreferentin:

Monika Geistmann

Tharmannstr.16a, 59073 Hamm

Tel.: 02381 481932

Mobil: 0171 2017917

E-Mail: jugendreferent@sk-west.dmc-online.com

Sportkreis Süd

Vorsitzender:

Thomas Mayer

* 9.5.1964

Zum Eichelberg 8, 96050 Bamberg

Tel.: 0951 131426

Fax: 0951 130296

E-Mail: sportkreis-sued@dmc-online.com

Referent VG:

Fredy Dietrich

Römerstr.3, 73479 Ellwangen

Tel.: 07965 364 80 12

E-Mail: vgreferent@sk-sued.dmc-online.com

Referent EG:

Jan Dietmar

Singerstr. 40, 90443 Nürnberg

Tel.: 0911 4009614

E-Mail: egreferent@sk-sued.dmc-online.com

Referent Großmodelle:

Thomas Benker

Blumenstraße 9, 95119 Naila-Marxgrün

Mobil: 0173 5707871

E-Mail: grreferent@sk-sued.dmc-online.com

Sportkreis Ost

Vorsitzender:

Frank Morgenstern

* 29.5.1949

Belziger Str. 75, 10823 Berlin

Tel.: 030 78709721

Mobil: 0177 7810781

E-Mail: sportkreis-ost@dmc-online.com

Referent Großmodelle:

Michael Opel

Siedlerhöhe 3a, 09241 Mühlau

Mobil:0152 31860874

E-Mail: grreferent@sk-ost.dmc-online.com

Referent VG:

Jörg Tönnies

Elly-Heuss-Knapp Strasse 29, 12355 Berlin

Tel.: 030-6034474

E-Mail: vgreferent@sk-ost.dmc-online.com

Jugendreferent:

Uwe Klüver

Ramskamp10, 25337 Elmshorn

Tel.: 04121 649316

Fax: 04121 649317

E-Mail: jugendreferent@sk-sued.dmc-online.com

Referent ORE:

Kim Sitensky

Stöfflerplatz 4, 73257 Köngen

Tel.: 07024 989980

Fax.: 07024 989981

E-Mail: orreferent@sk-sued.dmc-online.com

Referent OR8:

Ralf Bauer

In der Au 20, 97522 Sand

Tel.: 09524 7938

E-Mail: orreferent@sk-sued.dmc-online.com

Jugendreferent:

Matthias Lischke

Walnußweg 23, 39116 Magdeburg

Tel: 039204 866080

Mobil: 0160 937 785 64

E-Mail: jugendreferent@sk-ost.dmc-online.com

Referent OR8:

Marcus Krause

Junker-Jörg-Str. 5, 99817 Eisenach

Tel.: 03691 212473

E-Mail: orreferent@sk-ost.dmc-online.com

Referent EG + ORE:

Ronny Amft

Nossener Str. 11, 12627 Berlin

Tel.: 0177 7355146

E-Mail: egreferent@sk-ost.dmc-online.com

Referent OR6:

Andreas Lamers

Am Ostbahnhof 3, 15749 Mittenwalde

Mobil: 0157 74741766

E-Mail: or6referent@dmc-online.com

Jugendarbeit im DMC

DMC
Jugend

Die Mitglieder von Morgen sind die Jugendlichen von Heute. Aus diesem Grund ist es wichtig für den DMC und seine Ortsvereine, aktive Jugendarbeit zu leisten. Um in dem Konkurrenzkampf mit Computer und Playstation bestehen zu können, ist es wichtig, unseren Modell-Motorsport zu leben, ein attraktives Angebot zu haben und Möglichkeiten für Jugendliche zu schaffen. Ein erster Einstieg für Jugendliche ist z. B. „Ein Tag der offenen Tür“, mit Probefahrten oder der „Ferienspaß“. Weiterführend für Interessenten ist das „Jugendtraining“ in den Ortsvereinen. Ein wichtiges Instrument um die Technik rund ums RC-Car zu verstehen und sich persönlich zu entwickeln.



Auf den DMC-Jugendtagen werden in Workshops wie z. B. Airbrush, Fahr-werks- und Motorentechnik oder Elektronik den Jugendlichen die Technik und die Feinheiten erklärt. Rennpiloten sowie Referenten geben ihre Erfahrung und ihr Wissen an die teilnehmenden Jugendlichen weiter. An diesen Wochenenden stehen natürlich der Spaß mit gleichaltrigen und die Herausforderung an erster Stelle. Ob Jugendtage, Ferienspaß oder ein Jugendrennen, ob Tag der offenen Tür oder eine Ausstellung, der DMC fördert und unterstützt mit Modellen oder mit finanziellen Mitteln die Ortsvereine in ihrem Vorhaben. Ansprechpartner dafür sind die jeweiligen Jugendreferenten im Sportkreis oder der Jugendreferent des DMC. Infos und Adressen sind auch auf der Homepage unter www.dmc-online.com zu finden.



DMC-Referent Jugend:
Anke Müller
jugendreferent@dmc-online.com

Jugendreferent Sportkreis Nord:
Henrik Steiner
jugendreferent@sk-nord.dmc-online.com

Jugendreferent Sportkreis Süd:
Uwe Klüver
jugendreferent@sk-sued.dmc-online.com

Jugendreferent Sportkreis West:
Monika Geistmann
jugendreferent@sk-west.dmc-online.com

Jugendreferent Sportkreis Ost:
Matthias Lischke
jugendreferent@sk-ost.dmc-online.com

Jugendreferent Sportkreis Mitte:
Bernd Falkenhain
jugendreferent@sk-mitte.dmc-online.com

Ehrennadeln

Folgende DMC-Ehrennadeln wurden seit 1995 verliehen:

Sportabzeichen Bronze

1996 Jürgen Lautenbach
 1997 Ralf Helbing
 1997 Markus Mobers
 2000 Lena Schleppe
 2017 Heino Müller
 2017 Hendrik Steiner

Sportabzeichen Silber

1999 Markus Mobers
 2001 Bernhard Bopp
 2010 Robert Pietsch
 2010 Ronald Völker

Sportabzeichen Gold

2003 Bernhard Bopp
 2004 Marc Rheinard
 2006 Felix Bischoff
 2010 Markus Feldmann
 2010 Daniel Reckward
 2010 Michael Salven
 2023 Dominic Greiner

Sportabzeichen Gold mit Kranz

2006 Bernhard Bopp

Ehrennadel Bronze

1996 Horst Glowatzki
 1996 Gottfried Großmann
 1996 Josef Holl
 1996 Heinz Kroezemann
 1996 Helmut Krüger
 1996 Günther Mack
 1996 Dieter Niechcial
 1996 Karl Pörtner
 2010 Alfred Roschmann
 2012 Uwe Baldes
 2012 Ralf Bauer
 2019 Andreas Lammers

Ehrennadel Silber

1996 Heiner Martin †
 1996 Hans-Ludwig Walther
 2000 Horst Glowatzki
 2000 Uwe Klüver
 2000 Helmut Krüger
 2000 Wolfgang Petermann
 2001 Jürgen Jansen
 2019 Peter Leue

Ehrennadel Gold

1998 Heiner Martin †
 2000 Hans-Ludwig Walther
 2004 Helmut Krüger
 2008 Uwe Klüver
 2009 Wilfried Müller
 2017 Josef Holl
 2017 Heinz Kroezemann
 2017 Frank Morgenstern
 2023 Thomas Mayer

Ehrenmitgliedschaft

2002 Hans-Ludwig Walther
 2004 Heiner Martin †
 2007 Helmut Krüger

Ehrenpräsident

2003 Hans-Ludwig Walther
 2009 Uwe Klüver

Meisterschafts-Spiegel 1971 bis heute

Nationale Prädikate/Deutsche Meisterschaften/Deutschlandcup nach DMC-Reglement

Deutsche Meisterschaften Verbrenner

Klasse 1 (bis 4 ccm)

1971 Eyers, U.

Klasse 2 (4-7, 5 ccm)

1971 Schnellen, H.-J.

Klasse 3 (7, 5-12 ccm)

1971 Dr. Feldmann

Freie Klasse

1974 Zimmer, R./MAC Nürnberg

Monoposto Klasse 1

1972 Korfmacher

1973 Kob, M./MAC Nürnberg

1974 Schmidt, G./MAC Bad Reichenhall

Monoposto Klasse 2

1972 Link, H.

1973 Beghin, H.

1974 Zimmer, R./MAC Nürnberg

GT Klasse 1

1972 Maassen, H.-J.

1973 Naser, J./MAC Nürnberg

1974 Frenz/MAC Nürnberg

GT Klasse 2

1972 Maassen, H.-J.

1973 Zimmer, R./MAC Nürnberg

Formel 1:8

1977 Knettenbrech, Fred/WMC Wiesb.

1978 Naser, Jochen/MAC Nürnberg

1979 Naser, Jochen/MAC Nürnberg

1980 Zimmer, Reiner/MAC Nürnberg

1981 Höschen, Klaus/AMRT Essen

1982 Gröschl, Franz/MCT Stuttgart

1983 Bähr, Jürgen/MCRT Hockenheim

1984 Mielke, Michael/MC Schwerte

1985 Salven, Michael/MAC Walsum

1992 Salven, Michael/MAC Walsum

Sport 1:8

1975 Will, Karlheinz/WMC Wiesbaden

1976 Will, Karlheinz/WMC Wiesbaden

1977 Knettenbrech, Fred/WMC Wiesbaden

1978 Will, Karlheinz/WMC Wiesbaden

1979 Heller, Rainer/MAC Nürnberg

1980 Zimmer, Reiner/MAC Nürnberg

1981 Höschen, Klaus/AMRT Essen

1982 Gröschl, Franz/MCT Stuttgart

1983 Bähr, Jürgen/MCRT Hockenheim

1984 Bähr, Jürgen/MCRT Hockenheim

1985 Bähr, Jürgen/MCRT Hockenheim

1986 Keßler, Hans-Bertram/MCT Siegen

1987 Bähr, Jürgen/MCRT Hockenheim

Mielke, M./AMC Halver-Lüdenscheid

1988 Bähr, Jürgen/MCRT Hockenheim

1989 Mack, Oliver/AMSC Schlüchtern

1990 Engel, Claus/MRT Rosenheim

1991 Salven, Michael/MRG Voerde

1993 Salven, Michael/MRG Voerde

1994 Engel, Claus/MRT Rosenheim

1995 Salven, Michael/MRG Voerde

Tourenwagen 1:8

1977 Hoyer, Manfred

1978 Hoyer, Manfred

1979 Schön, Alfred/FRAMAC Frankfurt

1980 Stückel, Dieter

1981 Schein, R.

1982 Kaser, Stefan/MRT Krefeld

1983 Salven, Michael/MAC Walsum

1984 Hofmann, Robert/MAC Nürnberg

1985 Keßler, Hans-Bertram/MCT Siegen

1986 Betsch, Reiner/RT Fichtenberg

1987 Göhlich, Georg/AMC Rheine

1988 Meier, Wolfgang/AMC Mistarl-Lahr

1989 Dittewig, Th./WMC Wiesbaden

1990 Inninger, Alois/MRT Rosenheim

1991 Metz, Jürgen/VT Contwig

1992 Wierer, Alfred/MBC Traunstein

1993 Semmler, Oliver/AMC Lahntal

1994 Semmler, Oliver/AMC Lahntal

Tourenwagen 1:8 B-Lizenz

1995 Glowatzki, Danyel-G./MRG Voerde

Tourenwagen 1:8 C-Lizenz

1995 Lütgert, Heiner/RT Harsewinkel

Hobby/Standard 1:8

1985 Vogel, Werner/AMRT Essen

1986 Freund, K.-G./MC Düsseldorf

1987 Tiedtke, Reinhard/MC Kerssenbrock

1988 Meier, Wolfgang/AMC Mistral-Lahr
 1989 Meier, Wolfgang/AMC Mistral-Lahr
 (ab 1990 keine DM mehr)

Jugend 1:8 Formel/Sport (ab 1988)

1980 Stieglbauer, Robert/MAV München
 1981 Ponzelar, Frank
 1982 Mielke, Michael/MC Schwerte
 1983 Schön, Jürgen
 1984 -
 1985 Speck, Robert/HRT Kassel
 1986 Gärtner, Ulrich/MCC Reutlingen
 1987 Habbecke, Stefan/RC Haltern
 1988 Mack, Oliver/AMSC Schlüchtern
 1989 Mack, Oliver/AMSC Schlüchtern
 1990 Piperato, A./MCR Remscheid
 1991 Mack, Oliver/AMSC Schlüchtern
 1992 Mack, Oliver/AMSC Schlüchtern
 1993 Mack, Oliver/AMSC Schlüchtern
 1994 Hanauer, Stefan/MC Ettlingen
 1995 Wieler, Patrick/MFK Kürten
 1996 Semmler, Oliver/MCT Siegen
 1997 Eisele, Michael/MRT Rosenheim
 1998 Wallisch, Patrick/WMC Wiesbaden
 1999 Sting, Philipp/MCT Siegen
 2000 Sting, Philipp/MCT Siegen

Gruppe C A-Lizenz 1:8

1996 Kaiser, Alexander/WMC Wiesbaden

Deutschland Pokal 1:8 40+

1996 Keßler, Hans-Bertram/MCT Siegen

Verbrenner-Glattbahn 1:8 Klasse 1 (VG8KL1)

1997 Salven, Michael/MRG Voerde
 1998 Salven, Michael/MRG Voerde
 1999 Salven, Michael/MRG Voerde
 2000 Salven, Michael/MRG Voerde
 2001 Salven, Michael/MRG Voerde
 2002 Meister, Karl-Heinz/RT Harsewinkel
 2003 Pietsch, Robert/MRT Rosenheim
 2004 Mack, Oliver/AMC Schlüchtern
 2005 Salven, Michael/MCT Siegen
 2006 Mack, Oliver/AMC Schlüchtern
 2007 Pietsch, Robert/MRT Rosenheim
 2008 Hanauer, Stefan/MC Ettlingen
 2009 D´Hondt, Robin/Scuderia Fun&Drive
 2010 Pietsch, Robert/MRT Rosenheim
 2011 Cuypers, Steven/RT Harsewinkel
 2012 Gruber, Toni/1.VMSC Plauen
 2013 Pietsch, Robert/MRT Rosenheim
 2014 Pietsch, Robert/MRT Rosenheim
 2015 Pietsch, Robert/MRT Rosenheim
 2016 Salven, Michael/2-Speed-Racing-Team

2017 Greiner, Dominik/MCC Türkheim
 2018 Hoppe, Lars/AMC Hildesheim
 2019 Gruber, Toni/1. VMSC Plauen
 2021 Greiner, Dominik/MCC Türkheim
 2022 Greiner, Dominik/MCC Türkheim
 2023 Greiner, Dominik/MCC Türkheim

Verbrenner-Glattbahn 1:8 Klasse 1 (VG8KL1) Jugend

2001 Fischl, Martin/AMSC Augsburg
 2002 Sting, Philipp/MCT Siegen
 2003 Sting, Philipp/MCT Siegen
 2004 Rometsch, Marc/RC MSC Greuthof
 2005 Rometsch, Marc/RC MSC Greuthof
 2006 Stark, Jens/2speed-racing-Team
 2007 Dankel, Eric/scuderia fun&drive
 2008 Eberle, Philipp/AMSC Augsburg
 2009 Wimberger, C./MRT Rosenheim
 2010 Vogl, Maximilian/MRT Rosenheim
 2011 Hepp, Tobias/RMC Düren
 2012 Gruber, Toni/VMSC Plauen
 2013 Vogl, Maximilian/MRT Rosenheim
 2014 Gruber, Toni/VMSC Plauen
 2015 Maximilain Günther/MC Abensberg
 2016 Schruppf, Dominik/WiesbadenerMC
 2019 Kröger, David/MRT Unna
 2022 Michailidis, Minas/MCC Türkheim
 2023 Michailidis, Minas/MCC Türkheim

Verbrenner-Glattbahn 1:8 Klasse 1 (VG8KL1) Junioren

2003 Eberle, Philipp/AMSC Augsburg
 2004 Eberle, Philipp/AMSC Augsburg
 2005 Eberle, Philipp/AMSC Augsburg
 2006 Hepp, Tobias/RMC Düren
 2007 Hepp, Tobias/RMC Düren
 2008 Gruber, Toni/1.VMSC Plauen
 2009 Gruber, Toni/1.VMSC Plauen
 2010 Gruber, Toni/1.VMSC Plauen
 2021 Michailidis, Minas/MCC Türkheim
 2023 Fuhrmann, Leon/RC-MSG Greuthof

Verbrenner-Glattbahn 1:8 Klasse 1 (VG8KL1) 40+

2002 Meister, Karl-Heinz/RT Harsewinkel
 2003 Meister, Karl-Heinz/RT Harsewinkel
 2004 Salven, Michael/MCT Siegen
 2005 Salven, Michael/MCT Siegen
 2006 Pudewell, Frank/RCCR Munzig
 2007 Salven, Michael/MCT Siegen
 2008 Salven, Michael/MCT Siegen
 2009 Meister, Karl-Heinz/RT Harsewinkel
 2010 Giesa, Andreas/2-speed racing team
 2011 Schewiola, F./2-speed racing team
 2012 Baldes, Uwe/MSG Adenau

2013 Salven, M./2-Speed-Racing-Team
2014 Giesa, A./MSC Pol. Braunschweig
2015 Salven, Michael./2-Speed-Racing-Team
2016 Salven, Michael./2-Speed-Racing-Team
2017 Salven, Michael./2-Speed-Racing-Team
2018 Mack, Oliver/WMC Wiesbaden
2019 Cuypers, Steven/RT Harsewinkel
2021 Mack, Oliver/WiesbadenerMC
2022 Cuypers, Steven/RT Harsewinkel
2023 Mehl, Alexander/2-speed racing team

Verbrenner-Glattbahn 1:8 Klasse 1 (VG8KL1) 55+

2019 Salven, Michael/2-Speed-Racing-Team
2022 Levy, Alain/ORC Essen
2023 Hügél, Norbert/MSC Rheingau-Taunus

Verbrenner-Glattbahn 1:8 Klasse 2 (VG8KL2)

1997 Wallisch, Patrick/WMC Wiesbaden
1998 Wallisch, Patrick/WMC Wiesbaden
1999 Kany, Markus/MAC Saar
2000 Wagner, Sebastian/WMC Wiesbaden
2001 Kotte, Matthias/MVT Kulmbach
2002 Theis, Andreas/AMC Lahntal /
Dambacher, Andreas/MCC Türkheim
2003 Dankel, Jan/Scuderia Fun & Drive
2004 Dankel, Eric/Scuderia Fun & Drive
2005 Glas, Manfred/MRT Rosenheim
2006 Henschel, Martin/RCCR Munzig
2007 Mayer, Dominik, /1. MBC Bamberg
2008 Waeldle, Jörg/MC Ettlingen
2009 Federmann, Max./WMC Wiesbaden
2010 Lechner, Klaus/Scuderia Fun & Drive
2011 Tödtmann, Thilo/MAC Walsum
2012 Müller, Torsten/AMC Annaberg
2013 Gassauer, Patrick/WMC Wiesbaden
2014 Krägefski, Tom/RCCR Munzig
2015 Philipp Kible/MCC Türkheim
2016 Marco Kruse/OR-Trackh. Hamburg
2017 Hertong, Robbin/MAC Walsum
2018 Kröger, David/MRT Unna
2019 Mehl, Alexander/2-speed racing team
2021 Ciere, Benny/RIMAR Rh. Ijssel Modell
2022 Piperato, Silvio/RC Haltern
2023 Baldes, Thilo/MSC Adenau

Verbrenner-Glattbahn 1:8 Klasse 2 (VG8KL2) Jugend

2001 Kotte, Matthias/MCT Kulmbach
2002 Dambacher, Andreas/MCC Türkheim
2003 Dankel, Jan/Scuderia Fun & Drive
2004 Sting, Dennis/MCT Siegen
2005 Lechner, Sabrina/Scuderia Fun & Drive
2006 Lechner, Sabrina/Scuderia Fun & Drive
2007 Kremer, Phillip/MCT Siegen

2008 Schröder, Timo/AMC Hildesheim
2009 Federmann M./WMC Wiesbaden
2010 Schröder, Timo/AMC Hildesheim
2011 Künzl, Seffen/RT Fichtenberg
2012 Rönicke, C./MRC Alst.-Oberhausen
2013 Günther, Maximilian/MC Abensberg
2014 Römer, Philip/MAC Adenau
2015 Philipp Kible/MCC Türkheim
2016 Dominik Seel /Wiesbadener MC
2017 Kröger, David/MRT Unna
2018 Kröger, David/MRT Unna
2019 Maas, Niklas/WMC Wiesbaden
2021 Wolf, Michael/AMC Lahntal
2022 Lagerin, Tyries/WiesbadenerMC
2023 Lagerin, Tyries/WiesbadenerMC

Verbrenner-Glattbahn 1:8 Klasse 2 (VG8KL2) Junioren

2003 Dankel, Jan/Scuderia Fun & Drive
2004 Dankel, Eric/Scuderia Fun & Drive
2005 Gruber, Toni/1.VMSC Plauen
2006 Mayer, Dominik/1.MBC Bamberg
2007 Mayer, Dominik/1.MBC Bamberg
2008 Kremer, Phillip/MCT Siegen
2009 Vogl, Maximilian/MRT Rosenheim
2010 Günther, M./Scuderia Fun & Drive
2011 Günther, Maximilian/MC Abensberg
2012 Schrupf, D./WMC Wiesbaden
2015 Gruber, Tim/1.VMSC Plauen
2018 Michailidis, Minas/MCC Türkheim
2021 Lagerin, Tyries/WiesbadenerMC
2022 Fuhrmann, Leon/RC-MSC Greuthof
2023 Baldes, Thilo/MSC Adenau

Verbrenner-Glattbahn 1:8 Klasse 2 (VG8KL2) 40+

2003 Mayrhofer, Norbert/MCC Türkheim
2004 Mehl, Rheinard/AMC Lahntal
2005 Lechner, Klaus/Scuderia Fun & Drive
2006 Theis, Andreas/AMC Lahntal
2007 Püpke, Arno/MAC Walsum
2008 Salzburg, Andreas/AMC Hildesheim
2009 Plöger, Thomas/AMC Hildesheim
2010 Lechner, Klaus/Scuderia Fun & Drive
2011 Drechsler, Dirk/ORC Essen
2012 Kröger, Thomas/MRT Unna
2013 Willert, Christian/MSC Kirchhain
2014 Vandewynckel, Nico/RT Harsewinkel
2015 Andreas Goebel/RT Harsewinkel
2016 Eckert Blau/MC Ettlingen
2017 Braun, Ingo/RMC Düren
2018 Willert, Christian/RCCT Münden
2019 Pili, Luigi/RIMAR Rh. Ijssel Modell
2021 Eisele, Michael/scuderia fun & drive
2022 May, Marcus Wiesbadener Minicar Club
2023 Lienhop, Sven-Michael/RCCT Münden

**Verbrenner-Glattbahn 1:8 Klasse 2
(VG8KL2) 55+**

2019 Rose, Hartmut/MSC Asbach
 2021 Saritsaklis, Konstantin/Fast Boys Berlin
 2022 Grauer, Joachim/VRT Reutlingen
 2023 Grauer, Joachim/VRT Reutlingen

**Verbrenner-Glattbahn 1:8 Sport
VG8S (Deutschlandcup)**

2019 Loose, Christoph/MRT Unna
 2020 Aalders, Bas/RIMAR Rh. Ijssel Modell
 2021 Friedrich, Markus/1.MBSC Wächtersbach
 2022 Rönicke, Christian/MRG Voerde
 2023 Günther, Matthias/RC Haltern

**Verbrenner-Glattbahn 1:8 Sport
VG8S Junioren (Deutschlandcup)**

2022 Wagner, Aaliyah Cecilie/Wiesbadener Minicar Club

**Verbrenner-Glattbahn 1:8 Sport
VG8S 40+ (Deutschlandcup)**

2019 Pili, Luigi/RIMAR Rh. Ijssel Modell
 2020 Großekathöfer, Tim/amc Hamm
 2021 Großekathöfer, Tim/amc Hamm
 2022 Velauthapillai, Sures/Panik Team Troidorf
 2023 Endres, Benny/RC-Team Hockenheim

**Verbrenner-Glattbahn 1:8 Sport
VG8S 55+ (Deutschlandcup)**

2019 Hössler, Helmut/MRC Alst.-Oberh.
 2020 Faigle, Heinz/RMC Düren
 2021 Friedrich, Mark./1.MBSC Wächtersbach
 2022 Grauer, Joachim/VRT Reutlingen
 2023 Günther, Matthias/RC Haltern

**Verbrenner-Glattbahn 1:8 GT
VG8GT (Deutschlandcup)**

2021 Gruber, Toni/1. VMSC Plauen
 2022 Westenfelder, Ulrich/MCC Marienfeld
 2023 Bräuer, Dirk/TSV Gelenau 94

**Verbrenner-Glattbahn 1:8 GT
VG8GT 40+(Deutschlandcup)**

2021 Westenfelder, Ulrich/MCC Marienfeld
 2022 Westenfelder, Ulrich/MCC Marienfeld
 2023 Bräuer, Dirk/TSV Gelenau 94

**Verbrenner-Glattbahn 1:8 GT
VG8GT 55+(Deutschlandcup)**

2021 Puder, Steffen/AMC Magdeburg
 2023 Ecke, Knud/1. VMSC Plauen

Gruppe C S-Lizenz 1:8

1996 Mack, Oliver/AMSC Schlüchtern

Deutschland Pokal TW 2WD 1:10

1996 Kaiser, Alexander/WMC Wiesbaden
 1997 Gerdes, Helge/CRT Kürten
 1998 Keßler, Bertram/MCT Siegen

Deutschland Pokal TW 2WD 1:10 Jugend

1996 Semmler, Oliver/MCT Siegen
 1998 Wallisch, Patrick/WMC Wiesbaden

Tourenwagen 4WD 1:10

1998 Randzio, Sabine/MAC Bochum

1999 Randzio, Sabine/Team Randzio
 2000 Baldes, Jörg/MSC Adenau
 2001 Kage, Guido/Rennschnecken Düren
 2002 Stark, Jürgen/MC Munster
 2003 Steinhäuser, Carsten/MAG Visselhöv.
 2004 Röhrs, Friedrich/MC Munster
 2005 Stark, Jens/MC Munster
 2006 Stark, Jürgen/2speed-racing-Team
 2007 Röhrs, Friedrich/MC Munster
 2008 Vahrenkamp, Ralf/MRC Alst.O'hausen

Tourenwagen 4WD 1:10 Jugend

1999 Zens, Lucien/Rennschnecken Düren
 2000 Brixner, Sebastian/AMC Hamm
 2001 Bahl, Fabian/Team Randzio
 2002 Steinhäuser, Carsten/MAG Visselhöv.
 2003 Steinhäuser, Carsten/MAG Visselhöv.
 2004 Steinhäuser, Carsten/MAG Visselhöv.
 2005 Stark, Jens/MC Munster
 2007 Förster, Daniel/ MAG Visselhövede
 2008 Schad, Timo/AMC Hildesheim

Tourenwagen 4WD 1:10 Junioren

2004 Wagner, Max./AMC Hildesheim

Tourenwagen 4WD 1:10 40+

2002 Stark, Jürgen/MC Munster
 2003 Hepp, Rüdiger/RMC Düren
 2004 Röhrs, Friedrich/MC Munster
 2005 Röhrs, Friedrich/MC Munster
 2006 Stark, Jürgen/2speed-racing-Team
 2007 Röhrs, Friedrich/MC Munster
 2008 Vahrenkamp, R./MRC Alst.O'hausen

Tourenwagen 2WD 1:10

1999 Hammerl, Andreas/MCC Würmse
 2000 Pietsch, Christoph/MRT Rosenheim
 2001 Baldes, Uwe/MSC Adenau
 2002 Wächs, Heinz/RT Pfaffenwinkel
 2003 Baier, Armin/MC Abensberg
 2004 Heinrich, Michael/MCC Hallstadt

2005 Keßler, Hans-Bertram/MCT Siegen
2006 Lechner, Klaus/Scuderia Fun&Drive
2007 Wächs, Heinz/Scuderia Fun&Drive
2008 Wächs, Heinz/Scuderia Fun&Drive

Tourenwagen 2WD 1:10 Jugend

1999 Brixner, Sebastian/AMC Hamm
2000 Eichhorn, Felix/MSCM Rötz
2001 Keßler, Anke/MCT Siegen
2002 Sting, Dennis/MCT Siegen
2003 Sting, Dennis/MCT Siegen
2004 Oster, Eugen/AMC Lahntal
2006 Luckas, Dominik/MAC Saar
2007 Luckas, Dominik/MAC Saar
2008 Mayer, Dominik/1.MBC Bamberg

Tourenwagen 2WD 1:10 Junioren

2003 Patzlaff, David/AMS Annaberg
2004 Kremer, Philipp/MCT Siegen
2005 Mayer, Dominik/1.MBC Bamberg
2006 Mayer, Dominik/1.MBC Bamberg
2007 Hoffmann, Daniel/1.MBC Bamberg

Tourenwagen 2WD 1:10 40+

2002 Kühne, Franc/RT Pfaffenwinkel
2003 Kessler, Hans-Bertram/MCT Siegen
2004 Lechner, Klaus/Scuderia Fun & Drive
2005 Keßler, Hans-Bertram/MCT Siegen
2006 Lechner, Klaus/Scuderia Fun&Drive
2007 Wächs, Heinz/Scuderia Fun&Drive
2008 Wächs, Heinz/Scuderia Fun&Drive

Verbrenner-Glattbahn 1:10 Scale (VG10)

2001 Giesa, Andreas/MCT Siegen
2002 Saarinen, Temu/Fast Boys West
2003 Saarinen, Temu/Fast Boys West
2004 Salven, Michael/MCT Siegen
2005 Salven, Michael/MCT Siegen
2006 Salven, Michael/2speed-racing-Team
2007 Pietsch, Robert/MRT Rosenheim
2008 Wischnewski, Dirk/IGR RT Runkel
2009 Günsel, Thomas/MAC Lauf
2010 Dankel, Eric/RCMSC Greuthof
2011 Salven, M./2-speed racing team
2012 Dankel, Eric/Rc-MSc Greuthof
2013 Wischnewski, Dirk/MSc Kirchhain
2014 Thiele, Daniel/AMC Hamm
2015 Greiner, Dominic/MCC Türkheim
2016 Greiner, Dominic/MCC Türkheim
2017 Benson, Tim/MAC Geesthacht
2018 Wischnewski, Dirk/MSc Kirchhain
2019 Gruber, Toni/1. VMSC Plauen
2020 Greiner, Dominic/MCC Türkheim
2021 Diekmann, Melvin/MRG Voerde
2022 Diekmann, Melvin/MRG Voerde
2023 Gruber, Toni/1. VMSC Plauen

Verbrenner-Glattbahn 1:10 Scale

(VG10) Jugend

2001 Kotte, Matthias/MCT Kulmbach
2002 Püpkke, René/MAC Walsum
2003 Brixner, Sebastian/Fast Boys West
2004 Rometsch, Marc/ RC MSC Greuthof
2005 Schumann, B./RC Speedracer
2006 Dankel, Eric/Scuderia Fun&Drive
2007 Bischoff, Felix/RCC Heidenheim
2008 Wimberger, Chriss/MRT Rosenheim
2009 Balk, Simon/MC Ettlingen
2010 Nähr, Patrick/MAC Nürnberg
2011 Gruber, Toni/VMSC Plauen
2012 Gruber, Toni/VMSC Plauen
2013 Gruber, Toni/VMSC Plauen
2014 Gruber, Toni/VMSC Plauen
2015 Jakob Rozycki/RCCR Munzig
2016 Diekmann, Melvin / MRG Voerde
2017 Namyslo, Jannick/Wiesbadener MC
2018 Kirstein, Levin/MCC Hof
2019 Eilers, Henrik/MSc Kirchhain
2020 Eilers, Henrik/MSc Kirchhain

Verbrenner-Glattbahn 1:10 Scale

(VG10) Junioren

2004 Wettengl, Sascha/MRC Senden
2005 Greiner, Dominic/MCC Türkheim
2006 Rose, Alexander/MSc Asbach
2007 Gruber, Toni/1.VMSC Plauen
2008 Gruber, Toni/1.VMSC Plauen
2009 Gruber, Toni/1.VMSC Plauen
2010 Gruber, Toni/1.VMSC Plauen
2011 Rozycki, Jakob/RCCR Munzig
2012 Diekmann, Melvin/MRG Voerde
2013 Berger, Max./WMC Wiesbaden
2014 Kirstein, Levin/MCC Hof
2015 Eilers, Henrik/MC Munster
2016 Eilers, Henrik/MC Munster
2020 Fuhrmann, Leon/MSc Asbach
2021 Fuhrmann, Leon/RC-MSc Greuthof

Verbrenner-Glattbahn 1:10 Scale

(VG10) 40+

2002 Schmidt, Ralf/MCK Dormagen
2003 Zick, Reinhard/MAC Walsum
2004 Salven, Michael/MCT Siegen
2005 Salven, Michael/MCT Siegen
2006 Salven, Michael/2speed-racing
2007 Salven, Michael/2speed racing
2008 Giesa, Andreas/2speed racing
2009 Heinrich, Michael/MCC Hallstadt
2010 Salven, Michael/2-speed racing team
2011 Salven, Michael/2-speed racing team
2012 Giesa/Andreas/2-speed racing team
2013 Thalheimer, Mirco/LMC Leonberg
2014 Noll, Alex/United Racing Team
2015 Arndt Bernhardt/MC Dortmund

2016 Thalheimer, Mirco/LMC Leonberg
 2016 Thalheimer, Mirco/LMC Leonberg
 2017 Thalheimer, Mirco/LMC Leonberg
 2018 May, Marcus/1.MBSC Wächtersbach
 2019 Schäfer, Patrick/RC-Team Hockenheim
 2020 Hochgürtel, Stefan/ RC-R Troisdorf
 2021 May, Marcus/1.MBSC Wächtersbach
 2022 Hasselbring, Bernd/MSC Kirchhain
 2023 Töffels, Peter/1. MBC Bamberg

**Verbrenner-Glattbahn 1:10 Scale
 (VG10) 55+**

2019 Zschäbitz, Dirk/Team Rennschnecken
 2020 Rose, Hartmut/Team SMI Siegen
 2021 Rose, Hartmut/Team SMI Siegen
 2022 Hasselbring, Bernd/AMC Hildesheim
 2023 Heinrich, Michael/MCC Hallstadt

**Verbrenner-Glattbahn 1:10 Scale Sport
 VG10S (Deutschlandcup)**

2020 Bernhardt, Arndt/MC Dortmund
 2021 König, Alexander/MC Munster
 2022 Bräuer, Dirk/TSV Gelenau 94
 2023 Lechner, Klaus/scuderia fun & drive

**Verbrenner-Glattbahn 1:10 Scale Sport
 VG10S Jugend (Deutschlandcup)**

2022 Arpino, Fabio/NMSC Neuss

**Verbrenner-Glattbahn 1:10 Scale Sport
 VG10S Junioren (Deutschlandcup)**

2020 Arpino, Fabio/NMSC Neuss
 2021 Arpino, Fabio/NMSC Neuss

**Verbrenner-Glattbahn 1:10 Scale Sport
 VG10S 40+ (Deutschlandcup)**

2020 Bernhardt, Arndt/MC Dortmund
 2021 Hochgürtel, Stefan/RC-RT Troisdorf
 2022 Bräuer, Dirk/TSV Gelenau 94
 2023 Behr, Dennis/Offroad Freunde Hassfurt

**Verbrenner-Glattbahn 1:10 Scale Sport
 VG10S 55+ (Deutschlandcup)**

2020 Hasselbring, Bernd/AMC Hildesheim
 2021 Diekmann, Carsten/MRG Voerde
 2022 Kwasny, Roman/amc Hamm
 2023 Lechner, Klaus/scuderia fun & drive

Tourenwagen 1:10 Scale Standard

2003 König, Reto/AMC Nauheim
 2004 Thalheimer, Mirco/LMC Leonberg

Tourenwagen 1:10 Scale Standard Jugend

2003 Schriewer, Rolf/MAC Emsdetten

Tourenwagen 1:10 Scale Standard 40+

2003 Binder, Hans-Peter/MSC Ulm
 2004 Vogelgsang Karlheinz/Team Harburg.

Offroad Verbrenner 1:8

1982 Ziegler, Bernd/MCT Stuttgart
 1983 Weis, Manfred/MAC Saar
 (ab 1984 nach 2WD und 4WD getrennt)

Offroad Verbrenner 1:8 2WD

1984 Cenkewicz, Axel
 1985 Pistor, Hans-Jörg/MSC Eschbach
 1986 Linnemann, Robert/AMC Tuttlingen
 1987 Hötschick, Siegfried/EIS Schmidten
 1988 Koch, Klaus-Jürgen/HRT Kassel
 1989 Günther, Willi/Stoppelh. Krefeld
 1990 Koch, Klaus-Jürgen/HRT Kassel
 (ab 1991 keine DM mehr)

Offroad Verbrenner 1:8 4WD (OR8)

1984 Böttcher, Hans-J./MCC M.-Allgäu
 1985 Mielke, Michael/MC Schwerte
 1986 Mielke, M./AMC Halver-Lüdenscheid
 1987 Genzel, Thomas/MCC Leinfelden
 1988 Hambüchen, A./Kangaroos Krefeld
 1989 Mielke, M./AMC Halver-Lüdenscheid
 1990 Reckward, M./Stoppelh. Krefeld
 1991 Weinmann Erwin/ORC Fischach
 1992 Reckward, M./Stoppelh. Oberhausen
 1993 Hagmann, Kurt/MCC Nufringen
 1994 Reckward, Daniel/Stoppelh. Oberh.
 1995 Danz, Stefan/BIG Hamburg
 1996 Reckward, Daniel/ Stoppelh. Oberh.
 1997 Feldmann, Markus/MRC Alst.-Oberh.
 1998 Reckward, Daniel/ Stoppelh. Oberh.
 1999 Reckward, Daniel/ Stoppelh. Oberh.
 2000 Feldmann, Markus/MRC Alst.-Oberh.
 Reckward, Daniel/ Stoppelh. Oberh.
 2001 Feldmann, Markus/MRC Alst.-Oberh.
 2002 Reckward, Daniel/ Stoppelh. Oberh.
 2003 Reckward, Daniel/ Stoppelh. Oberh.
 2004 Feschtschenko, Patrick/FB Munich
 2005 Reckward, Daniel/ Stoppelh. Oberh.
 2006 Reckward, Daniel/ Stoppelh. Oberh.
 2007 Guschl, Phillip/ MAC Uetersen
 2008 Bremicker, Tim/AMC Ober Mörten
 2009 Neumann, Jörn/AMC Langenfeld
 2010 Hönigl, Hupo/Scuderia Fun & Drive
 2011 Reckward, Daniel/Stoppelh. Oberh
 2012 Neumann, Jörn/AMC Langenfeld
 2013 Bayer, Martin/LA Speedway Racing
 2014 Bayer, Martin/LA Speedway Racing
 2015 Fritschler, Marvin Team Wop-Racing
 2016 Neumann, Jörn/AMC Langenfeld
 2017 Widmaier, Micha/MCC Nufringen
 2018 Neumann, Jörn/AMC Langenfeld

2019 Kilic, Burak/BIG Hamburg
2022 Kilic, Burak/BIG Hamburg
2023 Kilic, Berkan/BIG Hamburg

Offroad Verbrenner 1:8 4WD (OR8)Jugend

1991 Kaiser, Alexander/RCBC Elz
1992 Reckward, D./Stoppelh. Oberhausen
1993 Reckward, D./Stoppelh. Oberhausen
1994 Kaiser, Alexander/RCBC Elz
1995 Feldmann, Markus/Stoppelh. Oberh.
1996 Feldmann, Markus/MAC Walsum
1997 Feldmann Markus/MRC Alst.-Oberh.
1998 Simon, Oliver Ch./RC Rodgau
1999 Florian Schönstein/MCT Kulmbach
2001 Schönstein, Florian/MCT Kulmbach
2002 Byesse, Stefan/RG Kirchen-Hausen
2003 Byesse, Stefan/RG Kirchen-Hausen
2004 Schneider, Marco/MSC Ober-Mörlen
2005 Keller, Carsten/MFK Kürten
2006 Eirenschmalz, Markus/MCC Welden
2007 Guschl, Phillip/MAC Uetersen
2008 Macek, Denis/Stoppelh. Oberh.
2009 Braun, Florian/MSC Riedenburg
2010 Hardt, Alex/MCC Hocheifel
2011 Wiesweg, Maik/RCCC Coesfeld
2012 Hardt, Alex/MCC Hocheifel
2013 Lorenz, Nick/Stoppelh. Oberhausen
2014 Stadler, Nick/LA Speedway Racing
2015 Sievert, Jan RCCC Coesfeld
2016 Widmaier, Micha/MCC Nufringen
2017 Widmaier, Micha/MCC Nufringen
2018 Hesse, Max/RC Cars Köngen
2019 Kilic, Burak/BIG Hamburg
2022 Kilic, Burak/BIG Hamburg
2023 Kilic, Berkan/BIG Hamburg.

Offroad Verbrenner 1:8 4WD (OR8) Junioren

2003 Macek, Denis/Stoppelh. Oberhausen
2004 Scheuenpflug Stefan/MSC Riedenb.
2005 Ketterner, Tobias/MCT Kulmbach
2006 Guschl, Philipp/RMC Wolfsburg
2007 Lüttmann, Sven/RCRT Quarkenbrück
2008 Rosental, Philip/MRC Sonderhausen
2009 Eggersdorfer, Daniel/MSC Sand
2010 Eggersdorfer, Daniel/MSC Sand
2011 Stadler, Nick/MC Welden
2012 Steinbauer, Luca/MSC Osterhofen
2013 Schrum, Florian/BIG Hamburg
2014 Widmaier, Micha/MCC Nufringen
2015 Hesse, Max./RCC Köngen
2016 Sommer, Tom/RCC Köngen
2017 Kilic, Burak/BIG Hamburg
2018 Kilic, Burak/BIG Hamburg
2019 Reise, Ilias/BIG Hamburg
2022 Waitz, Aaron/RC Offroad Heiligenstadt
2023 Waitz, Aaron/RC Offroad Heiligenstadt

Offroad Verbrenner 1:8 4WD (OR8) 40+

2002 Weinmann, Erwin/ORC Fischach
2003 Horn, Dirk/BOC Kiel
2004 Horn, Dirk/BOC Kiel
2005 Hagmann, Kurt/OR8 Schwaben
2006 Hagmann, Kurt/OR8 Schwaben
2007 Weimann, Erwin/ORC Fischach
2008 Schiestel, Ralf/ORC Saar
2009 Frank, Gerhard/ESV Bischofsheim
2010 Müncheberg, M./ESV Bischofsheim
2011 Frank, Gerhard/ESV Bischofsheim
2012 Frank, Gerhard/ESV Bischofsheim
2013 Heyse, Felix/MRT Rosenheim e.V.
2014 Heyse, Felix Joachim/MRC München
2015 Reckward, D./Stoppelh. Oberhausen
2016 Reckward, D./Stoppelh. Oberhausen
2017 Warda, Chr./Stoppelh. Oberhausen
2018 Reckward, Daniel/Rasenracer
2019 Reckward, Daniel/Rasenracer
2022 Engelstätter, Timo/BOC Kiel
2023 Lemke, Frank/RCCR Munzig

Offroad Verbrenner 1:8 4WD (OR8) 55+

2019 Horn, Dirk/BOC Kiel
2022 Müller, Heino/BIG Hamburg
2023 Hart, Robert/MRC München

Offroad Verbrenner Truggy (ORT)

2009 Bremicker, Tim/ MSC Ober-Mörlen
2010 Reckward, D./Stoppelhopper Oberh.
2011 Keller, C./RC Car Shop Race Crew
2012 Guschl, Philipp/RG Offroad Nord
2013 Paul, Marcel/BOC Kiel
2014 Kilic, Burak/RG Offroad Nord
2015 Käufler, Hannes MCC Laupheim
2016 Schmitt, Alexander/MCC Laupheim
2017 Schiffner, Ronny/RCCR Munzig
2018 Kilic, Burak/BIG Hamburg
2019 Widmaier, Micha/MCC Nufringen
2022 Kilic, Burak/BIG Hamburg
2023 Kilic, Burak/BIG Hamburg

Offroad Verbrenner Truggy (ORT) Jugend

2009 Dörflinger, Michael/MRC Senden
2010 Steiner, Henrik/BIG Hamburg
2011 Schmidt, Julien/MSC Ober-Mörlen
2012 Schmidt, Julien/MSC Ober-Mörlen
2013 Paul, Marcel/BOC Kiel
2014 Paul, Marcel/BOC Kiel
2015 Hinderer, F./AMC Kirchentellinsfurt
2016 Giese, Justus/RC Car Club Hilter
2017 Klett, Johannes/MRC Meiningen
2018 Klett, Johannes/MRC Sonderhausen
2019 Widmaier, Micha/MCC Nufringen

Offroad Verbrenner Truggy (ORT) Junioren

2009 Bauer, Maximilian/Offroad Minicar Crew
 2010 Kilic, Burak/RCCC Bremen
 2011 Stölzle, Max./MC Welden
 2012 Kilic, Burak/RG Offroad Nord
 2013 Klett, Johannes/MRC Meiningen
 2014 Kilic, Berkan/RG Offroad Nord
 2015 Klett, Johannes/MRC Meiningen
 2016 Krause Stev/RC-O. Ottendorf-Okrilla
 2017 Krause Stev/RC-O. Ottendorf-Okrilla
 2018 Krause Stev/RC-O. Ottendorf-Okrilla
 2018 Krause Stev/RC-O. Ottendorf-Okrilla
 2023 Schneider Danielle-Juline/Nitromaniacs

Offroad Verbrenner Truggy (ORT) 40+

2009 Scheuenpflug, Peter/MSC Osterhofen
 2010 Koch, Andreas/MRC Sondershausen
 2011 Frank, Gerhard/ESV Bischofsheim
 2012 Koch, Andreas/RMC Wolfsburg
 2013 Horn, Dirk/BOC Kiel
 2014 Erler, Guido/MRC Senden
 2015 Erler, Guido/MRC Senden
 2016 Erler, Guido/MRC Senden
 2017 Kuchenbecker, Andre/RC RaceCrew
 2018 Kirchwehm, Dirk/Stoppelh. Oberhausen
 2019 Kuchenbecker, Andre/RC RaceCrew
 2022 Chan, Chun Yeng/Stoppelhopser Oberhausen
 2023 Chan, Chun Yeng/Stoppelhopser Oberhausen

Offroad Verbrenner Truggy (ORT) 55+

2022 Horn, Dirk/BOC Kiel
 2023 Horn, Dirk/BOC Kiel

Deutsche Tourenwagen Trophäe

Verbrenner 1:4

1993 Raith, Hermann/MRC Bietigheim

Tourenwagen 1:4

1994 Genzel, Thomas/MCC Leinfelden
 1995 Seibert, Carlo/MSCW Schaaflheim
 1996 Preisinger, Peter/MC Welden
 1997 Seibert, Carlo/MSC Schaaflheim

Tourenwagen 1:4 Jugend

1994 Kany, Markus/MAC Saar
 1995 Kany, Markus/MAC Saar
 1996 Kany, Markus/MAC Saar

Verbrenner-Glattbahn 1:5 Tourenwagen (VG5TW)

1994 Budulig, Flavio/AMC Tuttlingen
 1995 Mielke, Michael/MSC Altena
 1996 Bald, Achim/NRT München
 1997 Mock, Rudolf/NRT München
 1998 Bald, Achim/NRT München
 1999 Feldmann Markus/MRC Alst.-Oberh.

2000 Budulig, Flavio/RGMC Teck
 2001 Feldmann Markus/MRC Alst.-Oberh.
 2002 Feldmann Markus/MRC Alst.-Oberh.
 2003 Feldmann Markus/MRC Alst.-Oberh.
 2004 Feldmann Markus/MRC Alst.-Oberh.
 2005 Bernauer, Jennifer/MRG Dogern
 2006 Feldmann, Markus/MRC Alst.-Oberh.
 2007 Feldmann, Markus/MRC Alst.-Oberh.
 2008 Feldmann, Markus/MRC Alst.-Oberh.
 2009 Feldmann, Markus/MRC Alst.-Oberh.
 2010 Feldmann, Markus/MRC Alst.-Oberh.
 2011 Feldmann, Markus/MRC Alst.-Oberh.
 2012 Ruster, Guido/MC Munster
 2013 Feldmann, Markus/MRC Alst.-Oberh.
 2014 Feldmann, Markus/MRC Alst.-Oberh.
 2015 Weigerding, Marco/MRT Rosenheim
 2016 Honert, Günter /MCK Dormagen
 2017 Weigerding, Marco/MRT Rosenheim
 2018 Feldmann, Markus/MRC Alst. Oberh.
 2019 Honert, Günter /MCK Dormagen
 2021 Hornig, Maximilian/TC-Minicar. Heuchelheim
 2022 Donovan, Michael/MCK Dormagen
 2023 Hornig, Maximilian/MCK e.V. Dormagen

Verbrenner-Glattbahn 1:5 Tourenwagen (VG5TW) Jugend

1994 Steffens, Patrick/MAC Hamburg
 1995 Bartels, Andreas/MAC Pinneberg
 1996 Bierbach, Martin/MRC Leipzig
 1997 Feldmann, Markus/MRC Alst.-Oberh.
 1998 Strauch, Marcel/MRC Alst.-Oberh.
 1999 Strauch, Marcel/MRC Alst.-Oberh.
 2000 Flakowski, Christoph/RT Fichtenberg
 2001 Flakowski, Christoph/RT Fichtenberg
 2002 Flakowski, Christoph/RGMC Teck
 2003 Bernauer, Jennifer/MCC Freiburg
 2004 Bayer, Martin/MRT Herten
 2005 Bayer, Martin/MRT Herten
 2006 Körner, Max./MCV Dänischer Wohld
 2007 Kiwitt, Matthias/MRC Alst.-Oberh.
 2008 Körner, Max. Daniel/MCV Dän. Wold
 2009 Donovan, Michael/MCK Dormagen
 2010 Wurster, Daniel/Team C.A.D.
 2011 Wurster, Daniel/Team C.A.D.
 2012 Thieme, Marcel/MRC-Leipzig
 2013 Watzl, Christian/MCC Rhein Ahr
 2014 Weigerding, Marco/MRT Rosenheim
 2015 Watzel, Christian/MCC Rhein Ahr
 2016 Brandlhuber, Tobias /MRT Rosenheim
 2017 Genuit, Rene/MRC-Leipzig
 2018 Brandlhuber, Tobias /MRT Rosenheim

Verbrenner-Glattbahn 1:5 Tourenwagen (VG5TW) Junioren

2003 Bayer, Ales/MRT Herten
 2004 Bayer, Ales/MRT Herten

2005 Bayer, Ales/MRT Herten
2007 Wurster, Daniel/Team C.A.D.
2008 Wurster, Daniel/Team C.A.D.
2011 Friedel, Marcel/1. MBC Bamberg
2012 Friedel, Marcel/1. MBC Bamberg

Verbrenner-Glattbahn 1:5 Tourenwagen (VG5TW) 40+

2002 Budulig, Flavio/RGMC Teck
2003 Budulig, Flavio/RGMC Teck
2004 Utz, Ernst/1.MBC Bamberg
2005 Schummer, Jörg/MCK Dormagen
2006 Schummer, Jörg/MCK Dormagen
2007 Schummer, Jörg/MCK Dormagen
2008 Schummer, Jörg/MCK Dormagen
2009 Mielke, Michael/MSC Altena
2010 Honert, Günther/MCK Dormagen
2011 Schummer, Jörg/MCK Dormagen
2012 Honert, Günter/MCK Dormagen
2013 van Hüth, Andreas/MSC Asbach
2014 Honert, Günter/MCK Dormagen
2015 Nau, Timo/MSC Kirchhain
2016 Honert, Günter / MCK Dormagen
2017 Nau, Timo/MSC Kirchhain e.V.
2018 Müller, Sven/MRC Leipzig
2019 Leopoldt, Jörg/MC Munster
2021 Schiller, Daniel/AMC Senftenberg
2022 Feldmann, Markus/MRC Alst. Oberh.
2023 Wolf, Carsten/RC-Team Hockenheim

Verbrenner-Glattbahn 1:5 Tourenwagen (VG5TW) 55+

2019 Honert, Günter /MCK Dormagen
2021 Mischke, Mario/AMC Sa. Finsterwalde
2022 Brunne, Jörg/MRC Alst.- Oberhausen
2023 Claus, Marco/RC-Racing Team

Verbrenner-Glattbahn 1:5 Formel 1 (VG5F1)

2003 Wohler, Clark/MCK Dormagen
2004 Wohler, Clark/MCK Dormagen
2005 Feldmann, Markus/MRC Alst.-Oberh.
2006 Feldmann, Markus/MRC Alst.-Oberh.
2007 Feldmann, Markus/MRC Alst.-Oberh.
2008 Körner, Max. Daniel/MCV Dän. Wold
2009 Feldmann, Markus/MRC Alst.-Oberh.
2010 Honert, Günther/ MCK Dormagen
2011 Wohler, Clark/MCK Dormagen
2012 Schummer, Jörg/MCK Dormagen
2013 Wohler, Clark/MCK Dormagen
2014 Honert, Günter/MCK Dormagen
2015 Mittelstädt, M./AMC S. Finsterwalde
2016 Utz,Ernst-Peter/MRSC Amberg
2017 Mittelstädt, M./AMC Sä. Finsterwalde
2018 Nau, Timo/MSC Kirchhain
2019 Michelberger, Markus/MSG Saulgau
2021 Genuit, Rene/MRC Leipzig
2022 Böhlichen, Silvio/MCKDormagen

2023 Israel, Stefan/AMC Mühlau

Verbrenner-Glattbahn 1:5 Formel 1 (VG5F1) Jugend

2005 Körner, Max./MCV Eckernförde
2006 Körner, Max./MCV Eckernförde
2007 Körner, Max. Daniel/MCV Dän. Wold
2011 Wurster, Daniel/Team C.A.D.
2012 Wurster, Daniel/Team C.A.D.

Verbrenner-Glattbahn 1:5 Formel 1 (VG5F1) Junioren

2008 Wurster, Daniel/Team C.A.D.
2015 Adam, Marcel/AMC Saarbrücken

Verbrenner-Glattbahn 1:5 Formel 1 (VG5F1) 40+

2003 Wiesen, Bruno/MCK Dormagen
2004 Lämmermann Gunther/MCR Schaffh.
2005 Fröhlich, Dieter/ORC-B Göttingen
2006 Fröhlich, Dieter/ORC-B Göttingen
2007 Gerhards, Jörg/MCK Dormagen
2008 Pock, Frank/Racing Team Viol
2009 Honert,Günter/MCK Dormagen
2011 Reinert, Holger/RGMC Teck
2012 Schummer, Jörg/MCK Dormagen
2013 Wohler, Clark/MCK Dormagen
2014 Honert, Günter/MCK Dormagen
2015 Agthen, Robert/AMC Senftenberg
2016 Utz,Ernst-Peter /MRSC Amberg
2017 Budulig, Flavio / MGMC Teck
2018 Nau, Timo/MSC Kirchhain
2019 Nau, Timo/MSC Kirchhain
2021 Plähn, Holger/MCV Dänischer Wohld
2022 Nau, Timo/MSC Kirchhain
2023 Elgas, Heiko/MCC Hof

Verbrenner-Glattbahn 1:5 Formel 1 (VG5F1) 55+

2019 Budulig, Flavio/RGMC Teck
2021 Schulze, Eckard/MRT Würzb.Schweinfurt
2022 Böhlichen, Silvio/MCKDormagen
2023 Israel, Stefan/AMC Mühlau

Verbrenner-Glattbahn 1:5 GT-Fahrzeuge (VG5GT)

2005 Agthen, Robert/AMC Senftenberg
2006 Honert, Stefan/MCK Dormagen
2007 Honert, Stefan/MCK Dormagen
2008 Hansen, Simon/HRT Kassel
2009 Johenneken, Max./MCC Rhen Ahr
2010 Weigerding, Marco/Team CAD
2011 Göhler, Christian/Mühlau
2012 Denzel, Claus/MSG Saulgau
2013 Keß, Michael/Black Sheep Racers
2014 Keß, Michael/Black Sheep Racers
2015 Nakaten, Andre/MCK Dormagen

2016 Böhlichen, Silvio MCK Dormagen
 2017 Schug, Kevin /MAC Saar
 2018 Kiesele, Ralf/AMC Mistral Lahr
 2019 Franicevic, Robert/Hobbythek R. Team
 2021 Weber, Christian/MSC Pol. Braunschweig
 2022 Oppenhorst, Marcus/MCK Dormagen
 2023 Oppenhorst, Marcus/MCK Dormagen

Verbrenner-Glattbahn 1:5 GT-Fahrzeuge (VG5GT) Jugend

2005 Busse, Marco/MAC Berlin
 2006 Honert, Stefan/MCK Dormagen
 2007 Honert, Stefan/MCK Dormagen
 2008 Hansen, Simon/HRT Kassel
 2009 Johenneken, Max./ MCC Rhen Ahr
 2010 Thieme, Marcel/MRC Leipzig
 2012 Engert, Mirko/MRSC Amberg
 2014 Riedel, Florian/MRT Rosenheim
 2015 Brünne, K. MRC Alst. – Oberhausen
 2016 Treufler, Miles MCC Rhein Ahr
 2017 Schug, Kevin /MAC Saar
 2018 Klaas, Niklas/AMC Mühlau
 2021 Klaas, Niklas/AMC Mühlau
 2022 Graf, Tim/WMR Werra-Meißner-Racing

Verbrenner-Glattbahn 1:5 GT-Fahrzeuge (VG5GT) Junioren

2005 Schmid, Tobias/ WMR-Eschwege
 2007 Bell, Marco/MCC Rhein Ahr
 2008 Bell, Marco/MCC Rhein Ahr
 2009 Thieme, Marcel/ MRC Leipzig
 2010 Weigerding, Marco/Team CAD
 2011 Schug, Kevin/MAC Saar
 2012 Watzl, Christian/MCC Rhein-Aar
 2013 Rauch, Florian/MAC Nürnberg
 2014 Brandlhuber, Tobias/MRT Rosenheim
 2015 Brahm, Marcel/AMC Langenfeld
 2018 Graf, Tim/ WMR Werra-Meißner-Racing
 2019 Graf, Tim/ WMR Werra-Meißner-Racing
 2021 Graf, Tim/ WMR Werra-Meißner-Racing

Verbrenner-Glattbahn 1:5 GT-Fahrzeuge (VG5GT) 40+

2005 Brückner, Wolfgang/MAC Berlin
 2006 Opel, Michael/AMC Mühlau
 2007 Pollmüller, Michael/RC Haltern
 2008 Pollmüller, Michael/RC Haltern
 2009 Krüger, Stephan/MRC A.-Oberhausen
 2010 Opel, Michael/AMC Mühlau
 2011 Keß, Michael/MCC Laupheim
 2012 Denzel, Claus/MSC Saugau
 2013 Keß, Michael/Black Sheep Racers
 2014 Keß, Michael/Black Sheep Racers
 2015 Schroeder, S./MRC Alst.–Oberhausen
 2016 Böhlichen, Silvio MCK Dormagen
 2017 Denzel, Claus/ MSG Saugau
 2018 Kiesele, Ralf/AMC Mistral Lahr
 2019 Franicevic, Robert/Hobbythek R. Team

2021 Leopoldt, Jörg/MC Munster
 2022 Oppenhorst, Marcus/MCK Dormagen
 2023 Oppenhorst, Marcus/MCK Dormagen

Verbrenner-Glattbahn 1:5 GT-Fahrzeuge (VG5GT) 55+

2019 Böhlichen, Silvio/Hobbythek R. Team
 2021 Israel, Stefan/MTB Berlin
 2022 Mielke, Michael/MRC Leipzig
 2023 Honert, Günter/MCK e.V. Dormagen

Offroad-Verbrenner 1:6 2WD (OR62WD)

1993 Vogel, Jürgen/RT Fichtenberg
 1994 Türk, Walter/MSC Eschbach
 1995 Wiebe, Wilfried/MRC Wiesbaden
 1996 Claus, Rafael/MSC Hansa Heilbronn
 1997 Türk, Walter/MSC Eschbach
 1998 Wiebe, Wilfried/MRC Wiesbaden
 1999 Kaißner, Roger/RC-MSC Greuthof
 2000 Hofer, Thomas/AMC Tuttlingen
 2001 Hofer, Thomas/AMT Tuttlingen
 2002 Genzel, Thomas/MRC Wiesbaden
 2003 Warda, Christian/MAC Essen
 2004 Käufler, Hannes/MCC Laupheim
 2005 Hofer, Jürgen/AMC Tuttlingen
 2006 Käufler, Hannes/MCC Laupheim
 2007 Käufler, Hannes/MCC Laupheim
 2008 Keß, Michael/MCC Laupheim
 2009 Keß, Michael/MCC Laupheim
 2010 Schmitt, Alexander/MCC Laupheim
 2011 Schmitt, Alexander/MCC Laupheim
 2012 Schmitt, Alexander/MCC Laupheim
 2013 Grindat, Mark/MAC Zweibrücken
 2014 Stehli, Michael/MCC Leinfelden-Echt.
 2015 Stehli, Michael/MCC Leinfelden-Echt.
 2016 Stehli, Michael/MCC Leinfelden-Echt.
 2017 Doller, Tobias/ RCC Steinlach e.V
 2018 van den Berg, Luke/RC-Offr. Wattenscheid
 2019 Herbers, Michael/Modelcar-Offroadcrew
 2021 van den Berg, Luke/RC-Offr. Wattenscheid
 2022 van den Berg, Luke/RC-Offr. Wattenscheid
 2023 van den Berg, Luke/RC-Offr. Wattenscheid

Offroad-Verbrenner 1:6 2WD (OR62WD) Jugend

1994 Nauheimer Andreas/MSC Obermörl.
 1995 Jentner, Marcus/MCC Leinfelden
 1996 Claus, Rafael/MSC Hansa Heilbronn
 1997 Claus, Rafael/MSC Hansa Heilbronn
 1998 Sorg, Sven/MSC Eschbach
 1999 Vehnekamp Michael/MCC Nufingen
 2000 Vehnekamp Michael/MCC Leinfeld.
 2001 Kneipp, Manuel/MCRT Löchgau
 2002 Maier Andreas/MSC Han. Heilbronn
 2003 Kneipp, Manuel/MRT Löchgau
 2004 Käufler, Hannes/MCC Laupheim
 2005 Käufler, Hannes/MCC Laupheim

2006 Käufler, Hannes/MCC Laupheim
2007 Otterbach, Bernd/MCC Crailsheim
2008 Hörenz, Felix/MCC Leinfelden
2009 Hörenz, Felix/MCC Leinfelden-Echterd.
2010 Hofer, Patrick/ AMC Tuttlingen
2011 Schmitt, Alexander/MCC Laupheim
2012 Schmitt Alexander/MCC Laupheim
2013 Schmit, Alexander/MCC Laupheim
2014 Hörenz, Florian/MCC Leinfelden-Echt.
2015 Rodewald, S./MCC Leinfelden-Echt.
2016 Peschel, Aron RC Offroad Staaken
2017 At. Grigoropoulos, T./RCC Grossheubach
2018 Rein, Justin/MCC Leinfelden-Echterd.
2019 Krallmann, Sven/Modelcar- Offroadcrew
2021 Tamm, Fabrizio/RC-Offroad-Wattenscheid
2022 Krallmann, Sven/Modelcar- Offroadcrew

Offroad-Verbrenner 1:6 2WD (OR62WD) Junioren

2003 Genzel, Frederik/MRC Wiesbaden
2004 Käufler, Marie/MCC Laupheim
2005 Genzel, Frederik/MRC Wiesbaden
2006 Hörenz, Felix/MCC Leinfelden
2007 Hörenz, Tilo/MCC Leinfelden
2008 Schmitt, Alexander/MCC Laupheim
2009 Schmitt, Alexander/MCC Laupheim
2010 Schmitt, Alexander/MCC Laupheim
2011 Krisch, Timo/MSC Ober-Mörlen
2013 Matalik, Timo/MCC Leinfelden-Echt.
2014 Rein, Justin/MCC Leinfelden-Echt.
2015 Rein, Justin/MCC Leinfelden-Echt.
2016 Rein, Justin/MCC Leinfelden-Echt.
2017 Matalik, T./MCC Leinfelden-Echt.
2018 Yaman, Julide/RC-Club Grossheubach
2021 Klatt, Jonte/Fun Crew Berlin
2022 Klatt, Jonte/Fun Crew Berlin
2023 Schierling, Leon/RC-Club Grossheubach e.V

Offroad-Verbrenner 1:6 2WD (OR62WD) 40+

2002 Wiebe, Wilfried/MRC Wiesbaden
2003 Genzel, Thomas/MRC Wiesbaden
2004 Hofer, Jürgen/AMC Tuttlingen
2005 Hofer, Jürgen/AMC Tuttlingen
2006 Hofer, Jürgen/AMC Tuttlingen
2007 Hofer, Jürgen/AMC Tuttlingen
2008 Keß, Michael/MCC Laupheim
2009 Keß, Michael/MCC Laupheim
2010 Matalik, M./MCC Leinfelden-Echt.
2011 Matalik, M./MCC Leinfelden-Echt.
2012 Hofer, Jürgen/AMC Tuttlingen
2013 Seyfriedt, A./TC-M. Heuchelheim
2014 Matalik, M./MCC Leinfelden-Echt.
2015 Matalik, M./MCC Leinfelden-Echt.
2016 Opper, Timo/RC-C. Grossheubach
2017 Opper, Timo/RC-C. Grossheubach
2018 Tiryaki, Ertugrul/RC-C. Grossheubach

2019 Opper, Timo/RC-C. Grossheubach
2021 Uchtmann, Daniel/Modelcar-Offroad-crew
2022 Neska, Thorsten/RC-Offr. Wattenscheid
2023 Kousz, Sascha/RC-Club Grossheubach

Offroad-Verbrenner 1:6 2WD (OR62WD) 55+

2022 Stumpf, Uwe/Fast Boys Berlin
2023 Kamp, Andreas/Modelcar- Offroadcrew

Offroad-Verbrenner 1:6 4WD (OR64WD)

2009 Tiryaki, E./ RC-club Großheubach
2010 Keß, Michael/MCC Laupheim
2011 Kreisig, Marc/RC-Car Shop Race Crew
2012 Kellermann, Dirk/RCRT Quakenbrück
2013 Tiryaki, E./RC-Club Großheubach
2014 Tiryaki, E./RC-Club Großheubach
2015 Tiryaki, E./RC-Club Großheubach
2016 Tiryaki, E./RC-Club Großheubach
2017 Rodewald, Sven/MCC Leinfelden-E.
2018 Rodewald, Sven/MCC Leinfelden-E.
2019 Rodewald, Sven/MCC Leinfelden-E.
2021 Rodewald, Sven/MCC Leinfelden-E.
2022 Rodewald, Sven/MCC Leinfelden-E.
2023 Rodewald, Sven/MCC Leinfelden-E.

Offroad-Verbrenner 1:6 4WD (OR64WD) Jugend

2010 Hofer, Patrick/AMC Tuttlingen
2011 Hörenz, Felix/MCC Leinfelden-Echt.
2012 Miedtank, S./MCC Leinfelden-Echt.
2013 Schmitt, Alexander/MCC Laupheim
2014 Jäckle, Sebastian/Alpen Offroader
2015 Krause, Dennis/RC-Club Großheubach
2016 Rodewald, Sven/MCC Leinfelden-Echt.
2017 Rodewald, Sven/MCC Leinfelden-Echt.
2018 Rodewald, Sven/MCC Leinfelden-Echt.
2019 Grosch, Leon/RC-Club Grossheubach
2023 Yaman, Julide/Fast Boys Berlin

Offroad-Verbrenner 1:6 4WD (OR64WD) Junioren

2009 Lebold, Jonas/ RC-club Großheubach
2010 Vita, Diego/MSC Ober-Mörlen
2011 Vita, Diego/MSC Ober-Mörlen
2012 Hasl, Fabian/M.A.C. Brombachsee
2013 Rodewald, S./ MCC Leinfelden-Echt. 2014
Rodewald, Sven/MCC Leinfelden-Echt.
2015 Lutz, Thoma/MCC Laupheim
2016 Grosch, Leon/RC-Club Großheubach
2017 Yaman, Necdet/MSC Ober-Mörlen

Offroad-Verbrenner 1:6 4WD (OR64WD) 40+

2009 Müller, Volker/RC-Club Großheubach
2010 Kess, Michael/MCC Laupheim

2011 Jooß, Rainer/RCM Kirchberg
 2012 Jooß, Rainer/MCC Leinfelden-Echt.
 2013 Budulig, Flavio/RGMC Teck
 2014 Tiryaki, E./RC-Club Großheubach
 2015 Tiryaki, E./RC-Club Großheubach
 2016 Tiryaki, E./RC-Club Großheubach
 2017 Hayler, Frank/AMC Tuttlingen
 2018 Yaman, Dervis/RC-Club Grossheubach
 2019 Hayler, Frank/AMC Tuttlingen
 2021 Hayler, Frank/AMC Tuttlingen
 2022 Hayler, Frank/AMC Tuttlingen
 2023 Schiemski, Christian/RC-Offroad- Watten-
 scheid.

**Offroad-Verbrenner 1:6 4WD
 (OR64WD) 55+**

2019 Hees, Gilbert/RC-Club Grossheubach
 2021 Lass, Boris/RC-Club Grossheubach
 2022 Hofer, Dieter/RC-Club Grossheubach
 2023 Hayler, Frank/AMC Tuttlingen

**Offroad-Verbrenner Truck 1:6 4WD
 (OR6SC4)**

2017 Scheurer, Jan/ MCC Leinfelden-Echt.
 2018 Yaman, Necdet/RC-C. Grossheubach
 2019 Bader, Heiko/RC-Freunde Teltow
 2021 Fetting, Björn/MC Fürstenwalde
 2022 Meier, Michael/RC-Club Grossheubach
 2023 Schöllig, Daniel/RC-Club Grossheubach

**Offroad-Verbrenner Truck 1:6 4WD
 (OR6SC4) Junioren**

2017 Yaman, Julide/ RC-Club Grossheubach
 2018 Yaman, Necdet/RC-Club Grossheubach
 2021 Langerbein, Leon Maurice/RC-Offroad-
 Wattenscheid
 2023 Merl, Nick/Fast Boys Berlin

**Offroad-Verbrenner Truck 1:6 4WD
 (OR6SC4) 40+**

2017 Trottmann, B./RC-Club Grossheubach
 2018 Trott, Andreas/1.RC Buggy-Club-Erfurt
 2019 Bader, Heiko/RC-Freunde Teltow
 2021 Schmacks, Rene/RC-Offr.- Runner-Club
 2022 Meier, Michael/RC-Club Grossheubach
 2023 Elmerhaus, Tom/RC-Offroad- Watten-
 scheid

**Offroad-Verbrenner Truck 1:6 4WD
 (OR6SC4) 55+**

2019 Trottmann, B./RC-Club Grossheubach
 2021 Langerbein, Frank/RC-Offr. Wattenscheid
 2019 Trottmann, B./RC-Club Grossheubach
 2022 Trottmann, B./RC-Club Grossheubach
 2023 Mäck, Uwe/1.RC Buggy-Club-Erfurt

Deutsche Meisterschaften

Elektro

1:12 Standard (EB)

1980 Rausch, A./MSC Frankenthal
 1981 Weiss, R./ERC Wiesbaden
 Werner, G./SLR Ingolstadt
 Dörner, Uwe/MORIG Krefeld
 Klier, Hans/MAV München
 1982 Klier, Hans/MAV München
 1983 Hoffmann
 1984 Kaske, Stephan/MAC Berlin
 1985 Köhler, Stefan/ERC Wiesbaden
 1986 Keil, Christian/ERC Wiesbaden
 1987 Lautenbach, Jürgen/EIS Schmidn
 1988 Helbing, Ralf/RCC Heidenheim
 Fliessbach, Martin/MAC Berlin
 1989 Helbing, Ralf/RCC Heidenheim
 1990 Helbing, Ralf/RCC Heidenheim
 1991 Helbing, Ralf/RCC Heidenheim
 1992 Helbing, Ralf/RCC Heidenheim
 1993 Fliessbach Martin/ROCAR Remsch.
 1994 Fliessbach Martin/ROCAR Remsch.
 1995 Helbing, Ralf/RCC Heidenheim
 1996 Mobergs, Markus/MC Heinsberg
 1997 Grauer, Joachim/VRT Reutlingen
 1998 Stocker, Alexander/BF Bayern
 1999 Lipperheide, Michael/Fast Boys West
 2000 Stocker, Alexander/BF Bayern
 2001 Waldmann Dominique/EMC Mktodrf
 2002 Schmutzler, Jens/MC Dortmund
 2003 Donath, Christian/GFC Donath
 2004 Püpke, René/MAC Walsum
 2005 Dern Patrick/RWEB.DE RT
 2006 Kiefer, Peter/MC Rendsburg
 2007 Bernklau, Florian/Team GM Racing
 2008 Asmer, Jan/MC Munster
 2009 Stocker, Alexander/Fast Boys Munich
 2010 Efler, André/MAC Walsum
 2011 Reschke, D./MC Mega. Heinsberg
 2012 Kröber, Rico/MSC Gera
 2013 Hilbert, Moritz/TSV Gelenau 94
 2014 Hilbert, Moritz/TSV Gelenau
 2015 Rettke, Jan/MAC Meckenheim
 2016 Klier, Robert/SLR Ingolstadt
 2017 Payne, Olli/BRCA
 2018 Hilbert, Moritz/TSV Gelenau 94
 2019 Stenger, Thomas/MAC Hütschenhausen
 2023 Mächler, Max/Die Kurvekugler

1:12 Standard (EB) Jugend

1980 Rüping, T.
 1981 Kaser, A.
 1982 Bunzel, Gerhard/MAC Neuburg
 1983 Keil, Christian/ERC Wiesbaden
 1984 Lamm, Thomas/MC Oberlahn
 1985 Pohl, Stephan/MC Oberlahn

1986 Pohl, Stephan/MC Oberlahn
 1987 Metz, Jürgen/VT Contwig
 1988 Krause, Ralf/MAC Berlin
 1989 Vorbuchner, Christian/ERT Burgh.
 1990 Mober, Markus/MC Heinsberg
 1991 Mober, Markus/MC Heinsberg
 1992 Mober, Markus/MC Heinsberg
 1993 Mober, Markus/MC Heinsberg
 1994 Wittke, Christian/SLR Ingolstadt
 1995 Wittke, Christian/SLR Ingolstadt
 1996 Wittke, Christian/SLR Ingolstadt
 1997 Stocker, Alexander/BF Bayern
 1998 Lipperheide, Michael, Fast Boys West
 1999 Ripping, Christian/RC Hennef
 2000 Rheinard, Marc/MAC Andernach
 2001 Rheinard, Marc/MAC Andernach
 2002 Fleischmann, D./SLR Ingolstadt
 2003 Hoffend, Martin/MAC Andernach
 2004 Hoffend, Martin/MAC Andernach
 2005 Asmer, Jan/MC Munster
 2006 Asmer, Jan/MC Munster
 2009 Sperr, Joh. A./MAC Mettenheim
 2010 Speith, Oliver/MC Dortmund
 2011 Hepp, Tobias/RMC Düren
 2012 Gabler, Maurice/MSC Schöneck
 2013 Hilbert, Moritz/TSV Gelenau 94
 2014 Hilbert, Moritz/TSV Gelenau
 2015 Heinen, Sven/MAC Kenn e.V.
 2016 Theofilou, Ant./TSV 1871 Augsburg
 2017 Payne, Olli/BRCA
 2018 Theofilou, Antonios/GFC Donath
 2019 Theofilou, Antonios/GFC Donath
 2023 Donath, Jasmin/1. Marzahner Racing Club

1:12 Standard (EB) Junioren

1997 Schleppe, Lena/MC Ehningen
 1998 Fost, Markus/GM Racing Nördlingen
 1999 Limburg, David/MC Heinsberg
 2000 Rheinard, Marc/MAC Andernach
 2001 Limburg, David/MC Heinsberg
 2002 Asmer, Jan/MC Munster
 2003 Pielke, Jan/MC Rendsburg
 2004 Pielke, Jonas/MC Rendsburg
 2005 Bischoff, Felix/RCC Heidenheim
 2008 Hilbert, Moritz/TSV Gelenau 94
 2009 Hilbert, Moritz/TSV Gelenau 94
 2010 Hilbert, Moritz/TSV Gelenau 94
 2011 Hilbert, Moritz/TSV Gelenau 94
 2012 Hilbert, Moritz/TSV Gelenau 94
 2015 Lischke, Philipp/AMC Magdeburg
 2016 Streb, David/MSV Linsengericht
 2017 Lischke, Philipp/AMC Magdeburg
 2018 Lischke, Philipp/AMC Magdeburg
 2019 Lischke, Philipp/AMC Magdeburg
 2023 Niederer, Lukas/MC Abensberg

1:12 Standard (EB) 40+

2002 Wilke, K.-H./UFM Racing Hennef
 2003 Kirchhefer, Frank/MAG Visselhövede
 2004 Helwig, Axel/Racing Team Viol
 2005 Pfister, Manfred/RCC Heidenheim
 2006 Hopf/Karl-Heinz/SLR Ingolstadt
 2007 Pfister, Manfred/RCC Heidenheim
 2008 Boos, Ralf/Team Racers Paradise
 2009 Boos, Ralf/Team Racers Paradise
 2010 Hellmann, O./TC-Team Pr. Oldendorf
 2011 Aman, Ahmed/
 2012 Sieber, Uwe/TSV Gelenau 94
 2013 Hellmann, O./RC-Team Pr. Oldendorf
 2014 Ginnuttis, Jens/
 2015 Wiesenberger, B./Black Forest Racer
 2016 Klier, Robert/SLR Ingolstadt
 2017 Klier, Robert/SLR Ingolstadt
 2018 Wiesenberger, B./Black Forest Racer
 2019 Dietmar, Jan/MAC Nürnberg
 2023 Müller, Torsten/TSV Gelenau 94

1:12 Standard (EB) 55+

2019 Graul, Joachim/OR8 Schwaben
 2023 Seitter, Alexander/MCC Fellbach

1:12 Expert (EA)

1980 Klier, Hans/MAV München
 1981 Klier, Hans/MAV München
 1982 Klier, Hans/MAV München
 1983 Keil, Christian/ERC Wiesbaden
 1984 Klier, Hans/MAV München
 1985 Pohl, Stephan/MC Oberlahn
 1986 Keil, Christian/ERC Wiesbaden
 1987 Keil, Christian/ERC Wiesbaden
 1988 Keil, Christian/ERC Wiesbaden
 1989 Lautenbach, Jürgen/EIS Schmiden
 1990 Keil, Christian/EMC Waldems
 1991 Keil, Christian/EMC Waldems
 1992 Krause, Ralf/MIG 88 Berlin
 1993 Mober, Markus/MC Heinsberg
 1994 Helbing, Ralf/RCC Heidenheim
 1995 Mober, Markus/MC Heinsberg
 1996 Mober, Markus/MC Heinsberg
 1997 Mober, Markus/MC Heinsberg
 1998 König, Reto/VRT Reutlingen
 1999 Mober, Markus/MC Heinsberg
 2000 Mober, Markus/MC Heinsberg
 2001 Mober, Markus/MC Heinsberg
 2002 Mober, Markus/MC Heinsberg
 2003 Mober, Markus/MC Heinsberg
 2004 Mober, Markus/MC Megadrom
 2005 Mober, Markus/MC Heinsberg
 2006 Mober, Markus/MC Heinsberg
 2007 Mober, Markus/Racing Team Viol
 2008 Fischer, Marc/Team Racer Paradise
 2009 Fischer, Marc/Team Racers Paradise
 2010 Völker, Ronald/MBC Goldstein

2011 Fischer, Marc/MC Megadrom Heinsberg
 2012 Mober, Markus/MC Mega. Heinsberg
 2013 Sieber, Daniel/TSV Gelenau 94
 2014 Markus Mober/MAC Walsum
 2015 Markus Mober/MAC Walsum
 2016 Markus Mober/MAC Walsum
 2017 Sieber, Daniel/TSV Gelenau 94
 2018 Sieber, Daniel/TSV Gelenau 94
 2019 Markus Mober/MAC Walsum
 2023 Ratheisky, Jan/RCCT Münden

1:12 Expert (EA) Jugend

1997 Stein, Steffen/EMC Leipzig
 1998 Schrader, Sebastian/MC Heinsberg
 1999 Bopp, Bernhard/SLR Ingolstadt
 2000 Siegl; JOSEF/SLR Ingolstadt
 2001 Schleppe, Lena/MC Ehningen
 2002 Rheinard, Marc/MAC Andernach
 2003 Fleischmann, Dominik/SLR Ingolstadt
 2004 Fleischmann, Dominik/SLR Ingolstadt
 2005 Hoffend, Martin/MAC Andernach
 2007 Bischoff, Felix/RCC Heidenheim
 2008 Franke, Oliver/RCT PR.Oldendorf
 2011 Pasch, P./MC Megadrom Heinsberg
 2016 Rothdäuscher, F./MCR Bad Gögging

1:12 Expert (EA) Junioren

1997 Zars, Bastian/MAG Visselhövede
 1998 Schleppe, Lena/MC Ehningen
 1999 Schleppe, Lena/MC Ehningen
 2001 Reiter, Lukas/MC Ehningen
 2007 Franke, Oliver/RC Team Pr.Oldendorf

1:12 Expert (EA) 40+

2002 Kroezemann, Heinz/MAC Walsum
 2003 Proske, Dirk/Fast Boys West
 2004 Gutenberger, Peer/MRG Voerde
 2005 Plümacher, Peter/MRC Alst. Oberh.
 2006 Saritsaklis, Konstantin/ORT Hamburg
 2007 Helwig, Axel/Racing Team Viol
 2008 Helwig, Axel/Racing Team Viol
 2009 Haneberg, Michael/Fast Boys Munich
 2010 Prott, Michael/United Racing Team
 2011 Bui, Khounmy
 2012 Bayertz, Michael/Team Sipotech
 2013 Bayertz, Michael/Team Sipotech
 2014 Wiesenberger, B./Black Forest Racer
 2015 Markus Mober/MAC Walsum
 2016 Markus Mober/MAC Walsum
 2017 Markus Mober/MAC Walsum
 2018 Markus Mober/MAC Walsum
 2019 Markus Mober/MAC Walsum
 2023 Markus Mober/MAC Walsum

Standard 1:12 19 Turns

2007 Dörke, Oliver/Racing Team Viol

Standard 1:12 19 Turns Jugend

2007 Dankel, Eric/scuderia fun & drive

Standard 1:12 19 Turns Junioren

2007 Hilbert, Moritz/TSV Gelenau

Standard 1:12 19 Turns 40+

2007 Grauer, Joachim/VRT Reutlingen

Pro 10 (EGPRO10)

1990 Peter, Thomas/ROCAR Remscheid
 1991 Fliessbach, Martin/MIG 88 Berlin
 1992 Krause, Ralf/MIG 88 Berlin
 1993 Fliessbach Martin/ROCAR Remscheid
 1994 Fliessbach Martin/ROCAR Remscheid
 1995 Helbing, Ralf/RCC Heidenheim
 1996 Mober, Markus/MC Heinsberg
 1997 Fliessbach, Martin/MSC Kirchhain
 1998 Kaminski, Marek/ROCAR Remscheid
 1999 Mober, Markus/MC Heinsberg
 2000 Mober, Markus/MC Heinsberg
 2001 Mober, Markus/MC Heinsberg
 2002 Klier, Robert/SLR Ingolstadt
 2003 Bopp, bernhard/SLR Ingolstadt
 2004 Püpke, René/MAC Walsum
 2005 Schulz-Novak, Peter/MAC Burgdorf
 2006 Bopp, Bernhard/SLR Ingolstadt
 2007 Boos, Ralf/Team Racers Paradise
 2008 Altmann, Tim/MAC Walsum
 2009 Altmann, Tim/MAC Walsum e.V.
 2010 Bergbauer, Werner/Team GM-Racing
 2011 Asmer, Jan/MC Munster
 2012 Greiner, Dominic/MCC Türkheim
 2013 Altmann, Tim/MAC Walsum
 2014 Weist, Tobias/MBC Goldstein
 2015 Altmann, Tim/MAC Walsum
 2016 Altmann, Tim/MAC Walsum
 2017 Schad, Timo /AMC Hildesheim
 2018 Altmann, Tim/MAC Walsum
 2019 Weist, Tobias/MBC Goldstein
 2020 Altmann, Tim/MAC Walsum
 2021 Altmann, Tim/MAC Walsum
 2022 Weist, Tobias/MBC Goldstein
 2023 Altmann, Tim/MAC Walsum

Pro 10 (EGPRO10) Jugend

1991 Mober, Markus/MC Heinsberg
 1992 Mober, Markus/MC Heinsberg
 1993 Mober, Markus/MC Heinsberg
 1994 Büsener, Frank/MCRT Solingen
 1995 Wittke, Christian/SLR Ingolstadt
 1996 Wittke, Christian/SLR Ingolstadt
 1997 Nill Sebastian/MRC Alst.-Oberhausen
 1998 Bratzler, Daniel/MAC Andernach

1999 Bratzler, Daniel/MAC Andernach
2000 Schrader, Sebastian/MC Heinsberg
2001 Rheinard, Marc/MAC Andernach
2002 Schlepple, Lena/MC Ehningen
2003 Altmann, Tim/MAC Walsum
2004 Hermann Andreas/MAC Mettenheim
2005 Gassauer, Petrick/vFr Rüsselsheim
2006 Lechner, Stefanie/MAC Mettenheim
2007 Störchle, Philipp/MAC Mettenheim
2009 Gaisbauer, Julian/MCC Türkheim
2010 Gaisbauer, Julian/MCC Türkheim
2011 Vief, Maximilian/MSC Karlshuld
2012 Gaisbauer, Julian/MCC Türkheim
2013 Vief, Maximilian/MSC Karlshuld
2014 Vief, Maximilian/MSC Karlshuld

Pro 10 (EGPRO10) Junioren

1997 Schlepple, Lena/MC Schönbuch
1998 Püpké, René/Hot Wheels Waldniel
1999 Rheinard, Marc/MAC Andernach
2001 Herrmann Andreas/MAC Mettenheim
2002 Steiger, Thomas/RT Pegasus
2003 Leber, Christian/SLR Ingolstadt
2005 Sperr, Johannes/MAC Mettenheim
2006 Sperr, Johannes/MAC Mettenheim
2010 Kible, Philipp/MCC Türkheim
2012 Kible, Philipp/MCC Türkheim
2013 Sahm, Hagen/AMC Hildesheim
2014 Steinkau, Alexander/MRC Alst.-Oberh.
2019 Peters, Jamie/MCV Dänischer Wohld

Pro 10 (EGPRO10) 40+

2003 Wilke Karl-Heinz/UFM-R. Hennef
2004 Hellwig, Axel/Racing Team Viol
2005 Sperr, Anton/MAC Mettenheim
2006 Engel, Stefan/ROCAR Remscheid
2007 Engel, Stefan/ROCAR Remscheid
2008 Kramer, Klaus/MCC Türkheim
2009 Bergbauer, Werner/Team GM-Racing
2010 Bergbauer, Werner/Team GM-Racing
2011 Ellissen, Marcel
2012 Grauer, Joachim/VRT Reutlingen
2013 Bergbauer, Werner/Team GM-Racing
2014 Bergbauer, Werner/Team GM-Racing
2015 Bergbauer, Werner/Team GM-Racing
2016 Behnken, Joachim/MAG Visselhövede
2017 Klier, Robert/SLR Ingolstadt
2018 Krejčí Roman/--
2019 Wilms, Reinder/--
2020 Elsebusch, Dirk/--
2021 Klier, Robert/SLR Ingolstadt
2022 Wilms, Reinder/--
2023 Behnken, Joachim/MAG Visselhövede

Pro 10 (EGPRO10) 55+

2020 Plümacher, Peter/--
2021 Reber, Jürgen/MCC Hallstadt

2022 Reber, Jürgen/MCC Hallstadt
2023 Plümacher, Peter/--

Pro 10 Sport (EGPRO10SP)

2017 Dick, Andy/--
2018 Peters, Erwin/RIMAR Rh. Ijssel Modell
2019 Behnken, Joachim/MAG Visselhövede
2020 Schad, Timo /AMC Hildesheim
2021 Feldt, Matthias/1. MBC Bamberg
2022 Altmann, Kai/MAC Walsum
2023 Geurds, Koen/RIMAR

Elektro 1:10 Formel 1

1997 Mober, Markus/MC Heinsberg
1998 Bojovic, Zivorad/MAC Andernach
1999 Mober, Markus/MC Heinsberg
2000 Efler, André/MAC Walsum
2001 Bopp, Bernhard/SLR Ingolstadt
2002 Klier, Robert/SLR Ingolstadt
2003 Plümacher, Peter/OEC M'gladbach
2004 Plümacher, Peter/MRC Alst. Oberh.
2005 Grimm, Christopher/AMSC Herne
2006 Engelmann, Niklas/MCSS Althengstett
2007 Wohlgemuth, D./MCSS Althengstett
2016 Klier, Robert/SLR Ingolstadt
2017 Stocker, Alexander /MAC Mettenheim
2018 Ehrbar, David/MSC Sandhausen
2019 Ratheisky, Jan/RCCT Münden
2021 Ehrbar, David/MSC Sandhausen
2022 Ratheisky, Jan/RCCT Münden
2023 Ratheisky, Jan/RCCT Münden

Elektro 1:10 Formel1 Jugend

1997 Lipperheide, Michael/Fast Boys West
1998 Bojovic, Zivorad/MAC Andernach
1999 Clauß, Michael/MSC Zwönitz
2000 Heidenstecker, Jens/MAC Walsum
2001 Siegl, Josef/SLR Ingolstadt
2002 Bartzok, Thorsten/AMSC Herne
2003 Berckmann, Tobias/MAC Walsum
2004 Berckmann, Tobias/MAC Walsum
2005 Grimm, Christopher/AMSC Herne
2021 Sparbier, Soeren/RCCT Münden

Elektro 1:10 Formel1 Junioren

1997 Zimmermann, Alexander/ERC Korsch.
1998 Kampehl, Robert/MAC Hamburg
1999 Limburg, David/MC Heinsberg
2000 Schuster, Sebastian/MAC Walsum
2002 Miether, Dennis/MAC Walsum
2003 Miether, Dennis/MAC Walsum
2004 Schönberger, Andreas/MRT Rosenheim
2006 Bartl, Christian/MAC Mettenheim
2016 Enders, Marc Philipp/RCSF Singen
2018 Sparbier, Soeren/RCCT Münden
2019 Sparbier, Soeren/RCCT Münden

Elektro 1:10 Formel1 40+

2002 Plümacher, Peter/OEC M'gladbach
 2003 Plümacher, Peter/OEC M'gladbach
 2004 Plümacher, Peter/MRC Alst. Oberh.
 2005 Plümacher, Peter/MRC Alst. Oberh.
 2006 Mittermeier, Franz/MAC Mettenheim
 2007 Jerichow, Leonhard/AC Erlangen
 2016 Klier, Robert/SLR Ingolstadt
 2017 Reile, Susanne/ORMC Königsbrunn
 2018 Graul, Joachim/OR8 Schwaben
 2019 Haller, Rainer/MAC Nürnberg
 2021 Ehrbar, David/MSC Sandhausen
 2022 Grenz, Chris/RC-Car Werkstatt Racing Team
 2023 Gornocek, Mirko/Fun Crew Berlin

Elektro 1:10 Formel1 55+

2019 Ahlers, Michael/RCCT Münden
 2022 Graul, Joachim/OR8 Schwaben
 2023 Graul, Joachim/OR8 Schwaben

Elektro 1:10 Tourenwagen breit

1997 Gröschel, Benjamin/MC Erlangen Sp.
 1998 Helbing, Ralf/GM Racing Nördlingen
 1999 Helbing, Ralf/GM Racing Nördlingen
 2000 Landinger Christian/MAC Mettenheim
 2001 Fost, Markus/Team GM Racing Nördl.
 2002 Fost, Markus/Team GM Racing Nördl.
 2003 Haas, Bernd/IGR Racing Team Runkel
 2004 Gassauer, Patrick/VfR Rüsselsheim
 2005 Haas, Bernd/IGR Racing Team Runkel
 2006 Gassauer, Patrick/VfR Rüsselsheim
 2007 Bechler, Gunther/Team GM Racing

Elektro 1:10 Tourenwagen breit Jugend

1997 Gröschel, Benjamin/MC Erlangen Sp.
 1998 Siems, Jan/MSC Polizei Braunschweig
 1999 Fost, Markus/GM Racing Nördlingen
 2000 Fost, Markus/GM Racing Nördlingen
 2001 Fost, Markus/Team GM Racing Nördl.
 2002 Fost, Markus/Team GM Racing Nördl.
 2004 Gassauer, Patrick/VfR Rüsselsheim
 2005 Gassauer, Patrick/VfR Rüsselsheim
 2006 Gassauer, Patrick/VfR Rüsselsheim

Elektro 1:10 Tourenwagen breit Junioren

1997 Pfeifhofer, Roland/MAC Inzell
 1998 Champ, C./MSC Pol. Braunschweig
 2000 Ascher, Sabrina/MAC Mettenheim
 2001 Huber, Gerhard/MAC Inzell
 2002 Huber, Gerhard/MAC Inzell
 2004 Lein, Sebastian/AMC Langenfeld
 2006 Sperr, Johannes/MAC Mettenheim

Elektro 1:10 Tourenwagen breit 40+

2003 Kroezemann, Heinz/MAC Walsum

2004 Kroezemann, Heinz/MAC Walsum
 2005 Birnbaum, Michael/MAC Burgdorf
 2006 Spieß, Roland/VRT Reutlingen
 2007 Bechler, Gunther/Team GM Racing

1:10 Tourenwagen modified (EGTWMO)

1997 Helbing, Ralf/GM-Racing Nördlingen
 1998 Helbing, Ralf/GM Racing Nördlingen
 1999 Wittke, Christian/SLR Ingolstadt
 2000 Fost, Markus/GM Racing Nördlingen
 2001 Falter, Sascha/MSC Ruchheim
 2002 Rheinard, Marc/MAC Andernach
 2003 Gröschel, Benjamin/RCC Köngen
 2004 Rheinard, Marc/MAC Andernach
 2005 Rheinard, Toni/MAC Andernach
 2006 Völker, Ronald/MBC Goldstein
 2007 Fischer, Marc/Team Racer Paradise
 2008 Fischer, Marc/Team Racer Paradise
 2009 Krapp, C./RCRT Quakenbrück
 2010 Völker, Ronald/MBC Goldstein
 2011 Fischer, M./MC Megadrom Heinsberg
 2012 Völker, Ronald/MBC Goldstein
 2013 Völker, Ronald/MBC Goldstein
 2014 Völker, Ronald/MBC Goldstein
 2015 Fischer, Marc/2-speed racing team
 2016 Völker, Ronald/MBC Goldstein
 2017 Rheinard, Marc/MAC Meckenheim
 2018 Völker, Ronald/MBC Goldstein
 2019 Völker, Ronald/MBC Goldstein
 2021 Völker, Ronald/MBC Goldstein
 2022 Rheinard, Marc/MAC Andernach
 2023 Völker, Ronald/MBC Goldstein

1:10 Tourenwagen modified (EGTWMO) Jugend

1997 Gröschel, Benjamin/MC Erlangen Sp.
 1998 Gröschel Benjamin/GM Racing Nördl.
 1999 Gröschel, Benjamin/RC-Cars Köngen
 2000 Fost, Markus/GM Racing Nördlingen
 2001 Fost, Markus/Team GM Racing Nördl.
 2002 Rheinard, Marc/MAC Andernach
 2003 Rheinard, Marc/MAC Andernach
 2004 Rheinard, Marc/MAC Andernach
 2005 Sieber, Daniel/TSV Gelenau
 2006 Gassauer, Patrick/VfR Rüsselsheim
 2007 Krapp, Christopher/RCRT Q'brück
 2008 Bischof, Felix/RCC Heidenheim
 2009 Krapp, C./RCRT Quakenbrück
 2010 Pruemper, Yannic/Racing Team Viol
 2011 Pruemper, Yannic/MAC Walsum
 2012 Stadler, Dionys/MCC Konstanz
 2013 Kohmann, Tim/1. MBC Bamberg
 2014 Kohmann, Tim/1. MBC Bamberg
 2015 Weissbauer, T./RCT Oberhausen
 2016 Weissbauer, T./RCT Oberhausen
 2017 Weissbauer, T./RCT Oberhausen
 2018 Joos, Florian/TS-Gross Auheim

2019 Joos, Florian/TS-Gross Auheim
2021 Sparbier, Soeren/RCCT Münden
2021 Sparbier, Soeren/RCCT Münden
2023 Sparbier, Soeren/RCCT Münden

1:10 Tourenwagen modified (EGTWMO) Junioren

1997 Lohmann, Mirko/MSC Pol. Brauns.
1998 Fost, Markus/GM Racing Nördlingen
1999 Sattler, Sabine/MC Ehningen
2000 Rheinard, Marc/MAC Andernach
2001 Gassauer, Patrick, AMC Nauheim
2002 Gassauer, Patrick/AMC Nauheim
2003 Krapp, Christopher/RCRT Q'brück
2004 Krapp, Christopher/RCRT Q'brück
2005 Krapp, Christopher/RCRT Q'brück
2006 Prümper, Yannic/Racing Team Viol
2007 Pruemper, Yannic/Racing Team Viol
2008 Klöckner, Rene/RCCM Ibbenbühren
2009 Pasch, Patrick/MC Megadrom Heinsb.
2011 Unterweger, Max./MCG Strohgäu
2012 Wilcke, Yannick/IG RC-Glashaus
2013 Zeidler, Dominik/RCCR Munzig
2017 Joos, Florian/TS-Gross Auheim
2019 Sparbier, Soeren/RCCT Münden
2023 Nungaesser, Niclas/Modellfreunde
Rheinhausen/Pfalz

1:10 Tourenwagen modified (EGTWMO) 40+

2002 Baldes, Uwe/MSC Adenau
2004 Kalinowski, Heinz-J./MC Megadrom
2005 Kalinowski, Heinz-J./MC Megadrom
2006 Böhm, Bernhard/Black Forrest Racer
2007 Helbing, Ralf/Team GM Racing
2008 Kalinowski, H-J/MC-Mega. Heinsberg
2009 Reimers, Uwe/OR-Trackh. Hamburg
2010 Reimers, Uwe/OR-Trackh. Hamburg
2012 Reimers, Uwe/OR-Trackh. Hamburg
2013 Reimers, Uwe/OR-Trackh. Hamburg
2014 Heisterkamp, S./RC World OHZ/HB
2015 Brüstle, Jens/RMC Wolfsburg
2016 Reimers, Uwe/OR-Trackh. Hamburg
2017 Reimers, Uwe/OR-Trackh. Hamburg
2018 Kaufmann, Oliver/MAC Meckenheim
2019 Reimers, Uwe/OR-Trackh. Hamburg
2021 Kühne, Andreas/TSV Mariend.97Berlin
2022 Kühne, Andreas/RC Speedracer
2023 Sakaguchi, Dai/TS-Gross Auheim

1:10 Tourenwagen modified (EGTWMO) 55+

2021 Saritsaklis, Konstantin/Fast Boys Berlin
2023 Reimers, Uwe/MCV Dänischer Wold

Elektro 1:10 TW schmal Standard

2002 Voß, Joel/Racing Team Viol

2003 Voß, Joel/Racing Team Viol
2004 Kercher, Nils/EMC Wehrheim
2005 Günzel, Thomas/MAC Lauf
2006 Bernklau, Florian/Team GM Racing
2007 Pasch, Patrick/Megadrom Heinsberg
2008 Stocker, Alexander/FB Munich
2009 Stocker, Alexander/Fast Boys Munich

Elektro 1:10 TWsc Standard Jugend

2002 Voß, Joel/Racing Team Viol
2003 Voß, Joel/Racing Team Viol
2004 Berckmann, Tobias/MAC Walsum
2005 Hoppe, Lars/AMC Hildesheim
2006 Hofer, Martin/Team GM Racing
2007 Streit, Tony/TSV Gelenau
2008 Reschke, Dominik/Megad. Heinsberg
2009 Baumkötter, Malte/Tempos. Aichach

Elektro 1:10 TWsc Standard Junioren

2003 Südhoff, Frederick/MCC Rheda-Wied.
2004 Koch, Marcel/Bass TSC Bochum
2005 Bohlen, Jan/MAC Andernach
2006 Linge, Marc/MCRT Solingen
2007 Pasch, Patrick/Megadrom Heinsberg
2008 Pasch, Patrick/Megadrom Heinsberg
2009 Bätz, Philipp/Racing Team Viol

Elektro 1:10 TWsc Standard 40+

2003 Helwig, Axel/Racing Team, Viol
2004 Hasselbring, Bernd/MAC Burgdorf
2005 Beck, Eberhard/MTB Berlin
2006 Kalinowski, Heinz/MC Heinsberg
2007 Kalinowski, Heinz/MC Heinsberg
2008 Helbing, Ralf/Team GM Racing
2009 Bergmann, Ralf/MCK e.V. Dormagen

Elektro 1:10 Hobby (Deutschlandcup)

2008 Marre, R.-P./MC Dortmund

Elektro 1:10 Hobby Junior (Deutschlandcup)

2008 Marre, R.-P./MC Dortmund

Elektro 1:10 Hobby 40+ (Deutschlandcup)

2008 Schacht, A./VFR Rüsselsheim

1:10 Tourenwagen Hobby (EGTWHO)

2009 Brunke Tobias/MCSS Althengstett
2010 Schwarz, Tim/MCSS Althengstett
2011 Tharmalingam, M./MAC Adenau
2012 Kohmann, Tim/MBC Bamberg
2013 Kortehaneberg, U./RC World OHZ/RB
2014 Wehrmann, C./MSV06-RCCR Berlin
2021 Richter, Philip/TSV Mariendorf 97Berlin
2022 Pöhlmann, D./RC-Car Werkstatt Racing Team
2023 Jenke, Tom/AMC Meißen

1:10 Tourenwagen Hobby (EGTWHO) Jugend

2009 Brunke Tobias/MCSS Althengstett
 2010 Schwarz, Tim/MCSS Althengstett
 2011 Hoffmann, Daniel/1. MBC Bamberg
 2012 Kohmann, Tim/1. MBC Bamberg
 2013 Schulz, S./1. Marzahner Racing-C.
 2014 Meyer, St./MSC Pol. Braunschweig
 2017 Oppel, Felix/1. MBC Bamberg
 2021 Knodel, Nele/RC-Car Werkst.Racing Team
 2022 Bergheim, Tristan/MAC Meckenheim
 2023 Jenke, Tom/AMC Meißen

1:10 Tourenwagen Hobby (EGTWHO) Junioren

2009 Müller Patrick/MSC Osterhofen
 2010 Strolla, Ricardo/DJK Andernach
 2011 Kohmann, Tim/1. MBC Bamberg
 2014 Weller, Tino/RCSF Singen
 2015 Sparbier, Soeren/RCCT Münden
 2016 Sparbier, Soeren/RCCT Münden
 2017 Sparbier, Soeren/RCCT Münden
 2018 Sparbier, Soeren/RCCT Münden
 2021 Donath, Jasmin/1. Marzahner Racing Club
 2022 Donath, Jasmin/1. Marzahner Racing Club
 2023 Schaedler, Adrian/MSC Ulm

1:10 Tourenwagen Hobby (EGTWHO) 40+

2009 Lanwert Thomas/MAC Walsum e.V.
 2010 Mürder, Reiner/MCSS Althengstett
 2012 Mürder, Reiner/MCSS Althengstett
 2013 Kortehaneberg, U./RC World OHZ/RB
 2014 Kortehaneberg, U./RC World OHZ/HB
 2015 Brüstle, Jens/RMC Wolfsburg
 2016 Altenhof, Joachim/VRT Reutlingen
 2017 Brüstle, Jens/MSC Pol. Braunschweig
 2018 Altenhof, Joachim/VRT Reutlingen
 2019 Kortehaneberg, U./RC World OHZ/HB
 2021 Röse, Silvio/RC World OHZ/HB
 2022 Stankowitz, Manuel/MCV Dän. Wohld
 2023 Röse, Silvio/RC World OHZ/HB

1:10 Tourenwagen Hobby (EGTWHO) 55+

2019 Palitz, Andreas/RG Rheinland
 2021 Baggendorf, Torsten/Fast Boys Berlin
 2022 Kortehaneberg, Uwe/RC World OHZ/HB
 2023 Counradi, Jürgen/RC World OHZ/HB

1:10 Tourenwagen Sport (EGTWSP)

2010 Stocker, Alexander/ Fast Boys Munich
 2011 Schäfer, André/DJK Andernach
 2012 Vogel, Tobias/MCG Strohgäu
 2013 Wohlgemuth, D./MCSS Althengstett
 2014 Ratheisky, Jan/RCCT Münden

2015 Wohlgemuth, D./MCSS Althengstett
 2016 Mächler, Max./Die Kurvekuggler
 2017 Hofer, Martin/Team GM-Racing
 2018 Mächler, Max./Die Kurvekuggler
 2019 Hofer, Martin/Team GM-Racing
 2021 Benson, Tim/MAC Hamburg
 2022 Leiacker, Martin/EMC Wehrheim
 2023 Lauter, Simon/TSV 1871 Augsburg

1:10 Tourenwagen Sport (EGTWSP)**Jugend**

2010 Kaufmann, Marco/MCC Schussental
 2011 Schäfer, André/DJK Andernach
 2012 Botzenhardt, F./Team GM-Racing
 2013 Hettrich, Valentin/MCG Strohgäu
 2014 Romandia, Luca/TV St. Wendel 1861
 2015 Neubert, Clemens/MCG Strohgäu
 2016 Stähle, Maximilian/MCSS Althengst.
 2018 Stübben, Marc/MAC Adenau
 2022 Winkler, Josh./1. Marzahner Racing Club
 2023 Winkler, Josh./1. Marzahner Racing Club

1:10 Tourenwagen Sport (EGTWSP) Junior

2010 Bätz, Philipp/2-speed racing team
 2012 Zimmermann, André/MBF Hameln
 2015 Becker, A./MAC OR Hütschenhausen
 2016 Weller, Tino/RCSF Singen
 2019 Peters, Jamie/MCV Dänischer Wohld
 2021 Peters, Jamie/MCV Dänischer Wohld

1:10 Tourenwagen Sport (EGTWSP) 40+

2010 Kalinowski, H-J/MC-Mega. Heinsberg
 2011 Kalinowski, H-J/MC Mega. Heinsberg
 2012 Spiering, M./MC Mega. Heinsberg
 2013 Oehler, Thomas/MAC Burgdorf
 2014 Oehler, Thomas/MAC Burgdorf
 2015 Ernst, Markus/RC Chaoten Club Köln
 2016 Pittelkow, Thomas/RCSF Singen
 2017 Drießle, Christian/United RacingTeam
 2018 Kornprobst, Harald/SLR Ingolstadt
 2021 Zierold, Michel/Fun Crew Berlin
 2022 Leiacker, Martin/EMC Wehrheim

1:10 Tourenwagen Sport (EGTWSP) 55+

2022 Haller, Jens/MCRT Aschaffenburg

1:10 Tourenwagen Fronti (EGTWFR)

2021 Schulz, Stefan/1.Marz.Racing Club
 2022 Borschel, Roman/MAC Meckenheim
 2023 Pöhlmann, Daniel/RC-Car Werkstatt Racing Team

1:10 Tourenwagen Fronti (EGTWFR) Junioren

2021 Donath, Jasmin/1. Marz. Racing Club

2022 Donath, Jasmin/1. Marz. Racing Club
2023 Ratheisky, Marlon/MSC Pol. Braunschweig

**1:10 Tourenwagen Fronti
(EGTWFR) Jugend**

2018 Sparbier, Soeren/RCCT Münden

**1:10 Tourenwagen Fronti
(EGTWFR) 40+**

2021 Morgenstern, Mirko/Fast Boys Berlin
2022 Ott, Sascha/MAC Siersburg
2023 Schulze, Mirko/AMC Gera

**1:10 Tourenwagen Fronti
(EGTWFR) 55+**

2021 Baggendorf, Torsten/Fast Boys Berlin
2022 Baggendorf, Torsten/Fast Boys Berlin

**1:10 Tourenwagen modified Indoor
(HEGTWMO)**

2002 Stocker, Alexander/Fas Boys Munich
2003 Rheinard, Marc/MAC Andernach
2004 Rheinard, Marc/MAC Andernach
2005 Rheinard, Marc/MAC Andernach
2006 Rheinard, Marc/MAC Andernach
2007 Völker, Ronald/MBC Goldstein
2008 Völker, Ronald/MBC Goldstein
2009 Völker, Ronald/MBC Goldstein
2010 Völker, Ronald/MBC Goldstein
2011 Völker, Ronald/MBC Goldstein
2012 Völker, Ronald/MBC Goldstein
2013 Pruemper, Yannic/MAC Walsum
2014 Fleischmann, Dominik/SLR Ingolstadt
2015 Marc Rheinard/DJK 1909 Andernach

**1:10 Tourenwagen modified Indoor (HEGT-
WMO) Jugend**

2002 Fost, Markus/Team GM Racing
2003 Reinard, Marc/MAC Andernach
2004 Rheinard, Marc, MAC Andernach
2005 Gassauer, Patrick/AMC Nauheim
2006 Dankel, Eric/Scuderia Fun&Drive
2007 Krapp, C./RCRT Quakenbrück
2008 Krapp, C./RCRT Quakenbrück
2009 Krapp, C./RCRT Quakenbrück
2010 Pasch, Patrick/MC Megadrom Heinsb.
2011 Stadler, Dionys/MCC Konstanz
2012 Pasch, Patrick/MC Megadrom Heinsb.
2013 Unterweger, Max./Die Kurvenguggler
2014 Stadler, Dionys/MCC Konstanz
2015 Fink, Florian/MAC Lauf

**1:10 Tourenwagen modified Indoor (HEGT-
WMO) Junioren**

2002 Veronesi, Frederico/UFM R. Hennef
2003 Krapp, C./RCRT Quakenbrück
2004 Walkenhorst, C./MC Megadrom

2005 Krapp, C./RCRT Quakenbrück
2006 Bischoff, Felix/RCC Heidenheim
2007 Pruemper, Yannic/Racing Team Viol
2008 Klöckner, Rene/RCCM Ibbenbüren
2009 Stadler, Dionys/MCC Schussental
2012 Poggemeier, F./RCCG Neu Wulmsdorf
2014 Zeller, Simon/MC 2000 Neuffen

**1:10 Tourenwagen modified Indoor
(HEGTWMO) 40+**

2002 Kirchhefer, Frank/MAG Visselhövede
2003 Baldes, Uwe/MSC Adenau
2004 Kalinowski, Heinz-J./MC Megadrom
2005 Kalinowski, Heinz-J./MC Megadrom
2007 Naujoks, Uwe/MAC Walsum
2009 Reimers, Uwe/OR-Trackh. Hamburg
2010 Reimers, Uwe/OR-Trackh. Hamburg
2011 Zipfel, Michael/MCC KOnstanz
2012 Reimers, Uwe/OR-Trackh. Hamburg
2014 Reimers, Uwe/OR-Trackh. Hamburg
2015 Reimers, Uwe/OR-Trackh. Hamburg

Elektro 1:10 TW schmal Standard Indoor

2002 Bopp, Bernhard/SLR Ingolstadt
2003 Bopp, Bernhard/SLR Ingolstadt
2004 Kalinowski, Dennis/MC Megadrom
2005 Prümper, Yannic/Racing Team Viol
2006 Günzel, Thomas/MAC Lauf
2007 Kalinowski, Heinz/MC Megadrom
2008 Reschke, Dominik/Megad. Heinsberg
2009 Dankel, Eric/RC-MSc Greuthof

**Elektro 1:10 TW schmal
Standard Indoor Jugend**

2002 Kirchner, Steffen/BF Bayern
2003 Reinard, Toni/MAC Andernach
2004 Kalinowski, Dennis/MC Megadrom
2005 Schoenrock, Pascal/Team Racers Para.
2006 Linge, Mike/MCRT Solingen
2007 Reschke, Dominik/MC Megadrom
2008 Reschke, Dominik/Megad. Heinsberg
2009 Wahl, Tim/MCG Strohgäu

**Elektro 1:10 TW schmal
Standard Indoor Junioren**

2002 Neumann, Jörn/AMC Langenfeld
2003 Harlinghaus, Patrick/MC Dortmund
2004 Prümper, Yannic/Racing Team Viol
2005 Prümper, Yannic/Racing Team Viol
2006 Linge, Mike/MCRT Solingen
2007 Pasch, Patrick/MC Megadrom
2008 Pasch, Patrick/MC Megadrom
2009 Pasch, Patrick/MC Megadrom Heinsb.

**Elektro 1:10 TW schmal
Standard Indoor 40+**

2002 Wilke, Karl-Heinz/UFM Racing Hennef

2003 Helwig, Axel/Racing Team Viol
 2004 Hasselbring, Bernd/MAC Burgdorf
 2005 Hasselbring, Bernd/MAC Burgdorf
 2006 Kirchhefer, Frank/MAG Visselhövede
 2007 Kalinowski, Heinz/MC Megadrom
 2008 Kalinowski, Heinz/MC Megadrom
 2009 Kalinowski, Heinz-J./MC Megadrom

1:10 Tourenwagen Sport Indoor (HEGTWSP)

2010 Dankel, Eric/RCMSC Greuthof
 2011 Wohlgemuth, D./MCSS Althengstett
 2012 Wohlgemuth, D./MCSS Althengstett
 2013 Vogel, Tobias/MCG Strohgäu
 2014 Hettrich, Valentin/MCG Strohgäu
 2015 Hettrich, Valentin/MCG Strohgäu

1:10 Tourenwagen Sport Indoor (HEGTWSP) Jugend

2010 Treder, Mike/MC Mega.Heinsberg
 2011 Wahl, Tim/MCG Strohgäu
 2012 Hettrich, Valentin/MCG Strohgäu
 2013 Hettrich, Valentin/MCG Strohgäu
 2014 Fink, Florian/MAC Lauf
 2015 Neubert, Clemens/MCG Strohgäu

1:10 Tourenwagen Sport Indoor (HEGTWSP) Junior

2010 Bätz, Philipp/ 2-speed racing team
 2011 Hilbert, Moritz/TSV Gelenau 94
 2012 Ruhm, Erik/MC Megadrom Heinsberg
 2014 Romondia, Luca/TV St. Wendel 1861

1:10 Tourenwagen Sport Indoor (HEGTWSP) 40+

2010 Kalinowski, H-J/MC-Mega. Heinsberg
 2011 Ruhm, Erik/MC Megadrom Heinsberg
 2012 Spiering, M./MC Mega. Heinsberg
 2013 Spiering, M./MC Mega. Heinsberg
 2014 Landler, Christian/SRL Ingolstadt
 2015 Oehler, Thomas/MAC Burgdorf

1:10 Tourenwagen Hobby Indoor (HEGT-WHO)

2011 Wehrmann, C./MSV06-RCCR Berlin
 2012 Tharmalingam, Majuran/MAC Adenau
 2013 Yürüm, Özer/RCT Oberhausen
 2014 Günther, Oliver/ORC-B Göttingen

1:10 Tourenwagen Hobby Indoor (HEGTWHO) Jugend

2012 Schröder, Timo/AMC Hildesheim
 2013 Neubert, Clemens/MCG Strohgäu
 2014 Rothdäuscher, F./MRC Bad Gögging
 2015 Janik, Jochen/MSC Pol. Braunschweig

1:10 Tourenwagen Hobby Indoor (HEGTWHO) Junior

2011 Boppenmaier, Kai/MCG Strohgäu
 2013 Romondia, Luca/TV 1861 St. Wendel
 2014 Mühl, Luca/MRC Bad Gögging
 2015 Meyer, S./MSC Pol. Braunschweig

1:10 Tourenwagen Hobby Indoor (HEGT-WHO) 40+

2011 Mürder, K. Reiner/MCSS Althengstett
 2012 Oehler, Thomas/MAC Burgdorf
 2013 Dreiszus, T./MC Mega. Heinsberg
 2014 Günther, Oliver/ORC-B Göttingen

1:8 Elektro Glattbahn

EG8e (Deutschlandcup)

2021 Lechner, Klaus/scuderia fun & drive
 2022 Weber, Christian/MSC Pol. Braunschweig
 2023 Schröder, Timo/AMC Hildesheim

1:8 Elektro Glattbahn GT

EG8GT (Deutschlandcup)

2021 Krägefski, Tom/RCCR Munzig
 2022 Westenfelder, Ulrich/MCC Marienfeld
 2023 Westenfelder, Ulrich/MCC Marienfeld

1:8 Elektro Glattbahn GT

EG8GT 40+ (Deutschlandcup)

2021 Müller, Sven/MRC Leipzig
 2022 Westenfelder, Ulrich/MCC Marienfeld
 2023 Westenfelder, Ulrich/MCC Marienfeld

1:8 Elektro Glattbahn GT

EG8GT 55+ (Deutschlandcup)

2021 Behnke, Uwe/MAC Hamburg
 2022 Renner, Gerd/MRSC Amberg

1:8 Elektro Glattbahn GT3

EG8GT3

2021 Thomä, Marcel/MC Munster
 Jan Möhlmann/MAG-Visselhövede
 2022 Drummer, Matthias/AMC Mühlau
 2023 Junge, Fabian/MAC Hamburg

1:8 Elektro Glattbahn GT3

EG8GT3 Junioren

2021 Hennig, Maurice/MAC Hamburg
 2022 Kollmann, Lukas/Offr. Freunde Hassfurt
 2023 Hennig, Maurice/MAC Hamburg

1:8 Elektro Glattbahn GT3

EG8GT3 40+

2021 Janik, Jochen/AMC Hildesheim
 2022 Felke, Thomas/AMC Mühlau
 2023 Junge, Fabian/MAC Hamburg

1:8 Elektro Glattbahn GT3

EG8GT3 55+

2021 Stöhr, Mario/Offr. Freunde Hassfurt
 2022 Dietz, Christian/Modell Car Club Rhein Ahr
 2023 Renner, Gerd/MRSC Amberg

Offroad 1:10

1984 Kleinhaus, Michael
1985 Kasko, Stephan/MAC Berlin
1986 Metz, Jürgen/BIT Bitburg
1987 Wilhelm, Klaus/MAC Hamburg
1988 Bergbauer, Werner/ECC Ehningen
1989 Lautenbach, Jürgen/EIS Schmiden
1990 Oberle, Stephan/EIS Schmiden
(ab 1991 getrennte Wertungen 2WD und 4WD)

1:10 2WD Buggy (ORE2WD)

1991 Hirsch, Andreas/RCCCP Pforzheim
1992 Bonengel, Jürgen/ORC Uettingen
1993 Michel, Udo/RCC Heidenheim
1994 Feschtschenko, P./FBM FB München
1995 Jeschek, Thomas/ECC Ehningen
1996 Rabenseifner, Holger/Panik Team Tr.
1997 Gaul, Michael/ERC Langgöns
1998 Gröschel, Benjamin/GM Racing
1999 Sitensky, Kim/RC-Cars Köngen
2000 Gröschel, Benjamin/RC-Cars Köngen
2001 Lübke, Marcus/EMC Wehrheim
2002 Gröschel, Benjamin/RCC Köngen
2003 Gröschel, Benjamin/RCC Köngen
2004 Gröschel, Benjamin/RCC Köngen
2005 Gröschel, Benjamin/RCC Köngen
2006 Neumann, Jörn/AMC Langenfeld
2007 Gröschel, Benjamin/vfr Rüsselsheim
2008 Neumann, Jörn/AMC Langenfeld
2009 Gröschel, Benjamin/vfr Rüsselsheim
2010 Neumann, Jörn/AMC Langenfeld
2011 Neumann, Jörn/AMC Langenfeld
2012 Scholz, Oliver/MC2000 Neuffen
2013 Scholz, Oliver/MC2000 Neuffen
2014 Neumann, Jörn/AMC Langenfeld
2015 Lauber, Sven/RCSF Singen
2016 Neumann, Jörn/AMC Langenfeld
2017 Schneider, Marcel/AMC Langenfeld
2018 Neumann, Jörn/AMC Langenfeld
2019 Neumann, Jörn/AMC Langenfeld
2021 Neumann, Jörn/AMC Langenfeld
2022 Dübel, Tim/IG L.M.C Lipper Minicar Club
2023 Neumann, Jörn/AMC Langenfeld

1:10 2WD Buggy (ORE2WD) Jugend

1991 Hirsch, Andreas/RCCCP Pforzheim
1992 Bonengel, Jürgen/ORC Uettingen
1993 Frost, Frank/RMC Düren
1994 Matz, Sönke/MC Rendsburg
1995 Simontowitz, Kai/MSF Dassel
1996 Morgenstern, Mirko/EOT Berlin
1997 Gröschel, Benjamin/MC Erlangen Sp
1998 Gröschel, Benjamin/GM Racing
1999 Gröschel, Benjamin/RC-Cars Köngen
2000 Gröschel, Benjamin/RC-Cars Köngen
2001 Pfeifhofer, Roland/MAC Inzell

2002 Pfeifhofer, Roland/MAC Inzell
2003 Söhnert, Carsten/AMC Langenfeld
2004 Schulze, Johannes/RCC Köngen
2005 Neumann, Jörn/AMC Langenfeld
2006 Neumann, Jörn/AMC Langenfeld
2007 Baatz, Florian/Modell Fr. Ronneburg
2008 Neumann, Jörn/AMC Langenfeld
2009 Hofer, Patrick/AMC Tuttingen
2010 Krapp, Chris./RCRT Quakenbrück
2011 Hardt, Alex/MCC Hocheifel
2012 Scholz, Oliver/MC2000 Neuffen
2013 Scholz, Oliver/MC2000 Neuffen
2014 Rau, Luca/RCC Köngen
2015 Fischer, Patrick/IGRT Hamm
2016 Schneider, Marcel/AMC Langenfeld
2017 Schneider, Marcel/AMC Langenfeld
2018 Schneider, Marcel/AMC Langenfeld
2019 Lautenbach, Moritz/MCC Fellbach
2021 Lautenbach, Moritz/MCC Fellbach
2023 Burbach, Mick/AMC Langenfeld

1:10 2WD Buggy (ORE2WD) Junioren

1997 Pfeifhofer, Roland/MAC Inzell
1998 Pfeifhofer, Roland/MAC Inzell
1999 Pfeifhofer, Roland/MAC Inzell
2000 Kropp, Jürgen/MSV Braunschardt
2001 Kropp, Jürgen/ERC Langgöns
2004 Neumann, Jörn/AMC Langenfeld
2006 Rau, Luca/RCC Köngen
2007 Rau, Luca/RCC Köngen
2008 Scholz, Oliver/MC Neuffen
2009 Scholz, Oliver/MC 2000 Neuffen
2010 Rau, Luca/RCC Köngen
2011 Rau, Luca/RCC Köngen
2012 Kraus, Tim/MSC Karlsfeld
2013 Honscha, Sebastian/MAC Burgdorf
2014 Widmaier, Micha/MCC Nuffringen
2015 Widmaier, Micha/MCC Nuffringen
2016 Honscha, Sebastian/MAC Burgdorf
2017 Poliwoda, Ben/AMC Langenfeld
2018 Ehrmann, Elias/MCC Laupheim
2019 Reise, Ilias/BIG Hamburg
2023 Mober, Louis/MAC Walsum

1:10 2WD Buggy (ORE2WD) 40+

2003 Kammelter, Detlef/AMC Langenfeld
2005 Kammelter, Detlef/AMC Langenfeld
2006 Breuer, Aloys/Panik Team Troisdorf
2007 Hart, Robert/Fast Boys Munich
2008 Hart, Robert/Fast Boys Munich
2009 Hart, Robert/Fast Boys Munich
2010 Missel, Ralf/ORC Fischach
2011 Missel, Ralf/ORC Fischach
2012 Hesse, Tobias/RCC Köngen
2013 Lübke, Markus/MC Wehrheim
2014 Scharrer, Martin/TSG/MST Estenfeld
2015 Scharrer, Martin/TSG/MST Estenfeld

2016 Scharrer, Martin/MAC Gemünden
 2017 Lübke, Marcus/EMC Wehrheim
 2018 Maquel, Tom/MAC Kenn
 2019 Maquel, Tom/MAC Kenn
 2021 Becker, Jens/New Kids West
 2022 Delic, Sebastian/ASC Potsdam e.V.
 2023 Becker, Jens/New Kids West

1:10 2WD Buggy (ORE2WD) 55+

2019 Müller, Jochen/Racing Team Oberhausen
 2022 Ruhnke, Christian/ASC Potsdam
 2023 Müller, Jochen/Racing Team Oberhausen

1:10 4WD Buggy (ORE4WD)

1991 Lautenbach, Jürgen/EIS Schmidten
 1992 Falter, Sascha/MSC Frankenthal
 1993 Falter, Sascha/MSC Ruchheim
 1994 Falter, Sascha/MSC Ruchheim
 1995 Falter, Sascha/MSC Ruchheim
 1996 Falter, Sascha/MSC Ruchheim
 1997 Falter, Sascha/MSC Ruchheim
 1998 Falter, Sascha/MSC Ruchheim
 1999 Mozniak, Tadzio/ORT Hamburg
 2000 Lübke, Marcus/EMC Wehrheim
 2001 Lübke, Marcus/EMC Wehrheim
 2002 Sitensky, Kim/RCC Köngen
 2003 Fost, Marcus/Team GM Racing
 2004 Lübke, Marcus/EMC Wehrheim
 2005 Neumann, Jörn/AMC Langenfeld
 2006 Neumann, Jörn/AMC Langenfeld
 2007 Gröschel, Benjamin/Vfr Rüsselsheim
 2008 Neumann, Jörn/AMC Langenfeld
 2009 Gröschel, Benjamin/Vfr Rüsselsheim
 2010 Neumann, Jörn/AMC Langenfeld
 2011 Neumann, Jörn/AMC Langenfeld
 2012 Neumann, Jörn/AMC Langenfeld
 2013 Neumann, Jörn/AMC Langenfeld
 2014 Neumann, Jörn/AMC Langenfeld
 2015 Neumann, Jörn/AMC Langenfeld
 2016 Neumann, Jörn/AMC Langenfeld
 2017 Rau, Luca/RCC Köngen
 2018 Neumann, Jörn/AMC Langenfeld
 2019 Neumann, Jörn/AMC Langenfeld
 2021 Schneider, Marcel/AMC Langenfeld
 2022 Neumann, Jörn/AMC Langenfeld
 2023 Neumann, Jörn/AMC Langenfeld

1:10 4WD Buggy (ORE4WD) Jugend

1991 Gaul, Michael/ERC Wetzlar
 1992 Brandt, Oliver/MAC Burgdorf
 1993 Bonengel, Jürgen/ORC Uettingen
 1994 Barnd, Oliver/MAC Burgdorf
 1995 Haese, Andreas/ECC Ehningen
 1996 Matz, Sönke/MCV Eckernförde
 1997 Gröschel, Benjamin/MC Erlangen Sp.

1998 Gröschel, Benjamin/GM Racing
 1999 Kerchner, Nils/EMC Wehrheim
 2000 Gröschel, Benjamin/RC-Cars Köngen
 2001 Steinhilber, Thorsten/RCC Köngen
 2002 Pichlmeier, Konrad/CS T. Gschwend
 2003 Specht, Stefanie/SBR Simbach
 2004 Neumann, Jörn/AMC Langenfeld
 2005 Neumann, Jörn/AMC Langenfeld
 2006 Neumann, Jörn/AMC Langenfeld
 2007 Neumann, Jörg/AMC Langenfeld
 2008 Neumann, Jörn/AMC Langenfeld
 2009 Krapp, Christopher/RCRT Quakenbrück
 2010 Prümper, Yannic/Racing Team Viol
 2011 Prümper, Yannic/MC Walsum
 2012 Speith, Oliver/MC Dortmund
 2013 Scholz, Oliver/MC2000 Neuffen
 2014 Nebelung, Raoul/RCRT Duisburg
 2015 Rau, Luca/RCC Köngen
 2016 Schneider, Marcel/AMC Langenfeld
 2017 Widmaier, Micha/MCC Nuffringen
 2018 Marcel, Schneider/AMC Langenfeld
 2019 Widmaier, Micha/MCC Nuffringen
 2021 Verhoeven, Luca/RCRT Duisburg
 2022 Schiopu, Vladislav/ESV Bischofsheim
 2023 Jordan (Sitensky), Elias/RC Cars Köngen

1:10 4WD Buggy (ORE4WD) Junioren

1997 Steinhilber, Thorsten/RCC Köngen
 1998 Steinhilber, Thorsten/RCC Köngen
 1999 Schlepple, Lena/MC Ehningen
 2000 Söhnert, Carsten/AMC Langenfeld
 2001 Kropp, Jürgen/ERC Langgöns
 2003 Specht, Stefanie/SBR Simbach
 2005 Adormeit, Florian/ASC Potsdam
 2007 Rau, Luca/RCC Köngen
 2008 Rau, Luca/RCC Köngen
 2009 Rau, Luca/RCC Köngen
 2010 Walther, Tim/MAC Solms
 2011 Rau, Luca/RCC Köngen
 2012 Zeller, Simon/MC2000 Neuffen
 2013 Widmaier, Micha/MCC Nuffringen
 2014 Widmaier, Micha/MCC Nuffringen
 2015 Honscha, Sebastian/MAC Burgdorf
 2016 Honscha, Sebastian/ MAC Burgdorf
 2017 Ehrmann, Elias/MCC Laupheim
 2018 Ehrmann, Elias/MCC Laupheim
 2019 Schwartz, Noah/AMC Langenfeld
 2021 Schwartz, Noah/AMC Langenfeld
 2022 Schwartz, Noah/MFK Kürten
 2023 Schwartz, Noah/MFK Kürten

1:10 4WD Buggy (ORE4WD) 40+

2002 Schütte, Siegfried/MC Dortmund
 2004 Breuer, Aloys/Panik Team Troisdorf
 2005 Breuer, Aloys/Panik Team Troisdorf
 2006 Beck, Eberhard/MTB Berlin
 2007 Kammelter, Detlef/RCRT Duisburg

2008 Lehmann Ingo/Stoppelh.Oberhausen
2009 Mößner, Stefan/MC 2000 Neuffen
2010 Strenge, Gerd/Roadrunner Berlin-Br.
2011 Hart, Robert/Fast Boys Munich
2012 Missel, Ralf/ORC Fischach
2013 Hart, Robert/Fast Boys Munich
2014 Gehring, Alexander/RCRT Duisburg
2015 Scharrer, Martin/MSC Gemünden
2016 Wüller, Thomas/MSV Hürtgenwald
2017 Lübke, Markus/EMC Wehrheim
2018 Maquel, Tom/MAC Kenn
2019 Lepuschitz, Michael/MSC Gemünden
2021 Becker, Jens/New Kids West
2022 Becker, Jens/New Kids West
2023 Becker, Jens/New Kids West

1:10 4WD Buggy (ORE4WD) 55+

2019 Svoboda, Paul/RC Cars Köngen
2021 Svoboda, Paul/RC Cars Köngen
2022 Svoboda, Paul/RC Cars Köngen
2023 Wiedbrauk, Mickey/MSV Hürtgenwald

1:10 2WD Buggy Standard (ORE2WDST)

2001 Kirchner, Steffen/BF Bayern
2002 Schulze-Nowak Peter/MAC Burgdorf
2003 Neumann, Jörn/AMC Langenfeld
2004 Bulling Philipp/ORC Schwaben
2005 Müller, Thomas/AMC Langenfeld
2006 Strenge, Gerd/ASC Potsdam
2007 Bulling, Philipp/MC 2000 Neuffen
2008 Stangelmeier, Christian/MSC Riedenb.
2009 Jost, Luca/MC Dortmund
2010 Wessel, Lucas/MC Dortmund
2011 Klink, André/MAC Kenn
2012 Schilling, Marc/MAC Kenn
2013 Morgenstern, Mirko/Fast Boys Berlin
2014 Laubach, Daniel/RC Driver MKK
2015 Beltrallo, Patrick/MAC Kenn
2016 Rybski, Michael/New Kids West
2017 Kropp, Jürgen/RC-Driver-MKK
2018 Morgenstern, Mirko/Fast Boys Berlin
2019 Montermann, Max/MAC Meckenheim
2021 Morgenstern, Mirko/Fast Boys Berlin
2022 Morgenstern, Mirko/Fast Boys Berlin
2023 Stein, Julius/MRC Leipzig

1:10 2WD Buggy Standard (ORE2WDST) Jugend

2001 Kirchner, Steffen/BF Bayern
2002 Neumann, Jörn/AMC Langenfeld
2003 Neumann, Jörn/AMC Langenfeld
2004 Bulling, Philipp/ORC Schwaben
2005 Markus, Michel/AMC Langenfeld
2007 Korn, Dominik/Team Turtle R. Trier
2008 Clemens, Tobias/Team Turtle R. Trier
2009 Jost, Luca/MC Dortmund
2010 Wessel, Lucas/MC Dortmund
2012 Hummel, Matthias/RCC Köngen

2013 Maring, Luca/MAC Kenn
2014 Faßmers, L.-M./RC-Car Team Berlin
2015 Heitzer, Benedikt/RCC Köngen
2016 Ruml, Pascal/RCC Köngen
2017 Weller, Nicole/MCC Krailsheim
2018 Huss, Mika/MAC Kenn
2019 Montermann, Max/MAC Meckenheim
2022 Rogowski, Nadja/ModelsportClub Halle.
2023 Kastell, Florian/VfR Rüsselsheim

1:10 2WD Buggy Standard

(ORE2WDST) Junioren

2002 Neumann, Jörn/AMC Langenfeld
2003 Neumann, Jörn/AMC Langenfeld
2004 Reich, Patrick/RCC Köngen
2005 Kraft, Björn/AMC Langenfeld
2006 Korn, Dominik/Team Turtle-R. Trier
2007 Scholz, Oliver/MCC 2000 Neuffen
2008 Findeisen, Sebsatian/RCC Köngen
2009 Findeisen, Sebastian/RCC Köngen
2010 Leiacker, Dirk/EMC Wehrheim
2011 Braband, Jan/MAC Kenn
2012 Zeller, Fabian/MCSS Althengstett
2013 Zeller, Fabian/MCSS Althengstett
2014 Naumann, Justin/RCC Köngen
2015 Naumann, Justin/RCC Köngen
2016 Rybski, Lennox/New Kids West
2017 Böhres, Lenny/MAC Hütschenhausen
2018 Schwartz, Noah/AMC Langenfeld
2019 Burbach, Mick/MSV Hürtgenwald
2021 Langner, Phil/BIG Hamburg
2022 Stein, Julius/AMC Gera
2023 Stein, Julius/MRC Leipzig

1:10 2WD Buggy Standard

(ORE2WDST) 40+

2003 Lux, Ulrich/RCRT Duisburg
2004 Lux, Ulrich/RCRT Duisburg
2005 Breuer, Aloys/Panik Team Troisdorf
2006 Beck, Eberhard/MTB Berlin
2007 Beck, Eberhard/MTB Berlin
2008 Beck, Eberhard/MTB Berlin
2009 Beck, Eberhard/MTB Berlin
2010 Beck, Eberhard/MTB Berlin
2011 Prott, Michael/United Racing Team
2012 Svoboda, Paul/RCC Köngen
2013 Bujara, Tom/New Kids West
2014 Schulz-Novak, Peter/MSC Löhne
2015 Beltrallo, Patrick/MAC Kenn
2016 Krapp, H. J./RCRT Quakenbrück
2017 Beltrallo, Patrick/MAC Kenn
2018 Morgenstern, Mirko/Fast Boys Berlin
2019 Morgenstern, Mirko/Fast Boys Berlin
2021 Morgenstern, Mirko/Fast Boys Berlin
2022 Morgenstern, Mirko/Fast Boys Berlin
2023 Geier, Christian/TSG/MST Estenfeld

1:10 2WD Buggy Standard (ORE2WDST) 55+

2019 Weber, Michael/New Kids West
 2021 Beck, Eberhard/New Kids West
 2022 Beck, Eberhard/New Kids West
 2024 Hüttepohl, Andreas/RCRT Duisburg

1:10 4WD Buggy Standard (ORE4WDST)

2001 Beck, Eberhard/MTB Berlin
 2002 Neumann, Jörn/AMC Langenfeld
 2003 Mangold, Ralf/SBR Simbach
 2004 Beck, Eberhard/MTB Berlin
 2005 Beck, Eberhard/MTB Berlin
 2007 Beck, Eberhard/MTB Berlin
 2008 Johné Mirko/ORT Hamburg
 2009 Beck, Eberhard/MTB Berlin
 2010 Beck, Eberhard/MTB Berlin
 2011 Beck, Eberhard/MTB Berlin
 2014 Strenge, Gerd/New Kids West
 2015 Bujara, Thomas/New Kids West
 2016 Wilkenloh, Ralf/ECC Detmold
 2017 Morgenstern, Mirko/Fast-Boys-Berlin
 2018 Schmitz, Thorsten/MAC Walsum
 2019 Stegmeier, Simon/RC-Car-Werkstatt
 2021 Burbach, Mick/MSV Hürtgenwald
 2022 Kunz, Tim/Team SMI Siegen
 2023 Morgenstern, Mirko/Fast Boys Berlin

1:10 4WD Buggy Standard (ORE4WDST) Jugend

2001 Kirchner, Steffen/BF Bayern
 2003 Neumann, Jörn/AMC Langenfeld
 2004 Lehner, Thomas/SBR Simbach
 2007 Sturm, Pascal/ECC Detmold
 2009 Sturm, Pascal/ECC Detmold
 2010 Schröder, Tim/ECC Detmold
 2011 Khorosh, Marcel Louis/MRC Leipzig
 2015 Faßmers, L.-M./RC Car Team Berlin
 2016 Ruml, Pascal/RCC Köngen
 2017 Tschöpe, Daniel/RCC Köngen
 2018 Hürtgen, Lena/MSV Hürtgenwald
 2019 Hürtgen, Lena/MSV Hürtgenwald
 2021 Burbach, Mick/MSV Hürtgenwald
 2022 Burbach, Dean/AMC Langenfeld
 2023 Müller, Jody/Team SMI Siegen

1:10 4WD Buggy Standard (ORE4WDST) Junioren

2001 Neumann, Jörn/AMC Langenfeld
 2002 Neumann, Jörn/AMC Langenfeld
 2003 Neumann, Jörn/AMC Langenfeld
 2004 Specht, Stefanie/SMB Simbach
 2005 Metztl, Daniel/SBR Simbach
 2008 Bobach, Finn/AMC Langenfeld
 2009 Findeisen, Sebastian/RCC Köngen
 2010 Korosh, M. L./Racing-Cent. Leipzig

2011 Rappel, Nico/TS Groß-Auheim
 2014 Weber, Nick/United Racing Team
 2015 Hürtgen, Lena/MSV Hürtgenwald
 2016 Hürtgen, Lena/MSV Hürtgenwald
 2017 Kurz, Tim /RCC Köngen
 2018 Jordan, Elias/RC Cars Köngen
 2019 Burbach, Mick/MSV Hürtgenwald
 2021 Rademacher, Lennard/MSV Hürtgenwald
 2022 Jordan (Sitensky), Elias/RC Cars Köngen
 2023 Waitz, Aaron/RC Offroad Heiligenstadt

1:10 4WD Buggy Standard (ORE4WDST) 40+

2002 Beck, Eberhard/MTB Berlin
 2003 Beck, Eberhard/MTB Berlin
 2004 Beck, Eberhard/MTB Berlin
 2005 Beck, Eberhard/MTB Berlin
 2007 Beck, Eberhard/MTB Berlin
 2008 Prott, Michael/MC Dortmund
 2009 Beck, Eberhard/MTB Berlin
 2010 Beck, Eberhard/MTB Berlin
 2011 Beck, Eberhard/MTB Berlin
 2014 Strenge, Gerd/New Kids West
 2015 Bujara, Thomas/New Kids West
 2016 Wiedbrauk, M./ MSC Hürtgenwald
 2017 Olbrich, Brian/ MSC Asbach
 2018 Schmitz, Thorsten/MAC Walsum
 2019 Felzmann, Marcel/MAC Burgdorf e.V
 2021 Morgenstern, Mirko/Fast Boys Berlin
 2022 Fenske, Sebastian/MSV Linsengericht
 2023 Morgenstern, Mirko/Fast Boys Berlin

1:10 4WD Buggy Standard(ORE4WDST) 55+

2019 Beck, Eberhard/New Kids West
 2021 Lehmann, Ingo/RCRT Duisburg
 2022 Schiestel, Ralf/ORC Saar
 2023 Stein, Olaf/Team SMI Siegen

Monster 1:10

1997 Csaki, Zoltan/1. MRC Mannheim
 1998 Strenge, Gerd/ASC Potsdam
 1999 Dauchenbeck, Dirk/MSV Braunschardt
 2000 Rönisch, Alex./MSC Bischofsheim
 2001 Fechner, Steffen/IGM Radebeul
 2002 Neumann, Jörn/AMC Langenfeld
 2003 Neumann, Jörn/AMC Langenfeld
 2004 Strenge, Gerd/ASC Potsdam
 2005 Hartono, Setyo-Budi/MC Neuffen
 2006 Hartono, Setyo-Budi/MC Neuffen
 2007 Killian, Andreas/MSC Karlsfeld
 2008 Barthou, Daniel/EMC Wehrheim
 2009 Clemens, T./Team Turtle Racing Trier
 2010 Eberhard, Florian/RCC Köngen
 2011 Funck, Dennis/MC Dortmund

Monster 1:10 Jugend

2000 Donath, Christian/GFC Donath
2001 Prößmann, Oliver/AMC Langenfeld
2002 Römke, Martin/ASC Potsdam
2003 Neumann, Jörn/AMC Langenfeld
2004 Lehner, Thomas/SBR Simbach
2005 Baatz, Florian/MF Ronneburg
2006 Baatz, Florian/MF Ronneburg
2007 Killian, Andreas/MSC Karlsfeld
2008 Barthou, Daniel/EMC Wehrheim
2009 Clemens, T./Team Turtle Racing Trier
2010 Eberhardt, Florian/RCC Köngen
2011 Funck, Dennis/MC Dortmund

Monster 1:10 Junioren

1997 Fischer, Marc/AMC Langenfeld
1998 Malburg, Tim/AMC Langenfeld
1999 Kropp, Jürgen/MSV Braunshardt
2000 Koch, Christoph/ASC Potsdam
2001 Kropp, Jürgen/ERC Langgöns
2002 Neumann, Jörn/AMC Langenfeld
2003 Neumann, Jörn/AMC Langenfeld
2004 Killian, Andreas/MSC Karlsfeld
2005 Killian, Andreas/MSC Karlsfeld
2006 Killian, Andreas/MSC Karlsfeld
2007 Scholz, Oliver/MC Neuffen
2008 Findeisen, Sebastian/RCC Köngen
2009 Findeisen, Sebastian/RCC Köngen
2010 Kraye, Kevin/MCC 2000 Neuffen
2011 Funck, Florian/MC Dortmund

Monster 1:10 40+

2000 Beck, Eberhard/MTB Berlin
2001 Pfeifhofer, Rudolf/MAC Inzell
2002 Beck, Eberhard/MTB Berlin
2003 Happel, Dirk/Panik Team Troisdorf
2004 Beck, Eberhard/MTB Berlin
2005 Beck, Eberhard/MTB Berlin
2006 Kraft, Guido/Panik Team Troisdorf
2007 Kraft, Guido/Panik Team Troisdorf
2008 Kraft, Guido/Panik Team Troisdorf
2009 Güth, Elmar/Team Turtle Racing Trier
2010 Laubach, Norbert/RC-Driver MKK
2011 Prott, Michael/United Racing Team

1:10 Monster Truck modified (ORETR2)

2001 Feschtschenko, Patrick/FB Munich
2002 Feschtschenko, Patrick/FB Munich
2003 Lübke, Marcus/EMC Wehrheim
2004 Sitensky, Kim/RCC Köngen
2005 Sitensky, Kim/RCC Köngen
2006 Kropp, Jürgen/MSC Neuenhaslau
2007 Neumann, Jörn/AMC Langenfeld
2008 Sitensky, Kim/RCC Köngen
2009 Lübke, Marcus/EMC Wehrheim
2010 Metsch, Markus/MCC 2000 Neuffen
2011 Wessel, Lucas/MC Dortmund
2012 Lübke, Marcus/EMC Wehrheim

2013 Sitensky, Kim/RC Cars Köngen
2014 Eberhard, Florian/RCC Köngen
2015 Burleigh, Nicolas/ASC Potsdam
2016 Neumann, Jörn/AMC Langenfeld
2017 Neumann, Jörn/AMC Langenfeld
2018 Neumann, Jörn/AMC Langenfeld
2019 Neumann, Jörn/AMC Langenfeld
2021 Neumann, Jörn/AMC Langenfeld
2022 Neumann, Jörn/AMC Langenfeld
2023 Neumann, Jörn/AMC Langenfeld

1:10 Monster Truck modified (ORETR2) Jugend

2001 Kropp, Jürgen/ERC Langgöns
2002 Kropp, Jürgen/ERC Langgöns
2003 Kropp, Jürgen/ERC Langgöns
2004 Kropp, Jürgen/ESC Neuenhaslau
2005 Kropp, Jürgen/ESC Neuenhaslau
2006 Laubach, Daniel/MBC Neuenhaslau
2007 Neumann, Jörn/AMC Langenfeld
2008 Killian, Andreas/MSC Karlsfeld
2009 Killian, Andreas/MSC Karlsfeld
2011 Wessel, Lucas/MC Dortmund
2012 Göbel, Niklas/Panik Team Troisdorf
2013 Eberhardt, Florian/RCC Köngen
2014 Hinsch, Lukas/RC-Glashaus
2015 Burleigh Nicolas/ASC Potsdam
2016 Burleigh, Nicolas/ASC Potsdam
2017 Heitzer, Benedict/RCC Köngen
2018 Zuber, John/Team SMI Siegen
2019 Zühlke, Tom/EMC Wehrheim
2021 Burbach, Mick/MSV Hürtgenwald
2023 Jordan (Sitensky), Elias/RC Cars Köngen

1:10 Monster Truck modified (ORETR2) Junioren

2006 Lauber, Sven/RCSF Singen
2007 Weber, Jan/MAC Kenn
2008 Rau, Luca/RCC Köngen
2009 Rau, Luca/RCC Köngen
2010 Rau, Luca/RCC Köngen
2011 Rau, Luca/RCC Köngen
2012 Zymolka, Philipp/EMC Wehrheim
2013 Kummel, Leon/AMC Langenfeld
2014 Kröll, Lucas/EMC Wehrheim
2015 Krebs, Oliver/ASC Potsdam
2016 Nicht vergeben
2017 Zuber, John/ Team SMI
2018 Zarth, N./Panik Team Troisdorf
2019 Klein, Josephine/AMC Langenfeld
2021 Jordan (Sitensky), Elias/RC Cars Köngen
2022 Wind, Lilly/MAC OR Hütschenhausen

1:10 Monster Truck modified (ORETR2) 40+

2003 Proske, Dirk/Fast Boys West
2004 Haneberg, Michael/Fast Boys Munich
2005 Haneberg, Michael/Fast Boys Munich

2006 Siegert, Andreas/MC Neuffen
 2007 Hart, Robert/Fast Boys Munich
 2008 Hart, Robert/Fast Boys Munich
 2009 Hart, Robert/Fast Boys Munich
 2010 Hart, Robert/Fast Boys Munich
 2011 Hart, Robert/Fast Boys Munich
 2012 Hart, Robert/Fast Boys Munich
 2013 Hart, Robert/Fast Boys Munich
 2014 Bossel, Michael/Racing Team Nord
 2015 Felzmann, Marcel/MAC Burgdorf
 2016 Svoboda, Paul/RCC Köngen
 2017 Mößner, Stefan/MC 2000 Neuffen
 2018 Kraft, Guido/Panik Team Troisdorf
 2019 Morgenstern, Mirko/Fast Boys Berlin
 2021 Becker, Jens/New Kids West
 2022 Becker, Jens/New Kids West
 2023 Becker, Jens/New Kids West

1:10 Monster Truck modified (ORETR2) 55+

2019 Weber, Michael/New Kids West
 2021 Wiedbrauk, Mickey/MSV Hürtgenwald
 2022 Svoboda, Paul/RC Cars Köngen
 2023 Beck, Eberhard/New Kids West

1:10 Short Course 2WD (ORESC2)

2012 Lübke, Markus/EMC Wehrheim
 2013 Sitsensky, Kim/RC Cars Köngen
 2014 Honscha, Sebastian/MAC Burgdorf
 2015 Honscha, Sebastian/MAC Burgdorf
 2016 Honscha, Sebastian/MAC Burgdorf
 2017 Kropp, Jürgen/RC-Driver-MKK

1:10 Short Course 2WD (ORESC2) Jugend

2012 Eberhardt, Florian/RCC Köngen
 2013 Eberhardt, Florian/RCC Köngen
 2014 Pattri, Jan Markus/ASC Potsdam
 2015 Pattri, Jan Markus/ASC Potsdam
 2016 Kraus, Tim/MSK Karlsfeld

1:10 Short Course 2WD (ORESC2)

Junioren

2012 Zymolka, Philipp/EMC Wehrheim
 2014 Honscha, Sebastian/MAC Burgdorf
 2015 Honscha, Sebastian/MAC Burgdorf
 2016 Honscha, Sebastian/MAC Burgdorf
 2017 Lübke, Colin/EMC Wehrheim

1:10 Short Course 2WD (ORESC2) 40+

2012 Mößner, Stefan/RC2000 Neuffen
 2013 Hart, Robert/Fast Boys Munich
 2014 Johne, Mirko/Racing Team Nord
 2015 Svoboda, Paul/RCC Köngen
 2016 Schwarz, Thomas/Panik Team Troisd.
 2017 Svoboda, Paul/RCC Köngen

1:10 Short Course 4WD (ORESC4)

2012 Neumann, Jörn/AMC Langenfeld
 2013 Neumann, Jörn/AMC Langenfeld
 2014 Neumann, Jörn/AMC Langenfeld

1:10 Short Course 4WD (ORESC4) Jugend

2012 Eberhardt, Florian/RCC Köngen
 2014 Hansen, Justus/Panik Team Troisdorf

1:10 Short Course 4WD (ORESC4)

Junioren

2013 Kraus, Tim/MSK Karlsfeld

1:10 Short Course 4WD (ORESC4) 40+

2012 Jost, Ralf/MC Dortmund
 2013 Lübke, Markus/EMC Wehrheim
 2014 Wernich, Thomas/RCRT Duisburg

1:8 Offroad Elektro Buggy (ORE8)

2012 Reckward, D./Stoppelhopser Oberh.
 2013 Keller, Carsten/RC-Car S. Race Crew
 2014 Schöninger, S./RC Rac.-C. Eisenach
 2015 Fritschler, Marvin/ Team Wop-Racing
 2017 Czapulowski, L./Czypu-Drom Racing
 2018 Widmaier, Micha/MCC Nufringen
 2019 Neumann, Jörn/AMC Langenfeld
 2021 Kilic, Burak/BIG Hamburg
 2022 Neumann, Jörn/AMC Langenfeld
 2023 Kilic, Berkan/BIG Hamburg

1:8 Offroad Elektro Buggy (ORE8) Jugend

2012 Hardt, Alex/MCC Hocheifel
 2013 Rau, Luca/RC Cars Köngen
 2014 Fritschler, Marvin/Team WOP Racing
 2015 Paul, Marcel/BOC Kiel
 2017 Langhammer, Nadine MC Dortmund
 2018 Widmaier, Micha/MCC Nufringen
 2019 Kilic, Burak/BIG Hamburg
 2021 Kilic, Burak/BIG Hamburg
 2022 Kilic, Burak/BIG Hamburg
 2023 Kilic, Berkan/BIG Hamburg

1:8 Offroad Elektro Buggy (ORE8) Junioren

2012 Hinderer, Fabian/AMC Kirchtellinsfurt
 2013 Kraayvanger, Damien/RCRT Duisburg
 2014 Rönick, A./R/C Car Freaks Unstrut H.
 2015 Kilic, Burak/RG Offroad Nord
 2017 Czapulowski, L./Czypu-Drom Racing
 2018 Kilic, Burak/BIG Hamburg
 2019 Kilic, Berkan/BIG Hamburg
 2021 Milde, Maxim/RCCR Munzig
 2022 Häfele, Finn/M.A.C. Brombachsee
 2023 Waitz, Aaron/RC Offroad Heiligenstadt.

1:8 Offroad Elektro Buggy

(ORE8) 40+

2012 Laux, Florian/MSC Riedenburg
2013 Müller, Thomas/AMC Langenfeld
2014 Offner, Alois/Bavarian Wild Willies
2015 Reckward, D./Stoppelh. Oberhausen
2017 Reckward, D./Stoppelh. Oberhausen
2018 Hart, Robert/MRC München
2019 Hart, Robert/MRC München
2021 Erler, Guido/LA Speedway Racing Club
2022 Gabriel, Victor/ORC Fischach
2023 Erler, Guido/LA Speedway Racing Club

1:8 Offroad Elektro Buggy (ORE8) 55+

2019 Schubert, Uwe/RC RaceCrew
2021 Müller, Heino/BIG Hamburg
2022 Hart, Robert/MRC München
2023 Müller, Heino/BIG Hamburg

1:8 Offroad Elektro Truggy (ORET)

2012 Neumann, Jörn/AMC Langenfeld
2013 Müller, Thorsten/MSC Ober-Mörlen
2014 Müller, Thorsten/MSC Ober-Mörlen
2015 Hinderer, Tim AMC Kirchentellinsfurt
2016 Oehler, Udo / MRC Senden
2017 Krause, S./RC Offroad Ottendorf-Okr.
2018 Wagner, Johannes/MRC Senden
2019 Widmaier, Micha/MCC Nufringen
2022 Erler, Guido/LA Speedway Racing Club
2023 Kilić, Burak/BIG Hamburg

1:8 Offroad Elektro Truggy (ORET)

Junioren

2013 Krause, S./RC Offroad Ottendorf-Okr.
2014 Krause, S./RC Offroad Ottendorf-Okr.
2015 Krause, S./RC Offroad Ottendorf-Okr.
2016 Krause, S./RC Offroad Ottendorf-Okr.
2017 Krause, S./RC Offroad Ottendorf-Okr.
2018 Krause, S./RC Offroad Ottendorf-Okr.
2019 Einsele, Stefan/M. Dettingen-Ems
2023 Schwartz Noah/MFK Kürten

1:8 Offroad Elektro Truggy (ORET)

Jugend

2012 Schmidt, Julien/MSC Ober-Mörlen
2013 Schmidt, Julien/MSC Ober-Mörlen
2014 Grieger, Yannick/Team WOP Racing
2015 Hinderer, Tim AMC Kirchentellinsfurt
2016 Wagner, J./ MCC Laupheim
2018 Wagner, Johannes/MRC Senden
2019 Widmaier, Micha/MCC Nufringen

1:8 Offroad Elektro Truggy (ORET) 40+

2012 Reinartz, Stefan/Nitromaniacs
2013 Gillig, Robert/EMC Wehrheim
2014 Drechsler, Dirk/ORC Essen

2015 Kremser, Thomas Funny Fuel Burners
2016 Erler, Guido/ MRC Senden
2017 Mager, Thomas/MBC Oberlausitz
2018 Ruepp, Andreas/MRC Senden
2019 Gabriel, Victor/ORC Fischach
2022 Erler, Guido/LA Speedway Racing Club
2023 Schmieder, Jochen/MCC Laupheim

1:8 Offroad Elektro Truggy (ORET) 55+

2022 Wiedbrauk, Mickey/MSV Hürtgenwald
2023 Sonderbrink, Thomas/Rccc Coesfeld

Meisterschafts-Spiegel

Internationale Prädikate nach IFMAR/EFRA Reglement

Europameisterschaft Formel (Jugend 1:8)

1982 Thomä, Marco (RC-RT Troisdorf)

1983 Zanada/CH

1984 Speck, Robert/HRT Kassel (Brugg/CH)

1985 Baruzzi, M./I (Kirchhain/D)

1986 Baruzzi, M./I (Utrecht/NL)

1987 Sayles, N. /GB (Staffanstorp/S)

1981 Greeno, P./GB (Sollenau/A)

1982 Ghersi, G./I (Igalada/E)

1983 Bortolomasi, R./I (Rom/I)

1987 Grob, A./CH (Hillerod/DK)

1989 Bähr, J./MCRТ Hockenheim (Madrid/E)

1992 Solaroli, Stefano/I (Evry/F)

Anm. 1984-1986 keine EM, ab 1986 im Wechsel Sport und Formel, ab 1993 keine EM Formel mehr.

Europameisterschaft Sport (Jugend 1:8)

1988 Sahli, R./CH (Duisb.-Walsum/D)

Europameisterschaft PRO OPEN (Sport 1:8)

1994 Salven, Michael/MRG Voerde

1995 Salven, Michael/MRG Voerde

1997 Salven, Michael/MRG Voerde

1999 Mack, Oliver/AMSC Schlüchtern

Europameisterschaft Tourenwagen 1:8

1982 Mielke, Michael/MC Schwerte (Walsum/D)

1983 White, S./GB (Sittersdorf/CH)

1984 Orazi, V./I (Sollenau/A)

1985 Collet (A-Lizenz)/F (Besancon/F) Bernard (B-Lizenz)/F (Besancon/F)

1986 Bühler, J. (A-Lizenz)/CH (Brugg/CH) Schaer, T. (B-Liz.)/CH (Brugg/CH)

1987 Cook, P./GB (Rucphen/NL)

1988 Ermen, J./NL (Grenoble/F)

1989 Dudfield, C./GB (Aberdeen/GB)

1990 Andersson, B./S (Göteborg/S)

1991 Marchetti, C./I (Messina/I)

1992 Keßler, H.-B./MCT Siegen (Apeldoorn/NL)

1993 Busschers, E./NL

1994 Defyer, Jack/NL (Munster/D)

1995 Puccinelli, Stefano/I

Europameisterschaft Group C A-Lizenz

1996 Collari, Lamberto/I (Clermont F./F)

1998 Collari, Lamberto/I (Munster/D)

2000 Salven, Michael/MRG Voerde (Madeira/PT)

2002 Ielasi, Daniele/I (Madrid/E)

2003 Fantini, Massimo/I (Oslo/N)

2004 Bertin, Adrian/LUX (Luxemburg/L)

2005 Ielasi, Daniele/I (Athens/GR)

2006 Domanin, F./I (Staffanstorp/S)

2007 Collari, L./I (Lostalio/CH)

2008 Vuga, J./SLO (Valencia/ESP)

2010 Pietsch, R./MRT Rosenheim (Locorotondo/I)

2011 Collari, L./I (Luxembourg/LUX)

2012 Pietsch, R./MRT Rosenheim (Vila Real/PT)

2013 Groskamp, Jilles/NL (Halifax/GB)

2014 Balestri, Dario/ITA (Kirchberg/A)

2015 Oliver Mack/WMC Wiesbaden (Ettlingen/D)

2016 D'Hondt, Robin /B (Eskilstuna/S)

2018 Kurzbuch, Simon/CH (Cassino/I)

2019 Balestri, Dario/I (Montbonnot, F)

2022 Greiner, D./MCC Türkheim (Gubbio/IT)

2023 Balestri, Dario/I (Vila Real, PT)

Europameisterschaft Sport 1:8

1974 Merlotti/I (Modena/I)

1975 Sabattini, F./I (Magadino/CH)

1976 Ton, R./NL (Utrecht/NL)

1977 Gustafsson/S (Lyon/F)

1978 Martin/GB (Lilford/GB)

1979 Ghersi, G./I (Nürnberg/D)

1980 Ton, R./NL (Göteborg/S)

1981 Bervoets, P./NL (Sollenau/A)

1982 Ghersi, G./I (Igalada/E)

1983 Tadiello, E./I (Rom/I)

1984 White, S./GB (Brugg/CH)

1985 Bühler, J./CH (Heemstede/NL)

1986 Roem, R./NL (Clermont-Ferrand/F)

1988 Collari, L./I (Monsano/I)

1990 Baruzzi, M./I (Mendip/GB)

1991 Fantini, M./I (Rucphen/NL)

1993 Aspesi, A./I (Ettlingen)

1994 Salven, Michael/MRG Voerde (Pescara/I)

Europameisterschaft Group C B-Lizenz

1996 Verdev, Björn/MAC Walsum (Roeselare/B)

1997 Piomalli, Lorenzo/I (Heemstede/NL)

1998 Chaussard, Arnaud/FIN (Wallisellen/ CH)

1999 Petersen, Henrik/S (Göteborg/S)

2000 Balestri, Dario/I (Grenoble/F)

2001 Berron, Jean Claude/F (Rucphen/NL)

2002 Wurst, C. /MRG Voerde (Luxemburg/L)

2003 Volta, Richard/F (Lostalio/CH)

2004 Balestri, Dario/I (Italien/I)

2005 Cuypers, Steven/B (Bamberg/D)

2006 Cristiani, A./I (Aulnay/F)

2007 Vuga, Jernej/SLO (Tolmin/SLO)

2008 Volta Richard/F (Graz/AUT)

2009 Raiola, C./I (Cassino, Italy)

2010 Tedeschi, Alberto/I (Monaco)

2011 Salemi, Mirko/I (Hildesheim/D)

2012 Matthieu, Arnaud/F (Thionville/F)

Europameisterschaft Formel 1:8

1974 Sabattini, F./I (Modena/I)

1975 Sabattini, F./I (Magadino/CH)

1976 Collina/I (Utrecht/NL)

1977 Franke, U./CH (Lyon/F)

1978 Thirau/B (Lilford/GB)

1979 Bervoets, P./NL (Nürnberg/D)

1980 Bervoets, P./NL (Göteborg/S)

2013 Sieber, D./TSV Gelenau 94 (Aigen Schlägl/A)
2014 Abisset, Anthony/F (Bologna/ITA)
2015 Piromalli, Luca/I (Cassino/ITA)
2018 Mazza, Generoso/ITA(Cassino/ITA)
2019 Marangon, Eric/F(Montbonnot, F)

Europameisterschaft 40+ Sport 1:8

1994 Wilke, K.-H./MRC Rheinland (Lissabon/P)
1995 Wenger, Martin/CH (Niederw./D)
1996 Kaech, Jan/CH (Sankt Gallen/CH)
1997 Meister, K.-H./RT Harsew. (Apeldorn/NL)
1998 Born, Willi/CH (Rötzt/D)
1999 Gerber, Hans-Peter/CH (Wallisellen/ CH)
2000 Bühler, Jakob/CH (Lostalloy/CH)
2001 Binder, Manfred/A (Türkheim/D)
2002 Binder, Manfred/A (Amstetten/A)
2003 Burato, Enrico/I (Montiglio/I)
2004 Burato, Enrico/I (Lostalloy/CH)
2005 Dixon, Dave/GB (Halifax/GB)
2006 Nougier, E./F (Bourg en Bresse/F)
2007 Nougier, E./F (Hildesheim/D)
2008 Keur, Richard/NL (Heemstede/NL)
2009 Mouton, Jack/F (Madrid/E)
2010 Levy, Alain/F (Sollenua/T)
2011 Giesa, A./2-speed rac. team (Wiesbaden/D)
2012 Nougier, Eric/F (Lyon/F)
2013 Hächler, Andrea/CH (La Turbie/MC)
2014 Baggen, Frank/NL (Rucphen/NL)
2015 Martinelli, Luca/CH (Lostalloy/CH)
2016 Martinelli, Luca/CH (Hamm/D)
2017 Lars Haugen/NOR (Skarpnack/S)
2018 Salven, Michael/D (Utrecht, NL)
2019 Billard, David, Monaco (La Turbie, Monaco)
2022 Salven, Michael/D (Utrecht, NL)
2023 Martinelli, Luca/CH (Lostalloy/CH)

Europameisterschaft 40+ (TW 1:10)

1999 Keßler, H.-B./MCT Siegen (Wallisellen/CH)
2000 Busnardo, Maurizio/I (Lostalloy/CH)
2001 Bühler, Jakob/CH (Türkheim/D)
2002 Höller, Helmut/A (Amstetten/A)
2003 Censi, I/I (Montiglio/I)

Europameisterschaft Standard 1:8

1985 Baruzzi, M./I (Limbiatè/I)

Europameisterschaft VGGT8

2022 Arnaldi, Bernard-Alain/FRA(Lostalloy/CH)
2023 Arnaldi, Bernard-Alain/FRA(Zagreb/HR)

Europameisterschaft Tourenwagen

Verbrenner 1:10

1995 Kolff, Julius/NL
1996 Janmaat, Bas/NL
1997 Andersen, Oyvin/N
1998 Kolff, Julius/NL (Kirchberg/A)
1999 Pietsch, C./MRT Rosenheim (Türkheim/D)
2001 Kandelhart, Gerhard/A (Apeldoorn/ NL)
2002 Christensen, Martin/DK (Göteborg/S)
2003 Levy, Alain/F (Vila Real/P)
2004 Levy, Alain/F (Lostalloy/CH)
2005 Levy, Alain/F (Halifax/GB)
2006 Levy, Alain/F (Bourg en Bresse/F)

2007 Glenn, B./GB (Hildesheim/D)
2008 Kolff, Julius/NL (Heemstede/NL)
2009 Peracho, C./E (Madrid/E)

Europameisterschaft 1:10 Scale A

2003 Salven, M./MCT Siegen (Vila Real/P)
2004 Salven, M./MCT Siegen (Am-stetten/A)
2005 Spashett, David/GB (Halifax/GB)
2006 Balestri, D./I (Heemstede/NL)
2007 Balestri, D./I (Heemstede/NL)
2008 Volta, R./F (Amstetten/AUT)
2009 Wischnewski, D./IGR Runkel (Gubbio/I)
2010 Christensen, Martin/DK (Gothenburg/S)
2011 Pietsch, R./MRT Rosenheim (Ettlingen/D)
2012 Huber, Manuel/A (Cassino/I)
2013 Mazzeo, Alessio/I (Kirchberg/A)
2014 Pietsch, R./MRT Rosenheim (Autet/E)
2015 Coelho, Bruno/PT (Izmir/TR)
2017 Toni Gruber/1. VMSC Plauen (Mulhouse/F)
2018 Leino, Teemu/FIN (Vila Real, PRT)
2019 Greiner, D./MCC Türkheim (Türkheim/D)
2022 Greiner, D./MCC Türkheim (Gubbio/IT)
2023 Toni Gruber/1. VMSC Plauen (Giardini/IT)

Europameisterschaft 1:10 Scale B

2007 Allesio, M./I (Roeselare/B)
2008 Wischnewski, D./IGR Runkel (Ampuis/F)
2009 Südhoff, F./MCC Rheda-Wiedenbrück (Aigen/AUT)
2010 Wullyamoz, Mathieu/F (Lostalloy/CH)
2011 Nähr, P./MAC Nürnberg (Rucphen/NL)
2012 Bourillon, Frederic/F (La Turbie/MC)
2013 Luca, Radaelli/I (Gubbio/I)
2014 Leitmänn, T./MAC Walsum (Madrid/E)
2015 Krägefski, T./RCCR Munzig (Izmir/TR)
2017 Max Berger/WMC Wiesbaden (Mulhouse/F)

Europameisterschaft 40+ 1:10 Scale

2011 Hasselbring, Bernd/AMC Hildesheim (Wiesbaden/D)
2012 Hasselbring, Bernd/AMC Hildesheim (Lyon/F)
2013 Hasselbring, Bernd/AMC Hildesheim (La Turbie/MC)
2014 Andersen, Frank/N (Rucphen/NL)
2015 Schär, Traugott/CH (Lostalloy/CH)
2016 Kandelhart, Gerhard/AT (Hamm/D)
2017 Husman, Andreas/SWE (Skarpnack, SWE)
2018 Kolff, Julius/NED (Utrecht, NED)
2019 Geneau, Jean-Baptiste, F (La Turbie, Monaco)
2022 Schaer, Traugott/AUT (Utrecht/NL)
2023 Bühler, Philipp/CH (Lostalloy/CH)

Europameisterschaft Offroad 1:8 A

1981 Pajalunga/CH (Genf/CH)
1982 Rodriquez, M./F (-)
1983 Martinez, P./E (Crissier/CH)
1984 Martinez, P./E (Skanoers/S)
1985 Monesi, M./I (Graz/A)
1986 Veyssere, R./F (Mantua/I)
1987 Boulmier, D./CH (Velp/NL)
1988 Boeri, P./F (Hillerod/DK)
1989 Pala, A./I (Usining/D)

1990 Boeri, P./F (Genf/CH)
 1991 Veyssere, F./F (Evry/F)
 1992 Ghedini, R./I (Burgos/E)
 1993 Ghedini, R./I
 1994 Gennari, A./I (Pendle/GB)
 1995 Lachat, Philippe/F
 1996 Catozzi, Alessandro/I (Longvic/F)
1997 Reckward, Daniel/Stoppeh.

Oberhausen (Porici/CZ)

1998 Yannick, Aigon/F (Furulund/S)
 1999 Daniel Vega Fries/E (Barcelona/E)
 2000 Laffranchi, Alex/I (Mogadouru/P)
2001 Reckward, D./St. Oberhausen (Auxerre/F)
2002 Reckward, D./St. Oberhausen (Bistensee/D)
 2003 Miguel, Matias/P (Slough/GB)
 2004 Tortorici/I (Monsummano/I)
 2005 Tortorici/I (Reims/F)
 2006 Aigoïn, Yanick/F (Ripoll/E)
 2007 Batlle, R./E (Auxerre/F)
 2008 Savoya, R./F (Heraklion/GR)
 2009 Savoya, R./F (Wöbling/A)
 2010 Savoya, R./F (Guarda/P)
 2011 Batlle, Robert/E (Sand/D)
 2012 Bloomfield, Darren/GN (Fehring/A)
 2013 Ronnefalk, David/S (Reims/F)
 2014 Ronnefalk, David/S (Sand am Main/D)
 2015 Boots, Elliott/GB (Sacile/I)
 2016 Boots, Elliott/GB (Redovan/E)
 2017 Batlle Robert/ESP (Eskilstuna/S)
 2018 Coelho, Bruno/PRT (Freixedas, PRT)
 2019 Berton, Riccardo, I (Sacile, I)
 2022 Ronnefalk, David/SWE (Barcelos/PRT)
 2023 Canas, Juan Carlos/ES (Redovan/ES)

)Europameisterschaft Offroad 1:8 B

2004 Rauch, A./Ober-Mörlen (Frankreich/F)
2005 Matz, S./SSB Bistensee (Bistensee/D)
 2006 Acciari, Riccardo/I (Bruzolo/I)
2007 Simon, O./RC Rodgau (Sand am Main/D)
 2008 Lee, Martin/GB (Bergerac/F)
 2009 Ronnefalk, D./S (Gland/CH)
 2010 Monteiro, R./P (Valladolid/ES)
 2011 Bacro, Jonathan/F (Lyon/F)
 2012 Magi, Alessandro/I (Oberbüren/CH)
 2013 Baruffolo, Marco/I (Sacile/I)
 2014 PomboJavi/E (Madrid/E)
 2015 Berton, Riccardo/I (Hertfortshire, GB)
 2016 Canas, Juan Carlos, E (Freixedas, PRT)
2017 Widmaier Micha /MCC Nufringen (Reding/F)
 2018 Polito, Mattia/ITA (Barco di Bibbiano/ITA)
 2019 Bernabe, Daniel Nicolas/E (Freixedas, PRT)
 2022 Götzl, Max/CZ (Fehring, AUT)
 2023 Bermudez, Rémy/F (Longvic/F)

Europameisterschaft Offroad 1:8 40+

2013 Harder, Peter/GK (Bistensee/D)
 2014 Gustafsson, Robert/S (Fehring/A)
 2015 Deroch, Stephane/F (N. L. Mines/F)
2016 Wächter, M./LA Sp. Racing Club (HRV)
 2017 Fredrick Cederberg/S (Calcea/I)
 2018 Gustafsson, Robert/SWE (Fehring/AUT)
 2019 Hazlewood, Jon, GB (Landshut, D)
 2022 Alsop, Graham/GB (Reding/FRA)

Europameisterschaft Sport 1:4

1988 Weck, Horst/MC Köln (Schlächtern/D)
 1989 Alberghini, G./I (MC/NL/D/F)
1990 Hohmeister, H./MAC Hainburg (A/F/NL)
 1991 Bayer, M./A (Y/A/NL/F)
 1992 Fröhwrth, G./A (F/A/NL/I)
 1993 Stumpf, W./A
 1994 Trettenbrein, A./A
 1995 Berron, Jean-Claude/F (Grenoble/F)

Europameisterschaft Tourenwagen 1:4

1996 Chaussard, Arnand/F (Sollenua/A)
 1997 Lautenschlager, Beat/CH (Igualeda/E)

Europameisterschaft Formel 1:4

1997 Godefroy, Stephane/F (Igualeda/E)

Europameisterschaft Motorräder 1:4

1986 Berlam, F./I (Ettlingen/D)
1987 Hallmann, M./EMC Ebersb. (Schlächtern/D)
 1988 Tradii, R./I (Schlächtern/D)
 1989 Jorgensen, J./DK (Sollenua/A)
 ab 1990 keine EM mehr

Europameisterschaft Tourenwagen 1:5

1995 Lachat, Philippe/F (Ettlingen/D)
 1996 Fantini, Massimo/I (Concarneau/F)
1997 Bald, O./NRT München (Groningen/NL)
1998 Bald, A./NRT München (Barcelona/E)
 1999 Collari, Lamberto/I (Bologna/I)
 2000 Iff, Roland/CH (Sollenua/A)
2001 Mielke, M./MSC Altina (Lostalloy/CH)
 2002 Collari, Lamberto/I (Brest/F)
2003 Feldmann, Markus/MRC Alst.-Oberhausen (Luxemburg/L)
2004 Feldmann, Markus/MRC Alst.-Oberhausen (Lostalloy/CH)
 2005 Prevot, Cederic/F (Göteborg/S)
 2006 Briere, M./F (Stamata/GRE)
2007 Feldmann, Markus/MRC Alst.-Oberhausen (Kirchbergh/A)
2008 Feldmann, Markus/MRC Alst.-Oberhausen (Luxemburg/LUX)
2009 Feldmann, Markus/MRC Alst.-Oberhausen (Gland/CH)
2010 Feldmann, Markus/MRC Alst.-Oberhausen (Slavkov/CZ)
 2011 Bayer, Martin CZ (Leipzig/D)
 2012 Bayer, Martin/CZ (Autet/E)
 2014 Arnaldi, Bernard Alain/F (Vila Real/P)
 2015 Bayer, Ales/CZ (Sollenua/A)
 2016 Verbrugge, Giovanni/B (Bologna/I)
 2017 Arnaldi, B. A./F (Iostalloy/CH)
2018 Feldmann, Markus/MRC Alst.-Oberhausen (Tourlaville/FRA)
 2019 Arnaldi, Bernard-Alain, F (Zagreb, HRV)
 2022 Reppeti, Eduardo/IT (Fiorano/ITA)
 2023 Veseli, Dario/HR (Groningen/NL)

Europameisterschaft TW 1:5 40+

2016 Müller, Sven/MRC-Leipzig (Lostalloy/CH)

Europameisterschaft TW 1:5 Jugend

**2016 Brandlhuber, Tobias/ MRT Rosenheim e.V.
Bologna (I)**

Europameisterschaft Formel 1:5

2003 Wohlert, Clark/MCK Dormagen (Graz/A)
**2004 Feldmann, Markus/MRC Alst.-Oberhausen
(Lostalloy/CH)**
**2005 Feldmann, Markus/MRC Alst.-Oberhausen
(Göteborg/S)**
**2006 Feldmann, Markus/MRC Alst.-Oberhausen
(Mühlau/D)**
2007 Czerkuti, G./HUN (GP Race Series)
2008 Veseli, D./CRO (GP Race Series)
2009 Stegmayer, H./CRO (GP Race Series)
2010 Lissau, M./DK (Slavkov/CZ)
**2012 Wohlert, Clark/MCK Dormagen
(GP Race Series)**
2013 Grigic, Marko/HR (GP Race Series)
2014 Grigic, Marko/HR (GP Race Series)
2015 Hagel, Torsten/MBC Bamberg
(GP Race Series)
2016 Bayer, Ales CH (Bologna/I)
2017 Marti,T.G./E (Lostalloy/CH)
2018 Stegmuller, Keving/CH (Tourlaville/FRA)
2019 Gagesch, Tobias/RT Fichtenberg (Zagreb,HRV)
2022 Marinot, Sébastien/FRA (Fiorano,ITA)
2023 Marinot, Sébastien/FRA (Groningen/NL)

Europameisterschaft Formel 1:5 40+

**2016 Utz, Ernst-Peter/ MRSC Amberg e.V.
Lostalloy (CH)**

Europameisterschaft Offroad 1:6 2WD

2010 Oddie, I./GB (Fehring/A)
2011 Kooops, K./NL (Velica Gorica/CRO)
2012 Veseli, Dario/CRO (Nene Valley/GB)
2013 Peuziat, Valentin/F (Alcarras Leida/E)
2014 Schweinzer, Patrick/A (Fehring/A)
2015 Schweinzer, Patrick/A (Fehring/A)
2017 Walcklers, K/B (Nene Valley/GB)
2018 Kraus, Martin/CZ (Fehring/AUT)
2019 Kousz, Roger/CH (Ledenica, BUL)
2022 Hartmann, Petr/CZ (Fehring/AUT)
2023 Van Helmond, Wesley/NL (Starec/CZ)

Europameisterschaft Offroad 1:6 4WD

**2013 Schmitt, Alexander/MCC Laupheim
(Alcarras Leida/E)**
2014 Van der Elst, Tim/NL (Fehring/A)
2015 Tiit, Jörg M./Est (Fehring/A)
2017 Veseli, D./Cro (Nene Valley/GB)
2018 Veseli, Dario/HRK (Fehring/AUT)
2019 Iivonen, Pekko/FIN (Ledenica/BUL)
2022 Schweinzer, Patrick/AUT (Fehring/AUT)

Europameisterschaft Offroad 1:6 OR6SC

2017 Mathew Perry/GB (Nene Valley/GB)
2018 Tekkan, Orhan/TUR (Fehring, AUT)
2019 Karamfilov, Emil/BUL (Ledenica/BUL))
2022 Oddie, Ian/GB (Fehring/AUT)
2023 Stokes, Matthew/GB (Starec/CZ)

Europameisterschaft Modified 1:12

1981 Francis, N./GB (Brugg/CH)

1982 Davis, J./GB (Watford/GB)
1983 Booth, M./GB (Mailand/I)
1984 Olssen, P./GB (Ulm/D)
1985 Dobson, A./GB (Fredrikstad/N)
1986 Leppälähti, M./SF (Baarn/NL)
1987 Keil, Christian/ERC Wiesbaden (Paris/F)
1988 Davies, P./GB (Herning/DK)
**1989 Keil, Christian/ERC Wiesbaden
(Pörrschach/A)**
**1990 Lautenbach, Jürgen/EIS Schmiden
(Gateshead/GB)**

1991 Jansen, Oscar/NL (Staffanorp/S)
1992 Jansen, Oscar/NL (Dordrecht/NL)
1993 Spashett, D./GB (Lyon/F)
1994 Jansen, Oscar/NL (Barcelona/E)
1995 Spashett, David/GB (Bretby/GB)
1996 Spashett, David/GB (Eskilstuna/S)
1997 Jonk, Erik/NL (Mönchengladbach/D)
1998 Spashett, David/GB (Hinkley/GB)
1999 Spashett, David/GB (Malmö/S)
2000 Spashett, David/GB (Boston/GB)
2001 Spashett, David/GB (Ingolstadt/D)
2003 Spashett, David/GB (Montbrison/F)
2004 Ahoniemi, Sakke/FIN (Kapfenberg/A)
2005 Ahoniemi, Sakke/FIN (Swifterband/NL)
**2006 Rheinard, Marc/MAC Andernach
(Gran Canaria/E)**
2007 Moore, A./GB (Eskilstuna/S)
**2008 Rheinard, Marc/MAC Andernach
(Ingolstadt/D)**

2009 Hönigl, Hubert/A (Turin/I)
2010 Levanen, J./FIN (Hinckley/GB)
2011 Ahoniemi, Simu,/FIN (Montbrison/F)
2013 Ahoniemi, Simu,/FIN (Oulu/FIN)
2014 Hagberg, Alexander/S (Scandiano/I)
2015 Hagberg, Alexander/S (Trencin/SL)
2016 Hagberg, Alexander/S (Trencin/SL)
2017 Hagberg, Alexander/S (Sittard/NL)
2018 Hagberg, Alexander/S (Sittard/NL)
2019 Hagberg, Alexander/S (Trencin/SL)
2020 Hagberg, Alexander/S (Sittard/NL)
2022 Orłowski, Michał (Trencin/SL)
2023 Hagberg, Alexander/S (Eastburne/GB)

Europameisterschaft 1:12 Electric Spec

**2009 Fischer, Marc/Team Racer Paradise
(Heemstede/NL)**
2010 Kerswell, Ch./GB (Hinckley/GB)
2011 Hönigl, H./A (Montbrison/F)
**2013 Mober, Markus/MC Megadrom Heinberg
(Oulu/FIN)**
**2014 Markus Mober/MAC Walsum
(Scandiano/I)**
2015 Hönigl, Hubert/A (Trencin/SL)
2016 Hönigl, Hubert/A (Trencin/SL)
2017 Hönigl, Hubert/A (Sittard/NL)
2018 Payne, Ollie/GB (Sittard/NL)
2019 Orłowski, Michał/POL (Trencin/SL)
2020 Neumann, Jörg/AMC Langenfeld(Sittard/NL)
2022 Orłowski, Michał (Trencin/SL)
2023 Orłowski, Michał (Eastbourne/GB)

Europameisterschaft Modified (Jugend 1:12)

1986 Fliessbach, Martin/MAC Berlin

Baarn/NL)

- 1987 Krause, Ralf/MAC Berlin (Paris/F)
1988 Christiansen, S./DK (Herning/DK)

Europameisterschaft PRO 10**1990 Lautenbach, Jürgen/EIS Schmidten (Pörtschach/A)****1991 Krause, Ralf/MIG 88 Berlin (Oberhausen/D)**

- 1992 Dearden, James/GB (Ashby/GB)
1993 Jansen, O./NL (Wiener Neudorf/A)
1994 Gale, D./GB (Naestved/DK)
1995 de Marchi, Marco/I (Rom/I)
1996 Jonk, Erik/NL (Apeldoorn/NL)
1997 Spashett, David/GB (Oberhausen/D)
1999 Spashett, David/GB (Walsum/D)
2000 Moore, Andrew/GB (Sintra/P)
2001 Mober, Markus/MC Heinsberg (Walsum/D)

Europameisterschaft EG TW schmal Mod.

- 1999 Griffiths, Andy/GB (Ashby/GB)
2000 Spashett, David/GB (Vichy/F)
2001 Spashett, David/GB (Heemstede/NL)
2002 Levanen, Juho/FIN (Lostallo/CH)
2003 Levanen, Juho/FIN (Kirchheim/A)
2004 Kaerup, J./DK (Krieglach/A)
2005 Leino, Teemu/FIN (Glostrup/DK)
2006 Moore, Andy/GB (Türkheim/D)
2007 Völker, Ronald/MBC Goldstein (Montbrison/France)
2008 Rheinard, Marc/MAC Andernach (Villareal, Spain)
2009 Groskamp, J./NL (Luxembourg/LUX)
2010 Völker, Ronald/MBC Goldstein (Aniche/F)
2011 Rheinard, Marc/MAC Andernach (Traiskirchen/A)
2013 Völker, Ronald/MBC Goldstein (Torres Novas/P)
2014 Völker, Ronald/MBC Goldstein (Alcobendas/E)
2015 Hagberg, A./S (Torres Novas/PT)
2016 Völker, Ronald/MBC Goldstein (Trencin/SL)
2017 Völker, Ronald/MBC Goldstein (Valencia/E)
2018 Völker, Ronald/MBC Goldstein (Wiener Neustadt/AUT)
2019 Coelho, Bruno/PRT (Trencin/SL)
2022 Coelho, Bruno/PRT (Trencin/SL)
2023 Coelho, Bruno/PRT (Türkheim/GER)

Europameisterschaft EG TW schmal Indoor

- 2009 Rheinard, Marc/MAC Andernach (Turin/I)
2010 Völker, Ronald/MBC Goldstein (Mantsälä/FIN)
2011 Völker, Ronald/MBC Goldstein (Hrotovice/CZ)

Europameisterschaft EG TW schmal Stock

- 2012 Callens, Remi/F (Alcobendas/E)

- 2014 Czerny, Marek/CZ (Alcobendas/E)

2016 Ratheisky, Jan/RCCT Münden (Trencin/SLO)

- 2017 Duchet, A./F (Valencia/E)

2018 Mächler, Max/Die Kurveggler (Wiener Neustadt/AUT)

- 2019 Bultynck, Oliver/BEL (Trencin/SL)

- 2022 Bultynck, Oliver/BEL (Trencin/SL)

2023 Lauter, Simon/TSV 1871 Augsburg (Türkheim/GER)**Europameisterschaft EG Formel1****2016 Ratheisky, Jan/RCCT Münden e.V. (Trencin/SLO)****2017 Ratheisky, Jan/RCCT Münden e.V. (Valencia/ESP)****2018 Ratheisky, Jan/RCCT Münden e.V. (Wiener Neustadt/AUT)****2019 Ratheisky, Jan/RCCT Münden e.V. (Trencin/SL)****2022 Ratheisky, Jan/RCCT Münden e.V. (Trencin/SL)****Europameisterschaft EG FWD****2023 Pöhlmann, Daniel/RC-Car Werkstatt R. T. (Türkheim/GER)****Europameisterschaft EG8GT**

- 2023 Mazzeo, Alessio/IT (Zagreb/HR)

Europameisterschaft Offroad 1:10

- 1985 Ward, N./GB (Halifax/GB)
1986 Rosas, J./F (Bologna/I)
1987 Davies, P./GB (Pörtschach/A)
1988 Blandin, D./F (Genay/F)

Europameisterschaft Offroad 1:8 Elektro

- 2022 Canas Carrasco, Juan Carlos/ESP (Trencin/SL)

Europameisterschaft Offroad 1:10 2WD

- 1989 Booth, Jamie/GB (Göteborg/S)
1990 Lautenbach, Jürgen/EIS Schmidten (Antwerpen/B)
1991 Drescher, Craig/GB (Southend/GB)
1992 Drescher, Craig/GB (Naestved/DK)
1993 Drescher, Craig/GB (Ulm/D)
1994 Drescher, Craig/GB (Salzburg/A)
1995 Steenari, Jukka/F (Rauma/FIN)
1996 Drescher, Craig/GB (Lille/F)
1997 Drescher, Craig/GB (Barcelona/E)
1998 Drescher, Craig/GB (Teeside/GB)
1999 Steenari, Jukka/FIN (Traiskirchen/A)
2000 Hönigl, Hubert/A (Trelleborg/S)
2001 Steenari, Jukka/FIN (St Gaudens/F)
2002 Cragg, Neil/GB (Tiverton/GB)
2003 Cragg, Neil/GB (Wien/A)
2004 Graig, Neil/GB (Collegno/I)
2005 Graig, Neil/GB (Versailles/F)
2006 Hönigl, Hubert/A (Wien/A)
2008 Graig, Neil/GB (Collegno/I)
2009 Hönigl, H./A (Bilbao/E)
2010 Martin, L./GB (Traiskirchen/A)

2011 Martin, Lee/GB (Pau/F)
2012 Martin, Lee/GB (Fehring/A)
2013 Neumann, Jörn/AMC Langenfeld (Valladolid/E)
2014 Neumann, Jörn/AMC Langenfeld (Trelleborg/S)
2015 Martin, Lee/GB (Retford/GB)
2016 Graig, Neil/GB (Valladolid/E)
2017 Martin, Lee/GB (Pinerolo/I)
2018 Ronnefalk, David/SWE (Reims/FRA)
2019 Ongaro, Davide/I (Pinerolo/I)
2022 Hall, Tommy/GB (Retford, GB)
2023 Orłowski, Michal (Utrecht/NL)

Europameisterschaft Offroad 1:10 4WD

1989 Oberle, Ste./EIS Schmiden (Göteborg/S)

1990 Davies, Phil/GB (Antwerpen/B)
1991 Drescher, Craig/GB (Southend/GB)
1992 Stafford, Ellis/GB (Naestved/DK)
1993 Drescher, Craig/GB (Ulm/D)
1994 Drescher, Craig/GB (Salzburg/A)
1995 Drescher, Craig/GB (Rauma/FIN)
1996 Steenari, Jukka/FIN (Lille/F)
1997 Steenari, Jukka/FIN (Barcelona/E)
1998 Steenari, Jukka/FIN (Teeside/GB)
1999 Steenari, Jukka/FIN (Traiskirchen/A)
2000 Steenari, Jukka/FIN (Trelleborg/S)
2001 Kenningley, Ian/GB (St. Gaudens/F)
2002 Doughy, Chris/GB (Tiverton/GB)
2003 Cragg, Neil/GB (Wien/A)

2004 Neumann, Jörn/AMC Langenfeld (Collegno/I)

2005 Stafford, Ellis/GB (Versailles/F)
2006 Pinisch, Peter/A (Wien/A)
2008 Graig, Neil/GB (Collegno/I)
2009 Rheinard, Marc/DJK Andernach (Bilbao, Spain)
2010 Martin, L./GB (Traiskirchen/A)
2011 Neumann, Jörn/AMC Langenfeld (Pau/F)
2012 Neumann, Jörn/AMC Langenfeld (Fehring/A)

2013 Bayer, Martin/CZ (Valladolid/E)

2014 Neumann, Jörn/AMC Langenfeld (Trelleborg/SWE)

2015 Orłowski, Michael/PRT (Retford/GB)
2016 Neumann, Jörn/AMC Langenfeld (Valladolid/ESP)
2017 Coelho, Bruno/PRT (Pinerolo/ITA)
2018 Ronnefalk, David/SWE (Reims, FRA)
2019 Ronnefalk, David/SWE (Pinerolo/I)
2022 Kærup, Marcus/DEN (Retford/GB)
2023 Kærup, Marcus/DEN (Utrecht/NL)

Weltmeisterschaft Sport 1:8

1977 Kroels, B./USA (Pomona/USA)
1979 Booth, P./GB (Genf/CH)
1981 Carbonell, A./USA (Indianapolis/USA)
1983 Lecat, D./F (Carnoux/F)
1985 Roem, R./NL (Tokio/I)
1987 Fusco, R./USA (Pomona/USA)
1989 Collari, L./I (Heemstede/NL)
1991 Collari, L./I (Austin/USA)
1993 Collari, L./I (Göteborg/S)
1995 Collari, Lamberto/I (Phuket/Thail.)

1997 Collari, Lamberto/I (Tuluca/Mex.)
1999 Bertin, Adrian/F (Clermont Ferrand/F)
2001 Osaka, Kenji/J (Sydney/AUS)
2003 Collari, Lamberto/I (Hamilton/USA)
2005 Collari, Lamberto/I (Messina/I)
2007 Collari, L./I (Cordoba/ARG)
2009 Collari, L./I (Lostallo/CH)
2011 Pietsch, Robert/MRT Rosenheim (Miami/USA)
2013 Tadahiko, Sahashi/J (Keitune/J)
2015 Kurzbuch, Simon/CH (Americana/BR)
2017 Balestri, D./I (Monteux/F)
2019 Takahata, Shoki/J (Fontana/USA)
2023 Balestri, Dario/IT (Inhabe/JPN)

Weltmeisterschaft Formel 1:8

1978 Greeno, P./F (Monaco/MC)
1980 Gherzi, G./I (Monaco/MC)

Weltmeisterschaft VGT8

2020 Neumann, Jörn/AMC Langenfeld (Homestead/USA)

2023 Gruber, Toni/1.VMSC Plauen (Sydney/AUS)

Weltmeisterschaft VG 1:10

2000 Salven, M./MRG Voerde (Kirchberg/A)

2002 Berry, Brian/USA (Hamilton/USA)
2004 Bertin, Adrien/LUX (Sao Paulo/BRA)

Weltmeisterschaft VG 1:10 Scale

2006 Fukuda J (Brisbane/AUS)
2008 Ielasi Daniele/I (Lissabon/POR)
2010 Burch, Ralph/USA (Porter/USA)
2012 Vejrak, Meen/Thai (Bangkok/Thailand)
2014 Hagberg, Alexander/S (Bangkok/Thailand)
2016 Greiner, D./MCC Türkheim (Gubbio/I)
2018 Matsukura, Naoto/JAP (Homestead/USA)
2022 Sahashi, Tadahiko/JPN (Bangkok, Thailand)

Weltmeisterschaft VG 1:5

2001 Strauch, Marcel/MRC Alst.-Oberhausen (Ettlingen/D)

2003 Roskamp, Hessel/NL (Sun Valley/USA)
2005 Oddie, Ian/GB (Lostallo/CH)
2007 Lissau, M./DEN (Brisbane/AUS)
2009 Myburgh, B./SA (Pretoria/SA)
2011 Solon, G./F (Brest-Hanvec/F)

2013 Feldmann, Markus/MRC Alst.-Oberhausen (Lostallo/CH)

2015 Grenenger, R./I/AUS (Kuala Lumpur/MAL)
2017 Meirinhos, S./ARG (Buenos Aires/ARG)
2019 Marko, Grigic/HRV (Vila Real/PRT)
2022 Feldmann, Markus/MRC Alst.-Oberhausen (Fontana/USA)

Weltmeisterschaft Offroad 1:8

1986 Veysere, F./F (Grenoble/F)
1988 Monesi, M./I (Mantova/I)
1990 Sanada, K./J (Bangkok/TH)
1992 Koge, K./I (Eschbach/D)
1994 Monesi, M./I (Kirchschlag/A)
1996 Laffranchi, Alex/I (Beaulieu/GB)

1998 Reckward, Daniel/D (Coimbra/P)

2000 Kanai, Yuichi/J (Las Vegas/USA)
 2002 Degani, Greg/USA (Punta d. Este/URU)
 2004 Vray, Guillaume/F (Furuland/S)
 2006 Pavidis, M./USA (Jarkarta/INA)
 2008 Hara, Atsushi/J (Charlotte/USA)
 2010 King, C./USA (Pattaya/Thailand)
 2012 Batlle, Robert/E (Buenos Aires/Arg)
 2014 Tessiman, Ty/ CAN, (Giradini Naxos/Sizilien/IT)
 2016 Ronnefalk, David /S (Las Vegas /USA)
 2018 Ongaro, Davide/ITA (Perth, AUS)
 2022 Ongaro, Davide/ITA (Redovan, ESP)

Weltmeisterschaft Offroad 1:10 2WD

1985 Halsey, J./USA (Del Mar/USA)
 1987 Johnson, J./USA (Romsey/GB)
 1989 Hirosaka, M./J (Forestville/AUS)
 1991 Hirosaka, M./J (Michigan/USA)
 1993 Kinwald, B./USA (Southend/GB)
 1995 Francis, Matt/USA (Tokio/J)
 1997 Kinwald, Brian/USA (Pomona/USA)
 1999 Hirosaka, Masami/J (Rauma/FIN)
 2002 Francis, Matt/USA (Pretoria/SA)
 2003 Easton, Billy/USA (St. Petersburg/USA)
 2005 Graig, Neil/GB (Collegno/I)
 2007 Matsuzaki, H./JPN (Hakusan/JPN)
2009 Achter, Martin/BC Regensburg (Pretoria/SA)
 2011 Cavallieri, Ryan/USA (Vaasa/FIN)
 2013 Tebo, Jared/USA (Chico/USA)
 2015 Rivkin, Spencer/USA (Tsukuba/J)
 2017 Mayfield, Ryan/USA (Xiamen/Chn)
 2019 Rivkin, Spencer/USA (Trencin/SL)

Weltmeisterschaft Offroad 1:10 4WD

1985 Losi, G.jr./USA (Del Mar/USA)
 1987 Hirosaka, M./J (Romsey/GB)
 1989 Hirosaka, M./J (Forestville/AUS)
 1991 Lett, C./USA (Michigan/USA)
 1993 Hirosaka, M./J (Southend/GB)
 1995 Pavidis, Matt/USA (Tokio/J)
 1997 Hirosaka, Masami/J (Pomona/USA)
 1999 Steenari, Jukka/FIN (Rauma/FIN)
 2002 Steenari, Jukka/FIN (Pretoris/SA)
 2003 Cavallieri, Ryan/USA (St. Petersburg/ USA)
 2005 Cavallieri, Ryan/USA (Colegno/I)
 2007 Tebo, J./USA (Hakusan/JPN)
2009 Achter, Martin/BC Regensburg (Pretoria/SA)
 2011 Cavallieri, Ryan/USA (Vaasa/FIN)
 2013 Hartson, Steve/USA (Chico/USA)
 2015 Coelho, Bruno/PT (Tsukuba/J)
 2017 Mayfield, Ryan/USA (Xiamen/Chn)
 2019 Coelho, Bruno/PRT (Trencin/SL)

Weltmeisterschaft Modified 1:12

1982 Carbonell, A./USA (Anaheim/USA)
 1984 Niesinger, T./USA (Herning/DK)
 1986 Niesinger, T./USA (Las Vegas/USA)
 1988 Hirosaka, M./J (Baarn/NL)
 1990 Doseck, C./USA (Singapur)
 1992 Neisinger, T./USA (Grand Rapids/USA)
 1994 Spashett, D./GB (Paris/F)

1996 Hirosaka, Masami/J (Pomona/USA)
 1998 Spashett, David/GB (South Tyneside/GB)
 2000 Hirosaka, Masami/J (Tokio/J)
 2002 Hirosaka, Masami/J (Krugersdorp/SA)
 2004 Hirosaka, Masami/J (Davenport/USA)
 2006 Spashett, David/GB (Turin/I)
 2008 Matsukura, Naomi/J (Bangkok/Thailand)
 2010 Matsukura, Naomi/J (Burgdorf/D)
 2012 Matsukura, Naomi/J (Heemstede/NL)
2014 Rheinard, Marc/DJK Andernach (Kissimmee/USA)
 2016 Matsukura, Naomi/J (Beijing/China)
 2018 Hagberg, Alexander/SWE (Welcome/ZAF)
2020 Rheinard, Marc/MAC Andernach (Milton Keynes/GB)
 2023 Orłowski, Michal/Pol (Florida/USA)

Weltmeisterschaft Spec 1:12

2020 Murray, Andy/GB (Milton Keynes/GB)
2023 Mächler, Max/Die Kurvekuggler (Florida/USA)

Weltmeisterschaft PRO 10

1992 Johnsen, J./USA (Pomona/USA)
 1994 Hirosaka, M./J (Sonneberg/D)
 1996 Swauger, Mike/USA (Pomona/USA)
 1998 Spashett, David/GB (South Tyneside/ GB)
 2000 Hirosaka, Masami/J (Tokio/J)

World Cup Elektro-Tourenwagen 1:10

1998 Spashett, D./GB (South Tyneside/GB)

Weltmeisterschaft EGT8

2023 Neumann, Jörn/AMC Langenfeld (Sydney/AUS)

Weltmeisterschaft EG-Tourenwagen 1:10

2000 Hara, Atsushi/J (Tokio/J)
 2002 Chaidajuriya, Suri./THA (Krugersdorp/SA)
2004 Rheinard, Marc/DJK Andernach (Davenport/USA)
 2006 Moore, Andy/GB (Turin/I)
2008 Rheinard, Marc/DJK Andernach (Bangkok/THA)
2010 Rheinard, Marc/DJK Andernach (Burgdorf/D)
 2012 Groskamp, Gilles/NL (Heemstede/NL)
 2014 Matsukura, Naoto/J (Kissimmee/USA)
2016 Völker, Ronald/MBC Goldstein e.V. (Beijing/China)
 2018 Coelho, Bruno,PRT (Welcome/ZAF)
 2022 Coelho, Bruno,PRT (Gubbio/ITA)

Weltmeisterschaft Mannschaft 1:8**Gruppe C**

1990 Baruzzi, Collari, Fantini/IT 1
 (Türkheim/D)

Merkblatt über den Haftpflicht-Versicherungsschutz für

Mitglieder des DMC, DEUTSCHER MINICAR Club e.V.

Dachverband für den funkferngesteuerten Automodell-Rennsport in Deutschland

Geschäftsstelle: Fierabendwinkel 42, 24119 Kronshagen
und seine ihm angehörenden rechtlich selbstständigen und unselbstständigen

Untergliederungen.

Stand: 16.1.2022

Versicherungsnehmer: Deutscher Minicar Club e.V. Geschäftsstelle, Steckenberg 4,
24232 Schönkirchen

Versicherer: Gothaer Versicherungsbank VVaG, Köln

Versicherungs-Nummer: 85.062.562977

Versichert ist die gesetzliche Haftpflicht, insbesondere aus den gewöhnlichen satzungsgemäßen oder sonst sich aus dem Club-Zweck ergebenden Veranstaltungen (z. B. Mitgliederversammlungen, Club-Festlichkeiten mit Bewirtschaftung in eigener Regie, interne und offene Wettbewerbe). Fremdausrichter benötigen eigene Haftpflichtversicherung.

1.0 Deckungssummen

2-fach maximiert je Versicherungsjahr

5.000.000,- € pauschal für Personen- und Sachschäden

1.000.000,- € für Vermögensschäden

100.000,- € für Mietsachschäden an Gebäuden und / oder Räumen

100.000,- € für sonstige Sachschäden an gemieteten oder überlassenen beweglichen
Gegenständen (51,13 € Selbstbeteiligung an jedem Schaden)

5.000.000,- € für Allmählichkeits- und Abwässerschäden

5.000.000,- € 1-fach maximiert je Versicherungsjahr für Personen-, Sach- sowie
Vermögensschäden im Rahmen der Umwelthaftpflicht- Basisversicherung

2.0 Mitversicherte Club-Einrichtungen

Mitversichert sind sämtliche Club-Einrichtungen (z. B. Renneinrichtungen mit Neben- und Hilfsbetrieben, Lager, Verkaufsstätten, Montagestätten) im Inland.

3.0 Mitversicherte Personen

Mitversichert ist die persönliche gesetzliche Haftpflicht - der Mitglieder des Vorstandes

- sämtlicher übrigen Lizenznehmer aus der Betätigung im Interesse und für Zwecke
des Clubs bei Vereinsveranstaltungen

- sämtlicher übriger Club-Mitglieder, Angestellten und Arbeiter (z. B. für Pflegearbeiten,
Messepersonal) für Schäden, die sie in Ausführung ihrer dienstlichen Verrichtungen für den
DMC und/oder Club verursachen. Private automodellsportliche Betätigung und Nichtmitglie-
der siehe 6.0 und 9.0.

4.0 Versicherte Fahrzeuge

Versichert sind sämtliche funkferngesteuerte Modelle von Landfahrzeugen (Elektro- und
Verbrennungsmotoren) bis zum Maßstab 1:4 und 40 ccm Hubraum.

5.0 Geltungsbereich (siehe auch 6.0)

Geltungsbereich der Versicherung ist Deutschland.

Mitversichert sind darüber hinaus nationale und internationale Vergleichswettkämpfe im In-
und Ausland, die spätestens 14 Tage vor Durchführung der Veranstaltung bei der Geschäftsstelle
des DMC angemeldet worden sind. Eingeschlossen ist die gesetzliche Haftpflicht nach jeweils
geltendem Recht wegen im Ausland vorkommender Schadenereignisse aus Anlass von
Clubreisen oder aus der Teilnahme an Ausstellungen oder Messen. Jede Veranstaltung ist beim
Sportkreis-Vorsitzenden anzumelden, so dass diese Veranstaltung im DMC-Kalender eingetragen
werden kann und die Ausschreibung veröffentlicht wird. Ein Ergebnis ist nachzureichen.

6.0 Versicherungsschutz der Lizenznehmer außerhalb der DMC-Veranstaltungen

Er erstreckt sich innerhalb Europas im Rahmen des Vertrages auch auf die persönliche gesetz-
liche Haftpflicht aus dem Betrieb von Modellautos außerhalb des DMC, d. h. außerhalb von
Veranstaltungen und Übungsfahrten, sofern dem kein behördliches Verbot entgegensteht.

Versicherungsschutz für die persönliche gesetzliche Haftpflicht außerhalb des Vereins besteht

nur, sofern nicht durch eine anderweitige Versicherung (z. B. Privat-Haftpflichtversicherung) Versicherungsdeckung geboten wird.

7.0 Versicherung für NICHT-DMC-Lizenznehmer

- DMC-Rennveranstaltungen

Die Mitversicherung von NICHT-DMC-Lizenznehmer bei Rennveranstaltungen ist über die DMC-Geschäftsstelle bis spätestens Donnerstag vor dem Rennen zu beantragen:

Bis zu 3 Fahrer ohne Lizenz	beitragsfrei
Von 4 bis 10 Fahrer ohne Lizenz	15,-€ (einschließlich Vers.-Steuer)
Über 10 Fahrer ohne Lizenz	30,-€ (einschließlich Vers.-Steuer)

Vordrucke finden Sie auf der DMC – Homepage -> Downloads -> Versicherung oder können direkt bei der DMC-Geschäftsstelle anfordert werden.

- Firmencups

Für Firmencups ist keine Versicherung für Fahrer ohne DMC-Lizenz abzuschließen, da die Firma als Veranstalter für den Versicherungsschutz verantwortlich ist.

8.0 Versicherung für Fahrer ohne Vereinszugehörigkeit

Es besteht Versicherungsschutz bei Trainingsfahrten auf der Rennstrecke eines DMC-Ortsvereins anlässlich eines „Tag der offenen Tür“ oder „Schnuppertage“.

9.0 Schäden untereinander

Mitversichert sind Haftpflichtansprüche der versicherten Personen untereinander, soweit es sich um Personenschäden handelt. Als nicht versichert gelten Haftpflichtansprüche untereinander wegen Sachschäden, soweit es sich um Modellautos und deren Zubehör handelt.

10.0 Betriebsstätten-Risiko

Versichert ist die gesetzliche Haftpflicht als Eigentümer, Mieter, Pächter, Leasingnehmer, Nutznießer von Grundstücken Gebäuden oder Räumlichkeiten, die ausschließlich den Clubzwecken dienen. Mitversichert ist die gesetzliche Haftpflicht des DMC als Bauherr oder Unternehmer von Bau-, Reparatur- und Abbrucharbeiten.

11.0 Vorleistungspflicht

Im Rahmen dieses Vertrages ist die Gothaer Versicherung im Schadenfall vorleistungspflichtig, unabhängig davon, ob für die versicherte Person eine Privat- Haftpflichtversicherung mit Einschluss der gesetzlichen Haftpflicht aus dem Betrieb eines Modellautos besteht.

Bei Bestehen einer Privat-Haftpflichtversicherung wird bei dem entsprechenden Versicherer Regress genommen.

12.0 Besondere Bestimmungen

Gebrauch von nicht versicherungspflichtigen (PflVersG) Kraftfahrzeugen aller Art und Anhängern sind mitversichert (siehe besondere Bedingungen B 14).

13.0 Umwelthaftpflicht-Basisversicherung

Kleingebinde bis 500 Liter/Kilogramm und mit einem Gesamtfassungsvermögen bis 5.000 Liter/Kilogramm sind mitversichert. Größere Anlagen müssen gesondert versichert werden.

14.0 Umwelthaftpflicht-Anlagenversicherung

Mitversichert ist die gesetzliche Haftpflicht für Heizöl-/Diesel/Benzin-Tanks für den Eigenbedarf je Tank bis zu einem Gesamtfassungsvermögen in Höhe von 30.000 l.

15.0 Schadenfälle

Sind unverzüglich, spätestens innerhalb einer Woche, an

Dirk Horn, Gretenrade 31, 24232 Schönkirchen

Tel. 0431-2059113

Email: versicherung@dmc-online.com

zu melden, der anschließend die Gothaer Versicherung verständigt.

Ehrenamtliche Funktionäre

im Präsidium

Präsident

1971-1973 Dr. Feldmann †
1973-1977 Udo Eyers †
1977-1979 Horst Griesel
1979-1999 Hans-Ludwig Walther
1999-2009 Uwe Klüver
2009-2012 Fredy Dietrich
2012-2018 Norbert Rasch
2018- Dirk Horn
(nächste Wahlen 2024)

Vizepräsident

1971-1973 Udo Eyers †
1973-1977 Götz Schilbach †
1977-1978 Heiner Martin †
1978-1979 Jürgen Wickert
1979-1981 Peter Rost
1981-1988 Dieter Müller
1988-1999 Uwe Klüver
1999-2001 Hans-Ludwig Walther
2001-2004 Christiane Großmann
2004-2007 Dirk Horn
2007-2009 Manfred Schneider
2009-2015 Dirk Horn
2015-2018 Josef Dragani
2018-2022 Werner Schwarz
2022- *Fredy Dietrich*
(nächste Wahlen 2025)

Schatzmeister

1971-1973 J. Koch
1973-1977 J. Nölke
1977-1979 Robert Arndt
1979-1991 Hartwig Aubry
1991-2004 Jürgen Jansen
2004-2007 Sandra Schumacher
2007-2021 Sandra Langner
2021- Maik Träbert
(nächste Wahlen 2024)

Schriftführer

1971-1973 J. Koch
1973-1977 Götz Schilbach †
1977-1980 Wolfgang Ribatzky
1980-1983 Hans-Joachim Volk
1983-1984 Peter Kirstein
1984-1985 Uwe Dörner
1985-1995 Dieter Niechcial
1995-1998 Christiane Großmann
1998-2007 Heiner Martin †
2007-2011 Markus Fleischmann
2011-2016 Heiner Martin †
2016-2019 Jörg Tönnies
2019-2022 Bernd Bohlen
2022- *Sarah Keller*(nächste Wahlen 2025)

Referent Ausland

1978-1981 Karlheinz Will
1981-1986 Jürgen Wickert
1986-1994 Gottfried Großmann
(Seit 1994 keine Neubesetzung)

Referent Elektro

1979-1998 Heiner Martin †
ab 1998 getrennt nach Glattbahn
und Offroad

Referent Elektro Glattbahn

1998-2004 Bernd Kempfner
2004-2005 Wilfried Müller
2005-2013 Josef Dragani
2013- Thomas Kohmann
(nächste Wahlen 2025)

Referent Elektro Offroad

1998-2008 Wilfried Müller
2008-2019 Robert Gillig
2019-2020 Franz-Josef Papzien
2020- Thomas Kohmann
(nächste Wahlen 2025)

Vorsitzender Techn. Kom. Elektro

1986-1993 Heiner Martin †
(Seit 1993 keine Neubesetzung)

Referent Offroad

1981-1983 Detlef Behnke
1983-1985 Hans-Peter Raschke
1985-1986 Siegfried Hötschick
1986-1995 Wolfgang Petermann †
1995-1999 Frieder Nickel
1999-2004 Dirk Horn
2004-2012 Norbert Rasch
2012-2021 Ralf Bauer
2021 - *Markus Krause*
(nächste Wahlen 2024)

Vorsitzender Techn. Kom.

Verbrenner

1986-1987 Uwe Schildbach
1987-1988 Werner Büch
1988-1993 Hans-Bertram Keßler
1993-1994 Gottfried Großmann
(Seit 1994 keine Neubesetzung)

Referent Verbrenner VG M1:8 und M1:10

1994-2000 Gottfried Großmann
2000-2006 Peter Reichelsdörfer
2006-2007 Fredy Dietrich
2007-2009 Dieter Weck †
2009-2012 Birgit Debert
2012-2015 Josef Dragani

2015-2017 Arno Püpke
 2017-2018 Josef Dragani
 2018-2021 Alex Noll
 2021-2022 Marcus May
 2022-*Thomas Kröger*
 (nächste Wahlen 2024)

Referent Verbrenner

VG M1:4 u. M1:5 sowie OR6

1994-1999 Bernhard Pfeifer
 1999-2001 Wolfgang Petermann
 2001-2003 Stefan Grosch
 2003-2007 Thomas Eisenreich
 2007-2010 Jürgen Bell
 (Seit 2010 keine Neubesetzung)

Referent Großmodelle

2010-2013 Peter Leue
 2013-2014 Andreas Lamers
 2014-2023 Peter Leue
 2024- Andreas Lamers
 (nächste Wahlen 2026)

Referent Großmodelle Offroad

2010- Andreas Lamers
 (nächste Wahlen 2025)

Referent Jugend

1978-1979 Hartwig Aubry
 1979-1986 Raimund Bauer
 1986-1991 Heinrich Reiss
 1991-2000 Norbert Wiesmann
 2000-2001 Uwe Rheinard
 2001-2003 Klaus Lechner
 2003-2004 Uwe Klüver
 2004-2005 Peter Plümacher
 2005-2006 kommissarisch Uwe Klüver
 2006-2009 Dr. Jürgen Feuerstake
 2009-2020 Harald Merten
 2021-2023 Holger Sparbier
 2024 - Anke Müller
 (nächste Wahlen 2026)

Sportkreis-Vorsitzender Mitte

1980-1987 Uwe Schildbach
 1987-1990 Günter Klimm
 1990-1992 Wolfgang Seck
 1992-1996 Karl-Heinz Schäfer
 1996-1999 Bernd Kempfner
 1999-2001 Norbert Hügel
 2001-2007 Ludwig Kropp
 2007-2009 Robert Gillig
 2009-2014 Michael Kirchner
 2014-2018 Werner Schwarz
 2019- Jochem H. Carle
 (nächste Wahlen 2025)

Sportkreis-Vorsitzender Nord

1980-1982 Matthias Wollmann
 1982-2013 Helmut Krüger

2013-2019 Holger Sparbier
 2019-2019 Stefan Schluppeck
 2019 Heino Müller
 (nächste Wahlen 2025)

Sportkreis-Vorsitzender West

1980-1982 Michael Hollerbaum
 1982-1986 Horst Weyer
 1986-1988 Gottfried Großmann
 1988-1991 Hans Neu
 1991-2001 Horst Glowatzki
 2001-2017 Heinz Kroezeemann
 2018 Uwe Baldes
 2019- Emil Kwasny
 (nächste Wahlen 2025)

Sportkreis-Vorsitzender Süd

1980-1981 Georg Burkhardt
 1981-1982 Lothar Gebauer †
 1982-1989 Werner Büch
 1989-1993 Wolfgang Thierack
 1993-1999 Franz Schieszler
 1999-2000 Peter Reichelsdörfer
 2000-2005 Markus Fleischmann
 2005-2006 Manfred Stiebert
 2006-2007 Fredy Dietrich
 2007-2008 Manfred Schneider
 2008-2010 Fredy Dietrich
 2010- Thomas Mayer
 (nächste Wahlen 2026)

Sportkreis-Vorsitzender Ost

1991-1992 Frank Priemer
 1992-1994 Detlef Sellerie
 1994-1995 Joachim Wust
 1995-2001 Frank Morgenstern
 2001-2003 Detlef Sellerie
 2003-2003 Tino Guschl
 2003- Frank Morgenstern
 (nächste Wahlen 2024)

Vorsitzender DMC-Schiedsgericht

1986-1989 Michael Butz
 1989-1997 Anke Seela
 1997-2001 Ralf Zeigermann
 2001-2010 Jörg Tönnies
 2010-2019 Ralf Zeigermann
 2019-2021 Peter Reichelsdörfer
 2021 - Jörg Tönnies
 (nächste Wahlen 2025)

Beisitzer (nächste Wahlen 2026)
 Dietmar Thalmann /Heinz Kroezeemann /
 Thomas Marecki / Alex Noll

Reglement 2024

Das Reglement unterteilt sich in:

- A - Allgemeiner Teil**
- B - Sektion Verbrenner Glattbahn**
- C - Sektion Off-Road**
- D - Sektion Großmodelle VG 1:4, VG 1:5**
- E - Sektion Großmodelle Off-Road 1:6**
- F - Sektion Elektro Glattbahn**
- G - Sektion Elektro Off-Road**
- H - Sektion Motorrad**

Grundsätzlich gilt:

Das Reglement allgemeiner Teil enthält Angaben, die für alle Sparten gelten.

Anträge zur Änderung/Erweiterung des allgemeinen Teils müssen vom Sportbundtag beschlossen werden. Das Präsidium kann durch Mehrheitsbeschluss bei kurzfristigem Handlungsbedarf Reglementergänzungen und Änderungen beschließen.

Diese dürfen keinesfalls bereits getroffenen Entscheidungen des SBTAG außer Kraft setzen und müssen zur endgültigen Reglementaufnahme auf dem folgenden SBTAG als Antrag vorgelegt werden.

Spartenteile B bis H:

Das Reglement der Sparten enthält Ergänzungen zum allgemeinen Teil, die ausschließlich die entsprechende Sparte betreffen.

Änderungen und Erweiterungen des Reglements der Sparten werden vom Sektionsreferent und den Sektionsreferenten der Sportkreise beschlossen. Hierbei gilt der Mehrheitsbeschluss.

Grundsätzlich gilt:

Das Reglement wird auf dem folgenden Sportbundtag vorgestellt.

Vor der Veröffentlichung ist die Reglementsänderung dem geschäftsführenden Vorstand vorzulegen.

Änderungen im Laufe des Jahres müssen rechtzeitig auf der Homepage des DMC veröffentlicht werden und sind ab dann gültig.

Neuerungen durch Beschlüsse des Sportbundtages 2023 sind im folgenden kursiv gekennzeichnet

A Allgemeiner Teil

1. Teilnahmebedingungen an DMC – Veranstaltungen

1.1 Die Teilnehmer eines Wettbewerbes müssen, soweit im Speziellen nicht anders ausgeführt, im Besitz eines gültigen DMC-Mitgliedsausweises, im Weiteren als DMC-Lizenz bezeichnet sein. Jeder Teilnehmer muss im Besitz eines MyLaps/AMB kompatiblen Transponders sein und diesen auch bei Rennen verwenden.

Fahrer, die bei der Nennung für einen Lauf zum D-Cup keine DMC-Nr. vorweisen können, dürfen nicht mitfahren. Dies gilt gleichermaßen für DMC-Neumitglieder ohne DMC-Nr., Nichtmitglieder und ausländische Fahrer ohne DMC-Mitgliedschaft. Die Punkte gehen auf den nächst platzierten Fahrer mit DMC-Nr. über. Es erfolgt auch keine nachträgliche Umbewertung der Rangliste, wenn ein Fahrer seine DMC-Nr. während der Saison erhält.

Die DMC-Lizenz ist vom 1.1. bis 31.12. eines Jahres gültig. Bis zum 31.3. des Folgejahres gilt eine Karenzzeit.

1.2.1 Die Teilnehmer nehmen auf eigene Gefahr an dem Wettbewerb teil. Sie tragen die alleinige zivil- und privatrechtliche Verantwortung für alle von ihnen oder den von ihnen gefahrenen Automodellen verursachten Schäden, soweit es sich um Sachschäden am Automodell und dem erforderlichen Zubehör handelt. Die Teilnehmer verzichten durch Abgabe der Nennung für alle im Zusammenhang mit der Veranstaltung erlittenen Unfälle oder Schäden am Automodell auf jedes

Recht des Vorgehens oder Rückgriff gegen

- den DMC, dessen Präsidenten, Mitglieder und ehrenamtliche Mitarbeiter,
- den Ausrichter, dessen Beauftragte, Sportwarte, Helfer,
- die Teilnehmer und deren Helfer sowie gegen eigene Helfer,
- Behörden und irgendwelche andere Personen, die mit der Organisation der Veranstaltung in Verbindung stehen.

1.2.2 Diese Vereinbarung wird mit Abgabe der Nennung an den Ausrichter allen Beteiligten gegenüber wirksam.

1.2.3 Jeder Teilnehmer verpflichtet sich, den Weisungen des Rennleiters, dessen Stellvertreters, des DMC-Offiziellen und der Sportkommissare Folge zu leisten.

1.3 Nennungen/Nenngeld

Mit der Abgabe der Nennung werden das DMC-Reglement und die DMC-Rechtsordnung als für die Veranstaltung verbindlich anerkannt. Dies erkennt jede/r Teilnehmer/in durch Abgabe der Nennung an. Rechtsansprüche im Sinne des BGB sind bei DMC-Veranstaltungen ausgeschlossen.

- a) Die Mitgliedschaft im DMC berechtigt zur Nennung von nur einer am gleichen Tage stattfindenden Veranstaltung. Mehrfachnennungen in verschiedenen Klassen an einer Veranstaltung sind zulässig.
- b) Die Nennungen müssen sorgfältig, vollständig und leserlich ausgefüllt sein. Ist das nicht der Fall, kann eine Nennung aus diesen Gründen abgelehnt werden. Es sind mindestens zwei Sendefrequenzen (z. B. 27.005/27.195) anzugeben, bei Einsatz von Anlagen mit ISM-Frequenzen (z. B. 2,4 GHz) der Vermerk ISM.
- c) Nennungen müssen fristgerecht eingereicht werden. Nennungen, die einen Poststempel nach dem Nennungsschluss tragen, können abgelehnt werden. Der Ausrichter kann nach dem Nennungsschluss Nennungen mit einer Nachmeldegebühr annehmen; die Höhe der Nachmeldegebühr ist in der Ausschreibung ausdrücklich bekannt zu geben.
- d) Abgegebene Nennungen sind verbindlich, und somit besteht für das in der Ausschreibung ausgewiesene Nenngeld und für etwaige Zusatzkosten (z.B. bei VG: Pflichtreifen, Versicherungsgebühr für Nicht-DMC-Mitglieder) grundsätzlich eine Zahlungsverpflichtung, ausgenommen, die Nennung wird vor dem in der Ausschreibung genannten Nennschluss schriftlich storniert. Die Zahlung des Nenngeldes hat bis zum Nennschluss zu erfolgen, es sei denn, in der Ausschreibung ist ein anderes Zahlungsziel (beispielsweise bei der Veranstaltung vor Ort) ausdrücklich zugelassen. Auch die Zahlungsweise (z.B. Bankverbindung, Paypal-Konto, bar) ist in der Ausschreibung anzugeben, bei Deutschen Meisterschaften ist die Angabe einer Bankverbindung Pflicht.
- e) Nenngeld ist Reuegeld und wird grundsätzlich nicht zurückgezahlt. Nur wenn eine Veranstaltung aus Gründen, die im Einflussbereich des Ausrichters liegen abgesagt oder verlegt wird, muss der Ausrichter das Nenngeld zurückerstatten. Keinesfalls wird das Nenngeld zurückerstattet und ist trotzdem fällig, wenn der/die Teilnehmer/in nicht am Start ist oder die Nennung nach Nennschluss zurückzieht; dies gilt auch für Nennelder zu internationalen Wettbewerben.
- f) Das Nenngeld für Rennveranstaltungen über zwei Tage beträgt maximal 30,00 Euro für Erwachsene und maximal 15,00 Euro für Jugendliche (bis 18 Jahre), über drei Tage maximal 38,00 Euro für Erwachsene und maximal 19,00 Euro für Jugendliche, sowie über vier Tage maximal 45,00 Euro für Erwachsene und maximal 23,00 Euro für Jugendliche.

Werden DM-Prädikate in mehr als einem Rennen ausgefahren, ist das Nenngeld für alle Rennen beim ersten Ausrichter (Ortsclub) zu zahlen.

2. Renndurchführung

2.1 Gruppeneinteilung

Der Rennleiter führt die Gruppeneinteilung für die Vorläufe nach den Vorgaben der einzelnen Sektionen durch; dabei darf es nicht zu Frequenzproblemen kommen. Nach Möglichkeit sollen die Fahrer eines Teams in verschiedene Gruppen eingeteilt werden. Die maximale Zahl der Fahrer je Gruppe hängt von den örtlichen Gegebenheiten, z. B. Breite der Strecke, Größe des Fahrerstandes (pro Fahrer 0,80 m) und dem Vorhandensein einer entsprechenden Zeitmesseinrichtung ab.

Der Veranstalter kann bei nicht genügend Teilnehmern in den einzelnen Klassen die Klassen zusammenlegen. Dieses gilt auch für die Finalgruppeneinteilung. In der Gesamtauswertung werden die Klassen getrennt gewertet.

2.2.1 Technische Abnahme

Die im Reglement für die Klassen vorgegebenen technischen Bestimmungen müssen eingehalten und kontrolliert werden.

Für die Vermessung der Fahrzeuge ist eine Platte aus form- und maßhaltigem Material zu verwenden, auf der zwei Schienen von 20 mm Höhe so zu befestigen sind, dass sich diese im Abstand von der im Reglement der einzelnen Klassen vorgegebenen max. Breite (+1 mm) befinden.

Die Höhe der Schienen beträgt für die Klassen OR64WD, OR62WD und OR6SC4 100 mm. Alternativ können für die Klassen OR62WD, OR64WD und OR6SC4 auch Messbügel für die Höhe und Breite genutzt werden.

Die Höhe der Schienen beträgt für EGTW 60 mm.

Die Fahrzeuge müssen sich innerhalb der Schienen in jedem Betriebszustand frei bewegen lassen

Die von der technischen Abnahme verwendeten Messeinrichtungen müssen den Fahrern bereits bei Veranstaltungsbeginn im freien bzw. kontrollierten Training zur Verfügung stehen. Während des Rennens müssen die gleichen Messeinrichtungen wie während des Trainings verwendet werden. Ein Wechsel der Messeinrichtungen ist zu keinem Zeitpunkt der Veranstaltung zulässig (bei evtl. defekten Messeinrichtungen entscheidet die Sportkommission über einen Wechsel).

Die bei Deutschen Meisterschaften verwendeten Messeinrichtungen werden vom Referenten der jeweiligen Klasse dem Veranstalter zur Verfügung gestellt.

2.2.2 Rennleitung

Die Rennleitung hat das Recht, jederzeit die Fahrzeuge zu kontrollieren. Jedes Fahrzeug, welches ein Sicherheitsrisiko darstellt oder nicht mehr dem Reglement entspricht, erhält die schwarze Flagge und hat somit das Rennen unverzüglich zu beenden. Die Weigerung eines Fahrers, das von ihm gefahrene Fahrzeug einer technischen Untersuchung zur Verfügung zu stellen, ist ein schwerer Verstoß gegen die Pflichten eines Fahrers. Der Rennleiter ist in einem so gelegenen Fall angehalten, neben dem Ausschluss aus dem Wettbewerb eine Bestrafung durch das Präsidium zu beantragen. Dem Antrag sind eine Sachverhaltsschilderung und die Zeugenaussagen beizufügen. Ebenso muss auch jedes andere Verhalten beurteilt werden, welches die Entziehung eines Fahrzeuges von der Untersuchung zum Ziel hatte.

2.3 Sportstrafen

Der Rennleiter, seine Stellvertreter und der DMC-Offizielle haben das Recht, bei Verstößen gegen das technische Reglement oder die sportliche Fairness Strafen nach Abs.A-2.3.1-5 gegen den betreffenden Fahrer, Mitglieder der Rennleitung i.S.v. Abs. A-4.1.2. und den Ausrichter auszusprechen. Hierzu sind die Sportkommissare bei Bedarf beratend hinzuzuziehen. In jedem Fall muss die Schwere des Verstoßes im Verhältnis zu der ausgesprochenen Strafe stehen. Eine Entscheidung nach Abs.2.3.4 und 2.3.5 ist vom Präsidium einstimmig zu bestätigen.

2.3.1 Zeitstrafen

Wenn möglich, sollten „Zeitstrafen“ (z. B. für unsportliches Fahrverhalten, Frühstart etc.) als „Stop and Go“-Strafen erteilt werden. Über die Erteilung einer solchen Zeitstrafe muss der Sportkommissar [Schiedsrichter] und/oder der Rennleiter den betreffenden Fahrer unmittelbar unmissverständlich über das Lautsprechersystem unterrichten. Der Fahrer muss innerhalb der nächsten 3 Runden in die Boxengasse bzw. in einen dafür geeigneten Abstellplatz fahren und dort für die Dauer der Zeitstrafe (10 Sek.) anhalten, ohne dass sein Fahrzeug gewartet oder repariert werden darf. Besteht keine Möglichkeit mehr für eine „Stop and Go“-Strafe (z. B. in der letzten Runde), so wird die Zeitstrafe nachträglich nach folgender Regelung ausgesprochen. Wird eine Strafzeit vergeben, die nicht in der Box abgeleistet werden konnte, so wird in dem Fall, dass die Rundenzeit(en) der letzten Runde(n) geringer ist als die Addition aus der Überzeit und Strafzeit, diese Runde(n) und Rundenzeit(en) vom Gesamtergebnis abgezogen. Bei Nichteinnahme des Helferpostens erfolgt die Bestrafung nach Absatz A-5.1.3c.

2.3.2 Verwarnung

Jedes Fahrzeug, welches dauernd in andere Fahrzeuge fährt und so deren Fahrt verlangsamt, erhält eine Verwarnung. Im Wiederholungsfall bekommt der Fahrer durch den Rennleiter die schwarze Flagge gezeigt. Der Fahrer des Fahrzeuges hat sofort das Rennen zu beenden.

2.3.3 Disqualifikation (Streichung aus dem Wettbewerb)

Bei schweren Verstößen gegen das techn. Reglement erfolgt auf jeden Fall eine Disqualifikation für den entsprechenden Wettbewerb.

2.3.3 a Streichung Wertungslauf (Verstoß gegen das technische Reglement)

Verstößt ein Fahrzeug gegen das technische Reglement, wird der Lauf gestrichen für den der Verstoß festgestellt wurde.

2.3.3 b Disqualifikation (Streichung aus dem Wettbewerb)

Bei grober Unsportlichkeit erfolgt eine Disqualifikation für den entsprechenden Wettbewerb. Die Disqualifikation wird durch den Rennleiter in Verbindung mit der Sportkommission entschieden.

2.3.4 Sperre für ein Jahr.**2.3.5 Geldstrafen (25,- € bis 250,- €)****2.3.6** Kann keine gerechte Strafe an Ort und Stelle ausgesprochen werden, so ist eine Bestrafung durch das Schiedsgericht des DMC zu beantragen. Dem Antrag sind der Sachverhalt und die Zeugenaussagen beizufügen.**2.3.7** Das Schiedsgericht ist befugt, weitere Strafen auszusprechen.**2.4 Ergebnislisten**

a) Mindestangaben, welche eine Ergebnisliste enthalten muss:

Die Bezeichnung des Veranstalters (DMC) und Ausrichters (Ortsclub) incl. Ortsver-einsnummer sowie Angabe des Sportkreises

- Name, Art und Beschreibung des Wettbewerbes (Klassenbezeichnung nach Reglement)
- Ort und Datum des Wettbewerbs.
- zusätzliche Einzelauswertung in Ergebnis- und Gesamtranglisten von Junioren und Jugendlichen
- Angabe der Platzierung/DMC-Nummer/Name/Ortsclub/Sportkreis/ Vorlaufposition/ Platzierung der gefahrenen Finale incl. eindeutiger Angabe der Zeiten mit Auswertung
- Name des/der Rennleiter(s) und des Stellvertreters
- Name des/der Zeitnehmer(s)
- Namen der technischen Abnahmekommissare
- Namen der Sportkommissare
- Datum/Uhrzeit, wann diese Ergebnisliste erstellt wurde.

-
- Angabe, mit welcher Version des entsprechenden Zeitnahmeprogramms das Ergebnis erstellt wurde.
 - b) Die Ergebnislisten eines Prädikatslaufs (Sportkreismeisterschaftslauf / DM) müssen innerhalb von 5 Tagen an ‚Ergebnis@dmc-online.com‘, den Sportkreisvorsitzenden und die Geschäftsstelle gesandt werden.
Bei einem DMC-Prädikat (Deutschen Meisterschaft) ist zusätzlich eine Sicherungskopie des Zeitnahmeprogramms (Sicherungsformat des Zeitnahmeprogramms) an die Geschäftsstelle zu senden; der zuständige DMC-Referent erhält eine weitere Kopie.
 - c) Die Nachprüfbarkeit eines Wertungs-/Prädikatslaufes muss erhalten bleiben. Rennunterlagen (Ausschreibung, Nennungen, Rundenprotokolle und Ergebnislisten etc.) sind für ein Jahr beginnend mit Jahresende der Saison aufzubewahren.
 - d) Bei Nichteinhaltung der Buchstaben b) und c) wird dem Ausrichter des Wertungs-/Prädikatslaufes eine Ordnungsstrafe in Höhe von 100,-- € auferlegt.
 - e) Vereine müssen die Ergebnisse in elektronischer Form per Mail an folgende Anschrift senden: **ergebnis@dmc-online.com**.

3. Proteste und Berufungen

3.1 Protest

Der Protest muss schriftlich an den Rennleiter oder bei Abwesenheit seinem Vertreter oder an die Sportkommissare auf dem dafür vorgesehenen Formblatt eingereicht werden.

Verstoßen Teilnehmer von DMC-Wettbewerben oder die mit der Ausrichtung der Veranstaltung beauftragten Personen gegen das DMC-Reglement und/oder gegen Regelungen der Ausschreibung, so ist hiergegen der Protest zulässig.

Antragsteller können nur Teilnehmer, die eine ordnungsgemäße Nennung nach Abs.A-1.3. abgegeben haben, oder Mitglieder des Präsidiums sein.

Über den Protest gemäß DMC-Reglement entscheiden die Sportkommissare und die Mitglieder der Sportkommission. Erklärt sich eine dieser Personen für befangen, so bestimmen die Übrigen einen Ersatz.

3.2 Protestfristen

Der Protest ist unverzüglich, in jedem Fall aber vor dem nächsten Lauf vorzubringen. Wenn der Protestführer nach seinem Lauf einen Streckenposten einnehmen muss, gilt als nächster Lauf der Lauf, der nach der Ausübung des Streckenpostens folgt. Der Protest ist innerhalb der nächsten 15 Minuten schriftlich zu begründen. Bei Rennunterbrechungen und/oder Veröffentlichungen von Gesamtergebnissen muss der Protest spätestens innerhalb 15 Minuten erfolgen. Wird innerhalb der 15-minütigen Protestfrist die ausgehängte Ergebnisliste abgeändert, muss den von der Abänderung betroffenen Teilnehmern eine neue 15-minütige Protestfrist von dem Zeitpunkt eingeräumt werden, in dem die abgeänderte Ergebnisliste wieder zum Aushang kommt.

Es ist nicht möglich, sich über die neue Protestfrist hinwegzusetzen und zur Preisverteilung zu schreiben. Wenn ein Teilnehmer vom Protest betroffen ist, so muss ein errungener Preis bis zur endgültigen Entscheidung dieses Protestes zurückgehalten werden. Im Übrigen verpflichtet jeder Protest, dessen Aushang ggf. das Gesamtklassement einer Veranstaltung ändern könnte, den Ausrichter, nur ein vorläufiges Gesamtergebnis aufzustellen und die Preise bis zur endgültigen Entscheidung einzubehalten. Hierbei muss auch die Möglichkeit einer Berufung in Betracht gezogen werden. Wenn allerdings der Protest das Gesamtergebnis nur zu einem Teil ändern würde, kann der davon nicht betroffene Teil als endgültig bekannt gegeben und die betreffenden Preise können verteilt werden.

3.3 Protestgegenstand

Der Protest muss klar formuliert und der Protestgegenstand eindeutig erkennbar sein. Proteste, die in allgemeinen Formulierungen die Vorschriftsmäßigkeit eines Fahrzeuges anzweifeln, ohne einen konkreten Protestgrund zu enthalten, müssen als unzulässig

zurückgewiesen werden.

3.4 Zurückweisbare Proteste

Ein Protest kann zurückgewiesen werden, wenn:

- 3.4.1** der Protestführer zum Protest nicht berechtigt ist. Fahrer, die von der Annahme der Nennung zurückgewiesen wurden, wie auch Fahrer, die von den Sportkommissaren rechtskräftig von der Teilnahme oder aus der Wertung ausgeschlossen wurden, besitzen kein Protestrecht mehr. Ausgefallene oder nicht gewertete Teilnehmer sind dagegen noch berechtigt, Proteste zu führen.
- 3.4.2** der Protest nach Abs. A-3.2. nicht fristgerecht eingereicht ist.
- 3.4.3** die Protestgebühr fehlt. Die Protestgebühr beträgt 10,-- € und muss dem Protest in Bar beigelegt sein.
- 3.4.4** es sich um einen Sammelprotest handelt. Ein unzulässiger Sammelprotest liegt vor, wenn mehrere Fahrer einen Protest gemeinsam unterzeichnen und einreichen und/oder ein Fahrer einen Protest für oder gegen mehrere Fahrzeuge oder Teilnehmer einlegt, auch wenn es sich hierbei um die gleiche Begründung handelt. Für jeden Fall ist ohne Rücksicht darauf, ob es sich um ein und denselben Fahrer oder mehrere Fahrer handelt, ein gesonderter Protest erforderlich.
- 3.4.5** der Protest gegen die Zeitnahme gerichtet ist.
- 3.4.6** der Protest gegen die Entscheidung eines *Schiedsrichters* gerichtet ist.
- 3.4.7** der Protest gegen die Entscheidung eines Rennleiters gerichtet ist, die dieser gemäß dem technischen Reglement zu fällen hat.
- 3.4.8** der Protest gegen die Messweise von Geräuschmessungen gerichtet ist.
- 3.4.9** der Protest sich in allgemeinen Redewendungen ergeht und der Protestgrund laut Abs.A-3.3. nicht eindeutig erkennbar ist.
- 3.4.10** der Protest sich gegen eine Maßnahme oder Entscheidung der Sportkommissare richtet (in diesem Falle ist nur die Berufung zulässig).

3.5 Protestrücknahme

Ein einmal form- und fristgerecht eingereicherter Protest kann grundsätzlich nicht mehr zurückgenommen werden. Ist ein Teilnehmer bei Einreichung seines Protestes einem Irrtum unterlegen, kann er auf die Verhandlung und Entscheidung seines Protestes verzichten.

Die Protestgebühr kann ganz oder teilweise einbehalten werden und verfällt an den Ausrichter.

3.6 Protestentscheidung

Hat der Protestführer oder der vom Protest Betroffene den Protestentscheid nicht abgewartet, geht das Recht auf Berufung verloren, auch wenn die Protestentscheidung später schriftlich zugestellt wird.

Wenn eine Protestentscheidung nicht unmittelbar nach der Vernehmung die Betroffenen gefällt werden kann, müssen die Sportkommissare die Betroffenen zur Urteilsprechung einladen, das gilt besonders für Proteste technischer Art, bei denen die Fahrzeuge erst untersucht werden müssen.

Sieht sich die Sportkommission nicht in der Lage, einen Protest zu entscheiden, so hat sie dies ausführlich zu begründen und an das Schiedsgericht zur weiteren Beschlussfassung innerhalb 3 Tagen weiterzuleiten.

Wenn ein Protest als unbegründet abgelehnt wird, können die Sportkommissare verfügen, ob die Protestgebühr ganz oder teilweise verfällt.

Der im Protest Unterlegene ist zur Übernahme der Kosten verpflichtet.

3.7 Unbegründete oder böswillige Proteste

Unter unbegründeten Protesten sind jene zu verstehen, die in der Hauptsache den Zweck verfolgen, einen Konkurrenten aus irgendwelchen persönlichen Gründen

herauszuprotestieren oder in der Absicht, ein weniger erfolgreiches Abschneiden durch erhofftes Aufrücken im Ergebnis wieder auszugleichen, ohne selbst durch den Protestgegenstand belastet zu sein.

Hierunter fallen auch die sogenannten Genfälligkeitsproteste, die im Interesse oder auf Veranlassung eines Dritten, der aber selbst mit seinem Namen nicht in Erscheinung treten will, eingelegt werden.

Die Rennleitung ist in einem so gelegenen Fall angehalten, eine Bestrafung durch das DMC-Schiedsgericht zu beantragen. Dem Antrag sind eine Sachverhaltsschilderung und Zeugenaussagen beizufügen.

3.8 Berufung

3.8.1 Jeder Fahrer/Teilnehmer eines Wettbewerbs hat das Recht, gegen die durch die Sportkommissare ausgesprochenen Strafen oder die von ihnen gefällten Entscheidungen beim DMC-Schiedsgericht Berufung einzulegen.

3.8.2 Berufung ist innerhalb von einer Stunde nach Zurückweisung des Protestes bei der Rennleitung schriftlich unter Beifügung der Berufungsgebühr von 50,-- € in bar einzulegen. Die Berufung ist innerhalb von 14 Tagen an das Schiedsgericht zu begründen.

3.8.3 Der Rennleiter hat die Berufungsschrift unverzüglich mit den die Berufung betreffenden Rennunterlagen an das Schiedsgericht zu senden.

3.8.4 Die Berufungsgebühr wird nur erstattet, wenn der Berufung entsprochen wird. Wenn der Berufung nicht entsprochen wird, so verfällt die Gebühr an den DMC.

3.8.5 Die getroffene Entscheidung des DMC-Schiedsgerichts ist für alle Beteiligten endgültig.

4. Rechte und Pflichten der Sportkommissare

4.1 Sportkommission

4.1.1 Die Sportkommission besteht aus min. 2 Personen und muss vor jedem DMC-Wertungslauf festgelegt werden. Bei Deutschen Meisterschaften muss der Sportkommission jeweils ein Vertreter aus jedem Sportkreis, von denen Fahrer an der Veranstaltung teilnehmen, angehören. Keine dieser Positionen darf in Personalunion besetzt sein.

4.1.2 Die Sportkommission soll grundsätzlich bestehen aus:

- den Sportkommissaren
- dem Rennleiter
- einem DMC-Offiziellen, sofern er anwesend ist Sportkommissare sollten aktive Rennleiter mit gültiger Rennleiterlizenz sein.

4.1.3 Die Sportkommissare werden vom Rennleiter benannt.

4.1.4 Die Tätigkeit der Sportkommission ist ehrenamtlich.

4.1.5 Die Sportkommission hat die unumschränkte Vollmacht, die Beachtung des DMC-Reglements und die Bestimmungen der Ausschreibung durchzusetzen.

4.1.6 Sie entscheidet jeden Protest, der bei einer Veranstaltung eingelegt wird, vorbehaltlich des Rechtes auf Berufung gemäß den Bestimmungen des DMC-Reglements.

4.1.7 Die Sportkommission kann im Besonderen:

- Im Falle eines Verstoßes gegen das Reglement und den Bestimmungen die Art der Sanktionen entscheiden.
- Ausnahmsweise einzelne Bestimmungen der Ausschreibung abändern.
- Zusammensetzung und Stärke der Startgruppen abändern.
- Bei Rennunterbrechung einen neuen Start festsetzen.
- Aus zwingenden Gründen ein Rennen unterbrechen oder abbrechen.
- Falls erforderlich, Änderungen in der Platzierung vornehmen.
- Einem Fahrer, dessen Fahrzeug möglicherweise eine Gefahr bildet, die Teilnahme an der Veranstaltung untersagen.
- Einen Fahrer, der nach Ansicht der Sportkommission zur Teilnahme nicht befugt ist oder den die Sportkommission ungehöriger Aufführung oder betrügerischen

Vergehens befindet, aus dem einzelnen Wettbewerb oder für die ganze Dauer der Veranstaltung ausschließen.

- Darüber hinaus kann sie für den Fall, dass der Betreffende sich den Anordnungen der Sportkommission widersetzt, verlangen, dass der Betreffende die Strecke und ihre Umgebung verlässt.

4.2 Rennleiter

Rennleiter müssen im Besitz einer gültigen DMC-Rennleiter Lizenz sein. Der Rennleiter und seine Stellvertreter dürfen nicht zugleich Teilnehmer am Wettbewerb sein (ausgenommen Freundschaftsrennen). Der Rennleiter ist für die dem offiziellen Programm entsprechende ordnungsgemäße Abwicklung der Veranstaltung verantwortlich.

Er hat im Einzelnen:

- die Ordnung im Bereich der Rennstrecke sicherzustellen,
- sich zu vergewissern, dass alle Mitglieder der Sportkommission auf ihrem Posten und mit den für die Ausübung ihrer Tätigkeit notwendigen Unterlagen und Anweisungen versehen sind,
- die Fahrer und ihre Fahrzeuge zu überwachen,
- sich zu überzeugen, dass jedes Fahrzeug die ihm zugeteilte Startnummer trägt,
- Proteste entgegenzunehmen und für ihre unverzügliche Weitergabe an die Sportkommission zu sorgen,
- die Protokolle der Zeitnehmer und Abnahmekommissare sowie alle notwendigen Auskünfte zur Aufstellung des Endergebnisses zu sammeln.

4.3 Pflichten der Zeitnehmer

Die Pflichten der Zeitnehmer sind:

- sich bei Beginn der Veranstaltung beim Rennleiter zu melden, um die erforderlichen Anweisungen zu erhalten,
- das Startzeichen zu geben, wenn sie vom Rennleiter hierzu den Auftrag erhalten,
- für die Zeitnahme nur die in der Ausschreibung benannten oder vom DMC freigegebenen Messeinrichtungen zu benutzen.
- die von jedem Fahrer gefahrenen Runden und die zur Zurücklegung der Strecke benötigten Zeiten festzuhalten,
- die Zeiten und Ergebnisse nur den Mitgliedern der Sportkommission mitzuteilen, falls nicht vonseiten dieser andere Anweisungen ergangen sind.
- Vermeidung von Frequenzüberschneidungen während der einzelnen Läufe. Grundlage dafür sind die Frequenzen, die der Fahrer bei seiner Nennung angeben hat.
- je nach gefahrener Klasse den Fahrer darauf hinzuweisen, dass der Transponder kein oder ein zu schwaches Signal sendet.

4.4 Abnahmekommissare (Technische Abnahme)

- Die Abnahmekommissare sind mit jeder Art von Kontrolle auf Einhaltung des Reglements an den Fahrzeugen beauftragt. Sie müssen vor der Veranstaltung und ggf. auf Anweisung der Rennleitung ihre Kontrolle ausüben.

Die einzelnen Sektionen können Mindestanforderungen festlegen.

- Sie dürfen die Ergebnisse der Untersuchung nur den Mitgliedern der Sportkommission mitteilen.

Die technische Abnahme ist sich der Tatsache bewusst, dass diese Bestimmungen einen Katalog von Maximalanforderungen darstellen und kein Teilnehmer einen Rechtsanspruch auf Erfüllung hat.

4.5 Abstimmungen

Bei Abstimmungen innerhalb der Sportkommission entscheidet die einfache Mehrheit der vor Beginn der Veranstaltung festgelegten Mitglieder.

5. Rennablauf

5.1 Allgemeine Bestimmungen

5.1.1 Teilnehmer

Die Teilnehmer (Fahrer) haben sich vor Beginn des Trainings beim Ausrichter zu melden.

5.1.2 Fahrerbesprechung

In der Fahrerbesprechung müssen die Entscheidungen der Rennleitung bekannt gegeben werden. Dies sind im Einzelnen die Anzahl der Fahrer pro Gruppe, die Startprozedur, der Austragungsmodus der Finalläufe und die sonstigen Besonderheiten des Rennablaufes.

5.1.3 Fahrer und Helfer

5.1.3a Alle Teilnehmer sind verpflichtet, sich sportlich und fair zu verhalten.

Dies gilt insbesondere für die Fahrweise der Teilnehmer.

Die Helfer dürfen zu keiner Zeit einen Teilnehmer behindern.

5.1.3b Gilt für alle Verbrennerklassen: Bei allen Rennveranstaltungen sind maximal zwei Boxenhelfer pro Fahrer zulässig. Der Ausrichter kann die Zahl der zulässigen Boxenhelfer jedoch auf einen Boxenhelfer pro Fahrer begrenzen und dabei auch verfügen, dass der Boxenhelfer ausschließlich seinem Fahrer helfen darf. Diese Einschränkung ist mit der Ausschreibung bekanntzugeben.

5.1.3c Jeder Fahrer ist verpflichtet, als Helferposten für den nachfolgenden Lauf oder für einen von der Rennleitung festgelegten Lauf zu fungieren. Mit Genehmigung der Rennleitung kann hierfür ein Ersatz gestellt werden. Bei Nichteinhaltung erfolgt eine Runde Abzug auf den besten Vorlauf (nach Abschluss der Vorläufe gibt es nur einen besten Vorlauf, der zur Auswertung kommt, von diesem Lauf wird die Runde abgezogen. Selbstverständlich kommt dann nicht der zweitbeste Vorlauf zur Auswertung) bzw. bei Finalläufen auf den Finallauf. Die Strafe kommt erst nach Beendigung aller Vorläufe bzw. nach dem Finallauf oder den Finalläufen zur Geltung. Werden Finalläufe nach Austragungsmodus 5 mehrmals gefahren, so erhält der Fahrer einen Punkt mehr auf seinen besten Finallauf. Wird der Ersatz von der Rennleitung abgelehnt, hat die Rennleitung einen Ersatz zu benennen. Dieser Abschnitt gilt nicht für die Klassen OR8, OR10 und ORT, abweichende Regelung im Teil C 3.1.1

5.1.3d Im Bereich der Rennstrecke inkl. Helferposten und auf dem Fahrerstand besteht für Teilnehmer und Helfer absolutes Handyverbot. Bei Nichtbeachtung erfolgt eine Runde Abzug auf den besten Vorlauf (nach Abschluss der Vorläufe gibt es nur einen besten Vorlauf, der zur Auswertung kommt, von diesem Lauf wird die Runde abgezogen. Selbstverständlich kommt dann nicht der zweitbeste Vorlauf zur Auswertung) bzw. bei Finalläufen auf den Finallauf. Die Strafe kommt erst nach Beendigung aller Vorläufe bzw. nach dem Finallauf oder den Finalläufen zur Geltung. Dieses ist auch der Fall wenn man einen Ersatzhelfer einsetzt, dann geht die Strafe auf den Fahrer über .

5.1.3e Die Streckenposten und Helfer in der Box müssen festes Schuhwerk und eine Warnweste tragen. Sandalen gelten ausdrücklich nicht als festes Schuhwerk. *In den Klassen VG5TW, VG5GT, VG5F1, EG8GT, EG8GT3 und VG8GT werden keine Streckenposten auf der Strecke eingesetzt. Hier ist das Fahrzeug, wenn möglich, vom Boxengassenhelfer des entsprechenden Fahrers unter Beachtung des Renngeschehens zu bergen. Reparaturen auf der Strecke sind untersagt und führen zum Streichen des entsprechenden Laufes.*

5.1.3f Auf der Strecke, in der Box und auf dem Fahrerstand ist das Rauchen von Genussmitteln verboten.

5.1.4 Sender

Wenn alle oder der überwiegende Teil der Teilnehmer Anlagen im 2,4-GHz-Bereich benutzen, kann auf eine Senderabgabe verzichtet werden. Die Entscheidung trifft der Rennleiter, sie ist in der Fahrerbesprechung bekannt zu geben.

5.1.5 Fahrerstand

Jeder Fahrer hat das Recht, das Fahrerpodest jederzeit zu verlassen. Er darf dabei jedoch und während des Rennens keinen anderen Teilnehmer behindern. Auf dem Fahrerpodest dürfen sich nur die Fahrer des jeweiligen Laufes aufhalten. Die Größe (Breite) des Fahrerstandes muss so bemessen sein, dass jeder Fahrer 0,80 m zur Verfügung hat. *Bei VG5 müssen auf dem Fahrerstand akustische und optische Warneinrichtungen installiert sein und bei Gefahren an und auf der Strecke durch den Rennleiter/DMC Offiziellen angeschaltet werden. Die Fahrer haben ihre Fahrzeuge deutlich zu verlangsamen. Nach Ausschalten der Warneinrichtung wird der normale Rennbetrieb wieder aufgenommen.*

5.1.6 Fahrzeuge

Bis zur Vollendung der letzten Runde des Siegerfahrzeuges darf ein liegen gebliebenes Fahrzeug nachgestartet werden. Ein während des Rennens durch einen technischen Defekt stehen gebliebenes Fahrzeug darf nur an den Boxen wieder eingesetzt werden. Kommt ein Fahrzeug von der Rennstrecke ab, so ist es an der Stelle wieder einzusetzen, wo es die Piste verlassen hat. Ein Fahrzeug mit technischem Defekt muss sofort aus dem Rennen genommen werden. Ein auf der Piste fahrendes Fahrzeug hat Vorfahrt. Reparaturen auf der Piste sind nicht gestattet. Während eines Rennens dürfen alle Bestandteile des Fahrzeuges mit Ausnahme des Chassis gewechselt werden (Ausnahmen hiervon bedürfen der Genehmigung der Rennleitung und sind nur in Härtefällen zulässig, wobei dann nur eine identische Chassisplatte verwendet werden darf. Dies ist vor dem Umbau durch die technische Abnahme zu bestätigen). Ein Wechsel der Fahrzeuge während eines begonnenen Laufes ist nicht gestattet. Falls die Karosserie gewechselt wird, muss die Startnummer mit der in der Gruppeneinteilung angegebenen Startnummer übereinstimmen.

5.1.6.a Bei einem vom Rennleiter als nass bestimmten Lauf ist es gestattet, ein zweites Fahrzeug als Regenauto zum Einsatz zu bringen.

Besonderheit bei EGTWMO/SP/HO/FR sowie VG: Dieses Regenauto darf vorher nicht schon von einem anderen Fahrer bei dieser Veranstaltung benutzt worden sein. Ein Entfernen der vorhandenen Chassismarkierung oder Doppelmarkierung wird als grober sportlichen Verstoß gemäß DMC Satzung geahndet.

5.1.7 Start/Wertung

5.1.7.a Der Rennleiter entscheidet, ob ein Lauf abgebrochen bzw. wiederholt wird. Dies ist nur zulässig, wenn zwingende Gründe vorliegen (defekte Zeitnahme, nachgewiesene Frequenzstörungen usw.).

5.1.7.b Einzelstart ist zugelassen. Dieser muss in der Fahrerbesprechung bekannt gegeben werden. Es werden die Fahrzeuge einer Vorlaufgruppe etc. in einem festgelegten Abstand hintereinander gestartet. Beispiel: Rundenzeit für eine Runde = 32 Sek. (32:8=4, das bedeutet, dass die Fahrzeuge im Abstand von max. 4 Sek. gestartet werden, 32:10=3,2 bedeutet, dass die Fahrzeuge im Abstand von max. 3 Sek. gestartet werden). Voraussetzung für den Einzelstart ist das Vorhandensein einer entsprechenden Zeitmesseinrichtung. Wenn ein beliebiges Fahrzeug eine Runde vollendet hat, werden automatisch alle Uhren der zu diesem Zeitpunkt noch nicht gestarteten Fahrer gestartet.

Wenn innerhalb einer Minute nach dem Aufruf des ersten Fahrzeuges, bzw. dem Startsignal kein Fahrzeug startet, werden alle Uhren automatisch gestartet.

5.1.7.c Gewertet wird nach Runden und Zeit. Runden, die ein Modell nicht aus eigener Kraft zurücklegt, werden nicht gezählt. Kein Fahrzeug darf über die Ziellinie gestoßen werden. Für die Finalläufe startberechtigt sind nur Fahrer, die mindestens eine Runde vollendet haben.

5.1.8 Renndauer

Nach Ablauf der Renndistanz (Zeit plus letzte Runde) haben die Modelle sofort die

Boxen anzufahren. Die Zeit, die dem Fahrer für die Vollendung der letzten Runde zur Verfügung gestellt werden muss, beträgt maximal die doppelte Rundenzeit, jedoch mindestens 30 Sekunden.

5.1.9. Zeitnahme

Bei Einsatz eines elektronischen Zeitmess-Systems sind die Auswertungen verbindlich. Die Rundenzeitprotokolle sind unverzüglich auszuhängen. Erfolgt die Zeitnahme mit Transpondern, so ist der Fahrer für den Einbau des Transponders verantwortlich. Bei Einsatz eines persönlichen Transponder ist der Fahrer für den ordnungsgemäßen Betriebszustand verantwortlich. Die Rennleitung hat dem Fahrer einen Test vor dem Aufruf zum Start eines Laufes zu ermöglichen. Die Zeitnahme bei einer DM muss in Tausendstelsekunden erfolgen. Die Zeitnahme sollte bei Ausfall des persönlichen Transponders nachhalten. Bei Deutschen Meisterschaften sollte eine zusätzliche Lichtschrankenanlage installiert sein, um alle Durchfahrtszeiten der Fahrzeuge über die Start-/Ziellinie festzuhalten.

5.1.10 Startnummern

Alle Fahrzeuge müssen mindestens drei Startnummern tragen, sodass sie von beiden Seiten und von vorne zu sehen sind. Die Ziffern müssen schwarz auf weißem oder gelbem Untergrund sein und sich ohne Lösungsmittel rückstandslos von der Karosserie entfernen lassen.

Größe der Ziffern: 40 mm; bei Großmodellen mindestens 70 mm, schwarze Ziffern auf gelbem Untergrund ist bei Großmodellen auch zugelassen.

5.1.11 „ex-aequo“-Regelung bei Sparten Verbrenner

Finden z. B. die beiden Finale 1/32 o. ä. nicht unter gleichen Witterungsbedingungen statt, so erfolgt für die nicht weiter qualifizierten Fahrer, soweit sie an den Start gegangen sind und an dem Finallauf teilgenommen haben, eine „ex-aequo“-Regelung. D. h., der drittplatzierte Fahrer aus dem 1/32 A-Finale und der Drittplatzierte aus dem 1/32 B-Finale werden punktgleich auf den 57. Platz gesetzt.

Die jeweils Viertplatzierten auf den 59. Platz usw.

Fahrer, die dagegen nicht an den Start gegangen sind, werden in den Ranglisten hinter den Fahrern ihres Finales z. B. 1/32 A und B nach ihrem besten Vorlauf gewertet.

6. Bestimmungen für Fernsteuerungen und Modelle

6.1 Allgemeine Bestimmungen für Fernsteuerungen

Alle Fernsteuerungen haben den Bestimmungen der Regulierungsbehörde Telekommunikation und Post (RegTP) zu entsprechen. Ausnahmen hiervon sind nur bei internationalen Wettbewerben nach Rücksprache mit der RegTP zulässig. Jeder Teilnehmer muss im Besitz einer gültigen Genehmigung zur Betreibung einer Funkfernsteuerung der RegTP sein. Zugelassen sind nur Fernsteuerungen, welche ein Wechseln der Sendefrequenz erlauben, sowie Fernsteuerungen die sich eine freie Sendefrequenz automatisch suchen (z. B. Im Frequenzbereich 2,4 GHz).

Bei vorgenannten Fernsteuerungen kann der Fahrer keine Zuweisung einer freien Frequenz verlangen.

6.2 Frequenzen und Quarze

Im 27-MHz-Band, 40-MHz-Band und 434-MHz-Band sind alle in der Genehmigung ausgewiesenen Frequenzen erlaubt.

6.3 Allgemeine technische Bestimmungen für Modelle

Der Grundgedanke des Automodellsports sind Wettbewerbe mit realistischen Modellen von Rennwagen.

Die Karosserie des Modells muss einem bestehenden Originalfahrzeug nachempfunden sein. Die Karosserien müssen aus flexiblen Material bestehen und müssen sorgfältig lackiert sein. Zu Beginn des Rennens muss sich die Karosserie in einem ordnungsgemäßen Zustand befinden, fertig bemalt und vollständig sein.

Bei offenen Karosserien muss eine realistische Fahrerfigur in der korrekten

Position angebracht sein.

Bei allen Modellen mit Ausnahme von Formel und Offroad muss die Außenkante der Räder in Achsmittle von oben gesehen durch die Karosserie überdeckt sein. Auf der Piste müssen die Modelle mit einer sicher befestigten Karosserie versehen sein. Kein Fahrzeug darf so gebaut sein, dass es eine Gefahr für Personen darstellt oder andere Fahrzeuge beschädigen kann. Fahrzeuge mit Luftschauben- oder Rückstoß-antrieb sind nicht zugelassen. Reifenhaftmittel jeglicher Art sind nicht erlaubt. Geruchsfreie Reifenreinigungsmittel sind für die Elektro-Glattbahn-Klassen zugelassen. Nicht geruchsfreie Reifenreinigungsmittel kann der Ausrichter bei Elektro-Glattbahn-Rennen in der Ausschreibung freigeben. Die Benutzung eines Rückwärtsgangs im Rennbetrieb ist nicht zulässig.

6.4 Elektronische Fahrhilfen

Es ist keine automatische Lenkungs- oder Traktionskontrolle erlaubt. Die Lenkfunktion (Bewegung des Lenkservos), Gas (Ausgang des Fahrtreglers oder Bewegung des Gasservos), Motor, Zündung oder Vergaser dürfen nur vom Empfänger beeinflusst werden. Auf keinen Fall dürfen diese durch die Bewegung oder Beschleunigung des Fahrzeugs beeinflusst werden. Jeder Sensor oder elektronisches Gerät, welches an einem beweglichen Teil des Fahrzeugs angebracht ist, ist verboten. Jeder Sensor oder Gerät zur Messung der Bewegung oder Beschleunigung des Fahrzeugs, welches an eine elektrische oder elektronische Einheit, Motor oder Vergaser (z. B. Servo, Empfänger, Fahrtregler, Motor, Akku oder Zündung) angeschlossen oder eingebaut ist, ist nicht erlaubt.

Es dürfen keine Signale aus dem Fahrzeug zu irgendeinem anderen Gerät an der Rennstrecke gesendet werden, außer den Signalen des Zeitnahmetransponders, welcher vom Ausrichter ausgegeben wird oder einem persönlichen Transponder. Ein Verstoß gegen diese Regelung gilt als grobe Unsportlichkeit und wird mit einem Jahr Sperre belegt.

Es sind ausschließlich Telemetriedaten erlaubt die zwischen Sender und Empfänger übertragen werden. Zusätzliche Sensoren und Module sind verboten.

6.5 Boxenfunk

Es ist generell zugelassen, dass für die verbale Verständigung zwischen dem Boxenhelfer und „seinem“ Fahrer auf dem Fahrerstand „Funk-Headsets“ mit einer Ohrmuschel, gültigem CE Zeichen und außerhalb des 2.4 Ghz Bereiches (bevorzugt 1880-1900 Mhz) eingesetzt werden. Der Einsatz von Earsets mit 2 Ohrmuscheln ist nicht erlaubt. Es muss gewährleistet sein, dass Durchsagen von der Rennleitung jederzeit vernommen werden können.

In den Klassen Offroad M 1:6 OR6/2WD, -/4WD und -/SC4 besteht auf dem Fahrerstand für die Teilnehmer und Helfer in Vorläufen und Finalen absolutes Verbot zur Nutzung von Kommunikationseinrichtungen. Die Verwendung kann im Bedarfsfall z.B. bei störendem Einfluss auf andere Fahrer oder die schlechte Wahrnehmung von Ansagen auch in den Trainingsläufen untersagt werden

7. Durchführungsbestimmungen DMC-Veranstaltungen

7.1 Allgemeine Bestimmungen

Die allgemeinen Bestimmungen gelten für alle ausgeschriebenen Prädikate, soweit bei den besonderen Bestimmungen nichts Abweichendes festgelegt ist. Für die vom DMC ausschriebenen Prädikate werden die Inhaber einer vom DMC e.V. ausgestellten Lizenz (Mitgliedsausweis) gewertet.

7.1.1 Teilnahmebedingungen

Mit Abgabe der Nennung für einen Prädikatswettbewerb erkennt jeder Bewerber ausdrücklich die vorstehenden und nachfolgenden Bestimmungen und Grundsätze als verbindlich an.

Die Teilnahme verpflichtet den Bewerber zu sportlicher Haltung und Fairness gegenüber allen anderen Bewerbern, den Ausrichtern und allen Funktionären, dem DMC

und allen Organen und Behörden.

Absprachen und Haltungen von Bewerbern zum Zwecke einer günstigeren Wertung oder dergleichen sind untersagt und gelten als Verstoß gegen diese Bestimmungen.

Verstöße gegen diese Bestimmungen und selbstverständliche Pflichten werden vom DMC-Schiedsgericht geahndet.

7.1.2 Gesamtauswertung

Die Gesamtauswertung der Prädikatswettbewerbe zu einem ausgeschriebenen Prädikat erfolgt durch den DMC e.V.

Die Gesamtauswertungen der Sportkreismeisterschaften haben per Datenträger und Ausdruck spätestens zwei Wochen nach dem jeweiligen letzten SM-Lauf der DMC-Geschäftsstelle vorzuliegen.

Besteht bei Sportkreismeisterschaften/Deutschen Meisterschaften Punktegleichheit gilt folgende Regelung:

Bei Punktegleichheit nach dem letzten Wertungslauf (*ex-aequo*) entscheidet die größere Anzahl der ersten, dann der zweiten und eventuell weiteren Plätze der punktgleichen Fahrer. Sofern auch dabei keiner der punktgleichen Fahrer Vorteile hat, entscheiden die Streichresultate in gleicher Weise. Sollte keiner der punktgleichen Fahrer Vorteile aufweisen, entscheidet die bessere Platzierung im letzten Rennen. Abweichende Regelung im Teil C Verbrenner Offroad und Teil E Großmodelle/Offroad.

7.1.2a Sie ist verbindlich, unanfechtbar und erfolgt unter Ausschluss des Rechtsweges.

7.1.2b Gewertet werden nur Erfolge gemäß Platzierung in den von dem DMC anerkannten offiziellen Prädikatswettbewerben.

7.1.2c Auswertung Sportkreismeisterschaften:

Wird ein Teilnehmer bei einer Veranstaltung disqualifiziert bzw. ausgeschlossen, kann dieser Lauf nicht als Streichresultat herangezogen werden.

7.1.3 Veröffentlichung der Ausschreibung

7.1.3a Regional

Ausschreibungen zu allen Rennen und Veranstaltungen müssen spätestens drei Wochen vor Nennschluss in elektronischer Form beim jeweiligen Sportkreisvorsitzenden sein. Die Ausschreibungen müssen außerdem spätestens zwei Wochen vor Nennschluss für alle Ortsclubs, deren Mitglieder um das gleiche Prädikat fahren, im Internet auf der DMC-Seite in elektronischer Form zum Abruf bereitstehen. Ebenso muss dem jeweiligen Sportkreisreferenten dieser Klasse eine Ausschreibung in elektronischer Form zugesandt werden. Alle Ausschreibungen sind **im pdf-Format** an folgende Mail-Adresse zu senden: ***ausschreibung@dmc-online.com***.

7.1.3b National

Ausschreibungen zu DMC-Prädikaten (Deutsche Meisterschaften) sind acht Wochen, bei VG8+VG10Scale spätestens 9 Wochen, vor der Veranstaltung zur Prüfung an den zuständigen DMC-Referenten, den Präsidenten und den Vizepräsidenten zu senden. Die geprüfte Ausschreibung wird bis 3 Wochen, bei VG8+VG10Scale spätestens 6 Wochen, vor dem Rennen in den Terminkalender online gestellt. Die qualifizierten Teilnehmer müssen spätestens 3 Wochen vor der DM auf der DMC-Homepage veröffentlicht werden.

Alle Fahrer sind selbst für Ihre Nennung verantwortlich.

7.1.3c Ordnungsstrafe

Ordnungsstrafe für Vereine, die der Verpflichtung, Unterlagen einzureichen nur mit Verspätung oder gar nicht nachkommen: 100,-- €

7.1.4 Angaben der Ausschreibung

Hauptsächliche Angaben, welche eine Ausschreibung enthalten muss:

- Die Bezeichnung des Veranstalters (DMC) und Ausrichters (Ortsclub incl. Ortsvereinsnummer sowie Angabe des Sportkreises) mit Telefon oder E-Mail-Kontakt
- Name, Art und Beschreibung des geplanten Wettbewerbes (eindeutige

- Klassenbezeichnung).
- Ein Vermerk, dass die Veranstaltung den Bestimmungen des vorliegenden technischen Reglements und den Durchführungsbestimmungen entspricht.
- Ort und Datum des Wettbewerbs.
- Name des Rennleiters. Bei DM's zusätzlich Name des Schiedsrichters
- Länge und Art der Strecke, Skizze der Strecke mit Angabe der Fahrtrichtung, zugelassene Klassen und Fahrzeuge, ggf. Begrenzung der Teilnehmerzahl usw.
- Alle die Nennung betreffenden zweckdienlichen Angaben (Nennungsstelle, Tag des Nennungsschlusses, Höhe des Nenngeldes usw.).
- Ggf. Angaben über die Versicherungen.
- Tag, Zeit und Art des Trainings und des Wettbewerbs.
- Ein Hinweis auf die Bestimmungen, besonders im Hinblick auf die erforderlichen Lizenzen und evtl. Proteste.
- Anfahrtsskizze, Hotelnachweis, Hinweis auf Campingmöglichkeiten.
- Art der Zeitmesseinrichtung.
- Genaue Anschrift oder Koordinaten der Strecke.

7.2. Besondere Bestimmungen

Es werden vom DMC e.V. folgende Prädikate ausgeschrieben:

7.2.1 Prädikate deutsche Meisterschaften Verbrenner

7.2.1a Klasse 1:8 - Klasse 1 Lizenz (VG8KL1)

Titel: Deutscher Meister/Deutscher Jugendmeister/Deutscher Juniorenmeister/
Deutscher Meister 40+/Deutscher Meister 55+

Das Prädikat Deutsche Meisterschaft VG1/8 Klasse 1 wird in einem überregionalen Rennen entschieden.

Fahrer der mit DMC-Lizenz Klasse 1 aus den Sportkreisen entsprechend der in Abs.A-8.4. beschriebenen Einteilung, die an mindestens einem Sportkreismeisterschaftslauf teilgenommen haben, für die sie als Fahrer gewertet wurden, sind als Qualifizierte an der DM startberechtigt. Stichtag für die endgültige Rangliste ist sieben Tage vor der jeweiligen DM. Es ist auch möglich sich über die Teilnahme an einen SK-Lauf in einen anderen Sportkreis zu qualifizieren. Diese Fahrer müssen einen Nachrückantrag stellen. Eine Sportkreisummeldung ist für diese Fahrer nicht notwendig. Die erfahrenen Punkte aus diesen Wertungslauf kommen nicht zur Geltung.

Alle Vereine können sich um die DM bewerben. Den Kriterien des Bewerbungsbogens werden Bewertungspunkte zugeordnet die bei der Zuteilung der DM zur Hilfe zugezogen werden.

Das Prädikat wird in einer Veranstaltung über drei Tage zusammen mit VGKL2 ausgefahren, in der jeder Klasse ein getrennter Rennablauf zugewiesen wird. Das Fahrerfeld ist auf 120 Fahrer begrenzt. Ist eine Klasse zum Nennschluss nicht voll besetzt, können die anderen Klassen entsprechend aufgefüllt werden. Hierzu ist der Ausrichter verpflichtet, eine Warteliste zu führen.

7.2.1b Klasse 1:8 - Klasse 2 Lizenz (VG8KL2)

Titel: Deutscher Meister/Deutscher Jugendmeister/Deutscher Juniorenmeister/
Deutscher Meister 40+/Deutscher Meister 55+

Das Prädikat Deutsche Meisterschaft VG1/8 Klasse 2 wird in einem überregionalen Rennen entschieden.

Fahrer der mit DMC-Lizenz Klasse 2 aus den Sportkreisen entsprechend der in Abs.A-8.4. beschriebenen Einteilung, die an mindestens einem Sportkreismeisterschaftslauf teilgenommen haben, für die sie als Fahrer gewertet wurden, sind als Qualifizierte an der DM startberechtigt. Stichtag für die endgültige Rangliste ist sieben Tage vor der jeweiligen DM. Es ist auch möglich sich über die Teilnahme an einen SK-Lauf in einen anderen Sportkreis zu qualifizieren. Diese Fahrer müssen einen Nachrückantrag stellen. Eine Sportkreisummeldung ist für diese Fahrer nicht notwendig. Die erfahrenen Punkte aus diesen Wertungslauf kommen nicht zur Geltung.

Alle Vereine können sich um die DM bewerben. Den Kriterien des Bewerbungsbogens

werden Bewertungspunkte zugeordnet die bei der Zuteilung der DM zur Hilfe zugezogen werden.

Das Prädikat wird in einer Veranstaltung über *drei* Tage zusammen mit VGK1 ausgefahren, in der jeder Klasse ein getrennter Rennablauf zugewiesen wird. Das Fahrerfeld ist auf 120 Fahrer begrenzt. Ist eine Klasse zum Nennschluss nicht voll besetzt, können die anderen Klassen entsprechend aufgefüllt werden. Hierzu ist der Ausrichter verpflichtet, eine Warteliste zu führen.

7.2.1c Klasse Tourenwagen M1:5 (VG5TW)

Titel: Deutscher Meister/Deutscher Jugendmeister/Deutscher Juniorenmeister/
Deutscher Meister 40+ /Deutscher Meister 55+

Fahrer: Inhaber DMC Lizenz.

Anzahl Fahrer: max. 40 Teilnehmer

Das Prädikat Deutsche Meisterschaft wird in einem Endlauf zusammen mit VG5GT und VG5F1 ausgefahren, siehe Teil D 2.1

7.2.1d Klasse Offroad 2WD/4WD M1:8 (OR8)

Titel: Deutscher Meister/Deutscher Jugendmeister/Deutscher Juniorenmeister/
Deutscher Meister 40+ /Deutscher Meister 55+

Fahrer: Inhaber DMC-Lizenz

Anzahl Fahrer: max. 120 (Qualifikationsbestimmungen siehe A-7.2.4)

Das Prädikat wird in ein oder zwei Rennen ausgefahren.

7.2.1e Klasse Offroad 1:6 OR6/2WD

Titel: Deutscher Meister/Deutscher Jugendmeister/Deutscher Juniorenmeister/
Deutscher Meister 40+ /Deutscher Meister 55+

Fahrer mit gültiger DMC-Lizenz und über die Gastfahrerversicherung (oder adäquater Nachfolgeversicherungsschutz) abgesicherte Fahrer, die die Voraussetzungen für die Teilnahme erfüllen.

Das Prädikat DM OR6 2WD wird zusammen mit OR6 4WD und OR6 SC4 ausgefahren in max. 8 Qualifikationsläufen und einem DM-Lauf am Ende der Saison ausgetragen.

Austragungsmodus siehe E 6.6.

Das Prädikat wird in einer Veranstaltung zusammen mit OR6 4WD und OR6 SC4 ausgefahren. Jeder Klasse wird ein getrennter Rennablauf zugewiesen.

Die Fahrer anerkannter Rennserien (Definition siehe nächster Absatz) können alle am OR6-Endlauf/DM teilnehmen. Der Nachweis der Mitgliedschaft in den Rennserien erfolgt über die jeweils genannten Fahrer selbst. Für eine 100prozentige Absicherung von Fahrern und Ausrichtern wird notwendigerweise eine Versicherung für nicht DMC-Lizenz Inhaber abgeschlossen. Die Versicherung wird über den Ausrichter abgeschlossen. Die Gastfahrer tragen anteilig eine Gebühr von 5€ pro genanntem Lauf.

Können bis zur Ausschreibung des Endlaufes mit den Fremdversicherungen ergänzend vereinfachte Regelungen getroffen werden, kann dies auch mit einer Umlage erfüllt werden.

Die Organisation des gemeinsamen Endlaufes obliegt den jeweiligen Referenten/Vorständen. Die Kosten für Pokale und andere organisatorisch notwendige Dinge werden einvernehmlich zwischen den o.g. und dem Ausrichter geklärt und übernommen.

„Anerkannte Rennserien“: sind organisierte Rennserien und für jedermann zugänglich, bieten einen der DMC-Versicherung adäquaten Versicherungsschutz und haben einen jährlichen Organisationsturnus. Die Anerkennung erfolgt bis Ende Februar des Saisonjahres und wird aktiv vom OR6-Referenten unterstützt. Der Versicherungsschutz wird dabei nicht im Detail geklärt und die Regelung der Versicherung für nicht DMC-Lizenz Inhaber wird angewendet. Die Sportkreismeisterschaftsteilnehmer sind automatisch teilnahmeberechtigt wenn sie nach den Streichergebnissen laut Teil E 6.2 ausreichende Läufe/Rennen absolviert haben

7.2.1f Klasse VG 1:10 (VG10)

Titel: Deutscher Meister/Deutscher Jugendmeister/Deutscher Juniorenmeister/
Deutscher Meister 40+ /Deutscher Meister 55+

Das Prädikat deutsche Meisterschaft VG10 wird in einem überregionalen Rennen entschieden.

Fahrer mit DMC-Lizenz, die an mindestens einen Sportkreismeisterschaftslauf teilgenommen haben, als Qualifizierte an der DM startberechtigt. Stichtag für die endgültige Rangliste ist sieben Tage vor der jeweiligen DM.

Es ist auch möglich, sich über die Teilnahme an einen SK Läufe in einen anderen Sportkreisen zu qualifizieren. Diese Fahrer müssen einen Nachrückantrag stellen. Eine Sportkreismeldung ist für diese Fahrer nicht notwendig. Die erfahrenen Punkte aus diesem Wertungsläufen kommen nicht zur Geltung. Alle Vereine können sich um die DM bewerben. Den Kriterien des Bewerbungsbogens werden Bewertungspunkte zugeordnet, die bei der Zuteilung der DM zur Hilfe zugezogen werden.

Das Prädikat wird in einer Veranstaltung über zwei Tage zusammen mit VG10S und VG8S ausgefahren, in der jeder Klasse ein getrennter Rennablauf zugewiesen wird. Das Fahrerfeld ist auf 120 Fahrer (40 pro Klasse) begrenzt. Ist eine Klasse zum Nennschluss nicht voll besetzt, können die anderen Klassen entsprechend aufgefüllt werden. Hierzu ist der Ausrichter verpflichtet eine Warteliste zu führen.

7.2.1g **Klasse Formel Großmodelle (VG5F1)**

Titel: Deutscher Meister/Deutscher Jugendmeister/Deutscher Juniorenmeister/Deutscher Meister 40+/Deutscher Meister 55+

Fahrer: Inhaber DMC-Lizenz

Anzahl Fahrer: max. 30 Teilnehmer

Das Prädikat wird in einem Endlauf zusammen mit VG5TW und VG5GT ausgefahren, siehe Teil D 2.1

7.2.1h **Klasse Tourenwagen M 1:5 (VG5GT)**

Titel: Deutscher Meister/Deutscher Jugendmeister/Deutscher Juniorenmeister /Deutscher Meister 40+/Deutscher Meister 55+

Fahrer: Inhaber DMC Lizenz.

Anzahl Fahrer: max. 50 Teilnehmer

Das Prädikat wird in einem Endlauf zusammen mit VG5TW und VG5F1 ausgefahren, siehe Teil D 2.1

7.2.1i **Klasse Offroad M 1:6 OR6/4WD**

Titel: Deutscher Meister/Deutscher Jugendmeister/Deutscher Juniorenmeister/Deutscher Meister 40+/Deutscher Meister 55+

Fahrer mit gültiger DMC-Lizenz und über die Gastfahrerversicherung (oder adäquater Nachfolgeversicherungsschutz) abgesicherte Fahrer, die die Voraussetzungen für die Teilnahme erfüllen.

Das Prädikat wird in einer Veranstaltung zusammen mit OR6 2WD und OR6 SC4 ausgefahren. Jeder Klasse wird ein getrennter Rennablauf zugewiesen.

Für die Saison 2023 wird ein gemeinsamer OR6-Endlauf gefahren. Die Qualifikation der Fahrer erfolgt über die jeweiligen Rennserien.

Die Fahrer anerkannter Rennserien (Definition siehe nächster Absatz) können alle am OR6-Endlauf/DM teilnehmen. Der Nachweis der Mitgliedschaft in den Rennserien erfolgt über die jeweils genannten Fahrer selbst. Für eine 100prozentige Absicherung von Fahrern und Ausrichtern wird notwendigerweise eine Versicherung für nicht DMC-Lizenz Inhaber abgeschlossen. Die Versicherung wird über den Ausrichter abgeschlossen. Die Gastfahrer tragen anteilig eine Gebühr von 5€ pro genanntem Lauf.

Können bis zur Ausschreibung des Endlaufes mit den Fremdversicherungen ergänzend vereinfachte Regelungen getroffen werden, kann dies auch mit einer Umlage erfüllt werden.

Die Organisation des gemeinsamen Endlaufes obliegt den jeweiligen Referenten/Vorständen. Die Kosten für Pokale und andere organisatorisch notwendige Dinge werden einvernehmlich zwischen den o.g. und dem Ausrichter geklärt und übernommen.

„Anerkannte Rennserien“: sind organisierte Rennserien und für jedermann zugänglich, bieten einen der DMC-Versicherung adäquaten Versicherungsschutz und haben

einen jährlichen Organisationsturnus. Die Anerkennung erfolgt bis Ende Februar des Saisonjahres und wird aktiv vom OR6-Referenten unterstützt. Der Versicherungsschutz wird dabei nicht im Detail geklärt und die Regelung der Versicherung für nicht DMC-Lizenz Inhaber wird angewendet. Die Sportkreismeisterschaftsteilnehmer sind automatisch teilnahmeberechtigt wenn sie nach den Streichergebnissen laut Teil E 6.2 ausreichende Läufe/Rennen absolviert haben

7.2.1j Klasse ORT

Titel: Deutscher Meister/Deutscher Jugendmeister /Deutscher Juniorenmeister/
Deutscher Meister 40+/Deutscher Meister 55+

Fahrer: Inhaber DMC-Lizenz.

Anzahl Fahrer: max. 120/144 Teilnehmer

Das Prädikat wird in einem Lauf zusammen mit ORE8T ausgefahren.

7.2.1k Klasse Offroad M 1:6 OR6/SC4

Titel: Deutscher Meister/Deutscher Jugendmeister /Deutscher Juniorenmeister/
Deutscher Meister 40+/Deutscher Meister 55+

Fahrer mit gültiger DMC-Lizenz und über die Gastfahrerversicherung (oder adäquater Nachfolgeversicherungsschutz) abgesicherte Fahrer, die die Voraussetzungen für die Teilnahme erfüllen.

Das Prädikat DM OR6 SC4 wird in einer Veranstaltung zusammen mit OR6 2WD und OR6 4WD ausgefahren.

Jeder Klasse wird ein getrennter Rennablauf zugewiesen

Für die Saison 2018 wird die bestehende Regelung: „Zu den Endläufen können Fahrer für die Saison 2019 wird ein gemeinsamer OR6-Endlauf gefahren. Die Qualifikation der Fahrer erfolgt über die jeweiligen Rennserien.

Die Fahrer anerkannter Rennserien (Definition siehe nächster Absatz) können alle am OR6-Endlauf/DM teilnehmen. Der Nachweis der Mitgliedschaft in den Rennserien erfolgt über die jeweils genannten Fahrer selbst. Für eine 100prozentige Absicherung von Fahrern und Ausrichtern wird notwendigerweise eine Versicherung für nicht DMC-Lizenz Inhaber abgeschlossen. Die Versicherung wird über den Ausrichter abgeschlossen. Die Gastfahrer tragen anteilig eine Gebühr von 5€ pro genanntem Lauf. Können bis zur Ausschreibung des Endlaufes mit den Fremdversicherungen ergänzend vereinfachte Regelungen getroffen werden, kann dies auch mit einer Umlage erfüllt werden.

Die Organisation des gemeinsamen Endlaufes obliegt den jeweiligen Referenten/Obmännern/Vorständen. Die Kosten für Pokale und andere organisatorisch notwendige Dinge werden einvernehmlich zwischen den o.g. und dem Ausrichter geklärt und übernommen.

„Anerkannte Rennserien“: sind organisierte Rennserien und für jedermann zugänglich, bieten einen der DMC-Versicherung adäquaten Versicherungsschutz und haben einen jährlichen Organisationsturnus. Die Anerkennung erfolgt bis Ende Februar des Saisonjahres und wird aktiv vom OR6-Referenten unterstützt. Der Versicherungsschutz wird dabei nicht im Detail geklärt und die Regelung der Gastfahrerversicherung angewendet. Die Sportkreismeisterschaftsteilnehmer sind automatisch teilnahmeberechtigt wenn sie nach den Streichergebnissen laut Teil E 6.2 ausreichende Läufe/Rennen absolviert haben

7.2.1l Klasse VG8GT

Es wird 2020 ein Deutschlandpokal ausgefahren. Gehen bei diesem Lauf in mehr als 30 Fahrer in dieser Klasse an den Start so wird in den folgenden Jahren ein Prädikatslauf Deutsche Meisterschaft VG8GT ausgeschrieben.

Titel: Deutscher Meister/Deutscher Jugendmeister /Deutscher Juniorenmeister/
Deutscher Meister 40+/Deutscher Meister 55 +

Fahrer: Inhaber DMC-Lizenz.

Anzahl Fahrer: max. 40 Teilnehmer

Das Prädikat wird in einem Lauf zusammen mit EG8GT und EG8GT3 ausgefahren.

7.2.1m Klassen VG8S / VG10S

Es wird ein Deutschland-Cup für die Klassen VG10S/VG8S ausgeschrieben.

Fahrer: Inhaber DMC-Lizenz.

Die ersten zehn Fahrer aus der Klasse VG10/VG8KL1 der DM des vergangenen Jahres sind beim Deutschland-Cup VG10S/VG8S nicht startberechtigt. Alle Vereine können sich um den Deutschland-Cup bewerben. Den Kriterien des Bewerbungsbogens werden Bewertungspunkte zugeordnet, die bei der Zuteilung der DM zur Hilfe zugezogen werden. Die Veranstaltung geht über zwei Tage. Das Fahrerfeld ist auf 80 Fahrer (40 pro Klasse) begrenzt. Ist eine Klasse zum Nennschluss nicht voll besetzt, kann die andere Klasse entsprechend aufgefüllt werden. Hierzu ist der Ausrichter verpflichtet eine Warteliste zu führen. Gehen in einer Klasse mehr als 30 Fahrer an den Start, wird für diese ab dem folgenden Jahr ein Prädikatslauf Deutsche Meisterschaft ausgeschrieben.

7.2.2 Prädikate deutsche Meisterschaften Elektro**7.2.2a Klasse Elektro Glattbahn 1:12 Expert (EA)**

Titel: Deutscher Meister, -Juniorenmeister, -Jugendmeister, -Meister 40+, -Meister 55+

Fahrer: Inhaber DMC-Lizenz

Bei den SK-Läufen dürfen auch NICHT-DMC-Lizenznehmer teilnehmen. Der Versicherungsschutz muss vom Verein über die Versicherung für NICHT-DMC-Lizenznehmer geregelt werden. Teilnehmer, die DMC Lizenznehmer werden, behalten ihre bisher erfahrenen Punkte.

7.2.2b Klasse Elektro Glattbahn 1:12 Standard (EB)

Titel: Deutscher Meister, -Juniorenmeister, -Jugendmeister, -Meister 40+, -Meister 55+

Fahrer: Inhaber DMC-Lizenz

Bei den SK-Läufen dürfen auch NICHT-DMC-Lizenznehmer teilnehmen. Der Versicherungsschutz muss vom Verein über die Versicherung für NICHT-DMC-Lizenznehmer geregelt werden. Teilnehmer, die DMC Lizenznehmer werden, behalten ihre bisher erfahrenen Punkte.

7.2.2c Klasse Elektro Glattbahn 1:10 Pro 10 (EGPRO10)

Titel: Offener Deutscher Meister, -Juniorenmeister, -Jugendmeister, -Meister 40+, -Meister 55+

Fahrer: Frei für jedermann

Bei den SK-Läufen, als auch bei der DM dürfen Nicht-DMC-Lizenznehmer teilnehmen. Der Versicherungsschutz muss vom Verein über die Versicherung für Nicht-DMC-Mitglieder geregelt werden.

7.2.2d Klasse Elektro Glattbahn 1:10 Tourenwagen Modified (EGTWMO)

Titel: Deutscher Meister/Deutscher Juniorenmeister/Deutscher Jugendmeister/

Deutscher Meister 40+, -Meister 55+

Fahrer: Inhaber DMC-Lizenz

Anzahl der Fahrer: max. 30, zuzüglich Qualifizierte gemäß Teil A7.2.4b-2 bis A7.2.4b-6.

7.2.2e Klasse Offroad 2WD M 1:10 (ORE2WD)

Titel: Deutscher Meister/Deutscher Juniorenmeister/Deutscher Jugendmeister/

Deutscher Meister 40+, -Meister 55+

Fahrer: Inhaber DMC-Lizenz

Anzahl Fahrer: max. 120

Das Prädikat wird in einem Rennen zusammen mit ORE2WDST ausgefahren.

7.2.2f Klasse Offroad 4WD M 1:10 (ORE4WD)

Titel: Deutscher Meister/Deutscher Juniorenmeister/Deutscher Jugendmeister/

Deutscher Meister 40+/Deutscher Meister 55+

Fahrer: Inhaber DMC-Lizenz

Anzahl Fahrer: max. 120

Das Prädikat wird in einem Rennen zusammen mit ORE4WDST /ORETR2 ausgefahren.

7.2.2g Klasse Offroad Truggy 2WD M 1:10 (ORETR2 ehemals Monster Truck)

Titel: Deutscher Meister/Deutscher Juniorenmeister/Deutscher Jugendmeister/

Deutscher Meister 40+/Deutscher Meister 55+

Fahrer: Inhaber DMC-Lizenz

Anzahl Fahrer: max. 120

Das Prädikat wird in einem Rennen gemeinsam mit ORE4WD/ORE4WDST ausgefahren.

Motoren, siehe Abs. F-5.1.1.

7.2.2h Klasse Elektro Glattbahn 1:10 Tourenwagen Hobby (EGTWHO)

Titel: Deutscher Meister/Deutscher Juniorenmeister/Deutscher Jugendmeister/Deutscher Meister 40+/Deutscher Meister 55+

Qualifikation: Sportkreisläufe, welche zusammen mit EGTWMO, SP, FUN und EGF1 ausgefahren werden.

Bei den SK-Läufen dürfen Nicht-DMC-Lizenznehmer teilnehmen. Der Versicherungsschutz muss vom Verein über die Versicherung für Nicht-DMC-Mitglieder geregelt werden.

Fahrer: Inhaber einer DMC-Lizenz, die nicht an der vorangegangenen DM bei Prädikaten EGTMO auf den ersten 30 Plätzen waren und die bei EGTWSP auf den ersten 10 Plätzen waren. Es dürfen bei der DM nur DMC Lizenznehmer, die sich auch laut den geltenden DMC- Statuten qualifiziert haben, teilnehmen.

Teilnehmer, die in den DMC eintreten, behalten ihre bisher erfahrenen Punkte.

Anzahl der Fahrer: max. 30, zuzüglich Qualifizierte gemäß Teil A7.2.4b-2 bis A7.2.4b-6.

7.2.2i Klasse Elektro Glattbahn 1:10 Tourenwagen Sport (EGTWSF)

Titel: Deutscher Meister/Deutscher Jugendmeister/Deutscher Juniorenmeister/Deutscher Meister 40+/Deutscher Meister 55+

Fahrer: Inhaber einer DMC-Lizenz

Anzahl der Fahrer: max. 30, zuzüglich Qualifizierte gemäß Teil A7.2.4b-2 bis A7.2.4b-6.

7.2.2j Klasse Offroad 2WD M 1:10 Standard (ORE2WDST)

Titel: Deutscher Meister/Deutscher Juniorenmeister/Deutscher Jugendmeister/Deutscher Meister 40+/Deutscher Meister 55+

Fahrer: Inhaber DMC-Lizenz

Anzahl Fahrer: max. 120

Das Prädikat wird in einem Rennen gemeinsam mit ORE2WD ausgefahren.

Motoren nach G5.1.2.

7.2.2k Klasse Offroad-Buggy Elektro 1:8 (ORE8)

Titel: Deutscher Meister/Deutscher Juniorenmeister/Deutscher Jugendmeister/Deutscher Meister 40+/Deutscher Meister 55+

Die Altersklassenmeister können in separaten Finalen ausgefahren werden, wenn der Zeitplan (Ladezeiten) dies ermöglicht.

7.2.2l Klasse Offroad-Truggy Elektro 1:8 (ORET)

Titel: Deutscher Meister/Deutscher Juniorenmeister/Deutscher Jugendmeister/Deutscher Meister 40+/Deutscher Meister 55+

Das Prädikat wird in einem Lauf zusammen mit OR8T ausgefahren. Die Altersklassenmeister können in separaten Finalen ausgefahren werden, wenn der Zeitplan (Ladezeiten) dies ermöglicht.

7.2.2m Klasse Offroad 4WD 1:10 Standard (ORE4WDST)

Titel: Deutscher Meister/Deutscher Juniorenmeister/Deutscher Jugendmeister/Deutscher Meister 40+/Deutscher Meister 55+

Fahrer: Inhaber DMC Lizenz

Anzahl Fahrer: max. 120

Das Prädikat wird in einem Rennen gemeinsam mit ORE4WD/ORETR2 ausgefahren.

7.2.2n Klasse Elektro-Glattbahn Formel 1(EGF1)

Titel: Deutscher Meister / Deutscher Juniorenmeister / Deutscher Jugendmeister / Deutscher Meister 40+/Deutscher Meister 55+

Qualifikation: Sportkreisläufe, welche zusammen mit EGTW ausgefahren werden.

Bei den SK-Läufen dürfen Nicht-DMC-Mitglieder teilnehmen. Der Versicherungsschutz muss vom Verein über die Versicherung für Nicht-DMC-Mitglieder geregelt werden.

Fahrer: Inhaber einer DMC-Lizenz

Es dürfen bei der DM nur DMC Mitglieder, die sich auch laut den geltenden DMC-Statuten qualifiziert haben, teilnehmen. Teilnehmer, die in den DMC eintreten, behalten ihre bisher erfahrenen Punkte.

Anzahl der Fahrer: max. 30, zuzüglich Qualifizierte gemäß Teil A7.2.4b-2 bis A7.2.4b-6.

7.2.2o Klasse Elektro Glattbahn 1:10 Pro10 Sport (EGPRO10SP)

Titel: Offener Deutscher Meister

Fahrer: Frei für jedermann

Bei den SK-Läufen, als auch bei der DM dürfen NICHT-DMC-Lizenznehmer teilnehmen. Der Versicherungsschutz muss vom Verein über die Versicherung für NICHT-DMC-Lizenznehmer geregelt werden.

7.2.2.p Klasse Elektro-Glattbahn 1:10 FUN (EGTWFUN)

EGTWFUN wird ab 2024 als Deutschlandpokal ausfahren werden, wenn mindestens 10 Fahrer am Start sind. Gehen in dieser Klasse mehr als 20 Fahrer an den Start so wird in den Folgejahren ein Prädikatslauf Deutsche Meisterschaft EGTWFUN ausgeschrieben. Bei den SK-Läufen dürfen Nicht-DMC-Lizenznehmer teilnehmen. Der Versicherungsschutz muss vom Verein über die Versicherung für Nicht-DMC-Lizenznehmer geregelt werden.

Fahrer (DP/DM): Inhaber einer DMC-Lizenz, die an den vorangegangenen 2 DM's bei Prädikaten EGTMO, EGTWSP auf den ersten 20 Plätzen waren. Es dürfen nur DMC Lizenznehmer, die sich auch laut den geltenden DMC- Statuten qualifiziert haben, teilnehmen. Eine Zusammenlegung der Altersklassen Jugend und Junioren ist anzustreben.

7.2.2q Nationale Rangliste

In nachfolgenden Klassen wird eine, wenn nicht an derer Stelle beschrieben eine sportkreisübergreifende Rangliste "Nationale Rangliste" zur Qualifikation zur Teilnahme an einer Deutschen Meisterschaft geführt. Die Fahrer können an allen Sportkreisläufen in allen Sportkreisen teilnehmen. Die Sportkreisummeldung entfällt.

Diese Listen werden i.d.R. durch den DMC-Refenten geführt.

1. Elektro Glattbahn (EGTW, EGF1, 1/12 und EG8GT(3))

Die punktbesten Fahrer der Nationalen Rangliste der laufenden Saison sind zuzüglich der Qualifizierten gemäß Teil A7.2.4b-2 bis A7.2.4b-6 für die Teilnahme an der DM qualifiziert. Bei Punktgleichheit sind alle in der Rangliste punktgleichen Fahrer ebenfalls qualifiziert. Die Fahrer können an allen Sportkreisläufen in allen Sportkreisen teilnehmen. Die Sportkreisummeldung entfällt. Die besten 4 Ergebnisse bei SK-Läufen nach Punkten gehen in die Rangliste ein.

2. Offroad Elektro (ORE2WD / ORE4WD / ORETR2)

Die punktbesten Fahrer der Rangliste der laufenden Saison sind für die Teilnahme an der DM qualifiziert. Bei Punktgleichheit sind ggf. alle in der Rangliste punktgleichen Fahrer ebenfalls qualifiziert Die besten 4 Ergebnisse bei SK-Läufen nach Punkten gehen in die Rangliste ein.

7.2.2r DM Durchführungsbestimmung

1. EG 1:10 Tourenwagen / Formel 1

Die Prädikate EGTW und EGF1 werden zu einer

DM-Veranstaltung zusammengefasst. Sollte eine Klasse nicht voll besetzt sein, kann eine andere Klasse entsprechend aufgefüllt werden.

Die Starterzahlen betragen in der Regel je 30 Starter in den Tourenwagen und 30 Starter in der Formel 1 Klasse, zuzüglich Qualifizierte gemäß Teil A7.2.4b-2 bis A7.2.4b-6.

1.1 Doppelstarts EGTW

Folgende Doppelstarts sind innerhalb der Tourenwagenklassen möglich:

– EGTWFun mit EGTWHO oder EGTWFR

- EGTWHO mit EGTWSP oder EGTWFR
- EGTWSP mit EGTWHO oder EGTWFR
- EGTWMO mit EGTWSP

Ein Doppelstart ist jedoch nur möglich, wenn die maximale Starterzahlen in den jeweiligen Klassen nicht erreicht, bzw. überschritten ist. Wird in einer Klasse die maximale Starterzahl mit der Doppelnennung überschritten, gilt die Nennung nur für die Klasse, in der die Starterzahlen noch nicht die maximale Starterzahl erreicht haben. Sind in einer Klasse mehrere Fahrer mit Doppelstarts genannt, und es gehen weitere Nennungen ein, gilt der Grundsatz: erst Einzelstarts, dann nationale Rangliste, dann Eingang der Nennung.

2. EG 1:12 EA / EB

Die Prädikate EA und EB werden zu einer DM-Veranstaltung zusammengefasst. Die Starterzahlen betragen je 60 Starter in EA und EB.

3. ORE4WD, ORE4WDST und ORETR2

Die Prädikate ORE4WD, ORE4WDST und ORETR2 werden zu einer DM-Veranstaltung zusammengefasst. Die Teilnehmerzahl beträgt 120 (incl. Titelverteidiger).

Die Aufteilung der Startplätze lautet 60 ORE4WD, 30 ORE4WDST und 30 ORETR2. Sollte eine Klasse nicht voll besetzt sein, können die anderen Klassen aufgefüllt werden. *An der Deutschen Meisterschaft darf ein Fahrer, sofern er sich in der jeweiligen Klasse qualifiziert hat, nur entweder in "MOD" oder "ST" teilnehmen. Fahrer die an den letzten beiden DM's bzw. International auf den ersten 15 Plätzen waren, dürfen an er DM nicht in der Standardklasse starten.*

4. ORE2WD, ORE2WDST

Die Prädikate ORE2WD und ORE2WDST werden zu einer DM-Veranstaltung zusammengefasst. Die Teilnehmerzahl beträgt 120 (incl. Titelverteidiger). Die Aufteilung der Startplätze lautet 70 ORE2WD und 50 ORE2WDST. Sollte eine Klassen nicht voll besetzt sein, können die anderen Klassen aufgefüllt werden. *An der Deutschen Meisterschaft darf ein Fahrer, sofern er sich in der jeweiligen Klasse qualifiziert hat, nur entweder in "MOD" oder "ST" teilnehmen. Fahrer die an den letzten beiden DM's bzw. International auf den ersten 15 Plätzen waren, dürfen an der DM nicht in der Standardklasse starten.*

5.ORT / ORE8T

Die Teilnahme an der DM ORT und ORE8T ist ohne Qualifikation über SM Läufe möglich.

6. Rotation der DM's „ORE4WD/ST/ORETR2 und ORE2WD/ST

In den Klassen ORE4WD/ST/ ORETR2 und ORE2WD/ST, rotieren die DMs durch die Sportkreise, so dass in jedem Sportkreis, alle 5 Jahre eine Deutsche Meisterschaft ausgetragen wird. Folgende Rahmenbedingungen sind zu beachten

- *Vorstellung des Bewerbers am SBT aus dem zugeordneten Sportkreis*
- *Gibt es mehrere Bewerber prüft der SK vorher ob die Bewerber geeignet sind und bestätigt den geeigneten Bewerber*
- *Fällt ein Sportkreis aus rutscht der nächste SK in der Reihenfolge nach. Eine rückwärtige Änderung oder Tausch der Rotation erfolgt nicht!*

DM/ Jahr	2025	2026	2027	2028	2029
ORE4WD	SK 2 - Nord	SK 3 - West	SK 4 - Süd	SK 5 - Ost	SK 1 - Mitte
ORE2WD	SK 4 - Süd	SK 5 - Ost	SK 1 - Mitte	SK 2 - Nord	SK 3 - West

7.2.2t Klasse EG8GT

Es wird 2020 ein Deutschlandpokal ausgefahren. Gehen bei diesem Lauf in mehr als 30 Fahren in dieser Klasse an den Start so wird in den folgenden Jahren ein Prädikatslauf Deutsche Meisterschaft EG8GT ausgeschrieben.

Titel: Deutscher Meister/Deutscher Jugendmeister /Deutscher Juniorenmeister/ Deutscher Meister 40+ /Deutscher Meister 55 +

Fahrer: Inhaber DMC-Lizenz.

Anzahl Fahrer: max. 40 Teilnehmer

Das Prädikat wird in einem Lauf zusammen mit VG8GT und EG8GT3 ausgefahren.

7.2.2u Klasse EG8GT3

Titel: Deutscher Meister, Deutscher Juniorenmeister, Deutscher Jugendmeister, Deutscher Meister 40+ und Deutscher Meister 55+

Fahrer: Inhaber DMC-Lizenz

Anzahl Fahrer: max. 40 Teilnehmer

Das Prädikat Deutsche Meisterschaft EG8GT3 wird zusammen mit dem Deutschlandpokal EG8GT, sowie dem Deutschlandpokal VG8GT in einem überregionalen Rennen entschieden.

Die ersten 40 Fahrer der Nationalen Rangliste EG8GT3 sind für die Deutsche Meisterschaft qualifiziert.

Ist eine Klasse nicht voll besetzt, können die anderen Klassen aufgefüllt werden. Dazu hat der Ausrichter eine Warteliste zu führen. Es gilt die Reihenfolge DM-Klasse vor Pokal-Klasse.

7.2.2v Klasse Elektro-Glattbahn 1:10 FRONTI (EGTWFR)

Titel: Deutscher Meister/Deutscher Jugendmeister/Deutscher Juniorenmeister/Deutscher Meister 40+/Deutscher Meister 55+

Fahrer: Inhaber einer DMC-Lizenz

Qualifikation: Sportkreisläufe, welche zusammen mit EGTWMO, EGTWSP, EGTWHO, EGTWFUN und EGF1 ausgefahren werden.

Anzahl der Fahrer: max. 30, zuzüglich Qualifizierte gemäß Teil A7.2.4b-2 bis A7.2.4b-6.

7.2.3 Anzahl Finallaufteilnehmer

Wird eine deutsche Meisterschaft in mehr als einem Rennen ausgetragen, muss bei den einzelnen Rennen die Anzahl der Finallaufteilnehmer gleich sein.

7.2.4 Qualifikationsmodalitäten

7.2.4a Quotenregelung

Ist die Beteiligung an den Sportkreismeisterschaften unterschiedlich groß, gilt folgende Quotenregelung: Maßgebend ist die Gesamtwertung nach den Wertungsläufen des Vorjahres. Die Anzahl der zugelassenen Fahrer je Sportkreis wird wie folgt berechnet:

Formel: Anzahl der Teilnehmer im jeweiligen Sportkreis geteilt durch Anzahl der Teilnehmer aller Sportkreise zusammen multipliziert mit der maximal möglichen Teilnehmerzahl der jeweiligen Klasse.

Teilnehmer SK/Teilnehmer SK ges. x Startplätze DM max.

Beispiel:

Sportkreis (Vorjahr)	Anzahl Fahrer	zugelassen zur DM
Mitte	43	25 *
Nord	43	25
West	46	27
Süd	46	27
Ost	26	15

 Gesamt 204 119

* = Platzierung 1-26 aus Gesamtwertung SM

Besonderheiten:

1. Von jedem Sportkreis sind 3 Fahrer startberechtigt, wenn nicht mindestens drei Startplätze durch die Quotenregelung zugeteilt sind. Die Gesamtzahl der Qualifizierten erhöht sich in diesem Fall um diese Startplätze.
2. Bei Neueinführung eines DM-Prädikats werden die Teilnehmerzahlen der SM-Läufe der laufenden Saison zur Wertung herangezogen.
3. Finden bei deutschen Meisterschaften zwei oder mehr Klassen zusammen statt, so gilt für die Anzahl der zugelassenen Fahrer pro Klasse ebenfalls eine Quotenregelung der Klassen zueinander.
4. Nehmen an den Sportkreismeisterschaften einer Klasse im laufenden Jahr insgesamt weniger Fahrer teil als zur DM zugelassen sind, sind alle Fahrer die an den Sportkreismeisterschaften dieser Klasse teilgenommen haben unabhängig der Quotierung zugelassen.
5. Fahrer, die in Klassen starten, in denen es keine Quotierung gibt, müssen an mindestens 1 SM-Lauf teilgenommen haben. Ist in einem Sportkreis kein wertbares Ergebnis vorhanden bzw. fand kein SK-Lauf statt, erhält der Sportkreis 3 Startplätze „Wildcards“ für Fahrer, die an der DM teilnehmen wollen. Diese sind in der Reihenfolge der Bewerbungen um diese Plätze zu vergeben. Die Bewerbung kann frühestens 4 Wochen vor der DM beim Sportkreisvorsitzenden erfolgen.
6. Bei Klassen mit Nationaler Rangliste erfolgt die Vergabe nur gemäss 7.2.2q.

7.2.4b Teilnahmeberechtigung

Teilnahmeberechtigt sind Fahrer mit gültiger DMC-Lizenz, die folgende Kriterien erfüllen:

1. Qualifikation über Sportkreismeisterschaften gemäß 7.2.4a
2. Titelverteidiger
 - Deutscher Meister
 - Deutscher Meister 40+
 - Deutscher Meister 55+
 - Deutscher Jugendmeister
 - Deutscher Juniorenmeister

Ausgenommen von dieser Regelung ist die Deutsche Meisterschaft VG 1:8 Klasse 2-Lizenz, wenn der Titelträger im darauf folgenden Jahr im Besitz der Klasse 1-Lizenz ist.

3. Bester Sportkreisjunior, der nicht in der Quotenregelung ist.
4. Amtierende Welt- und Europameister der jeweiligen Klasse, die mit einer deutschen EFRA-Lizenz erfahren wurden.
5. Bis zu 10 Fahrer nach Absatz 7.2.4c, internationale Wettbewerbe
6. Nachrücker nach Absatz 7.2.4d

Teilnahmeberechtigte Fahrer nach Absatz 2 bis 4 nehmen keinen Platz aus der Quotierung der Sportkreise in Anspruch.

Für OR6 gilt: Es werden max. 10 Qualifikationsläufe ausgetragen. Die Streicher werden nach 6.2 behandelt. Die Endrangliste der gewerteten Qualifikationsläufe wird nach DMC-Punktetabelle erstellt. Haben Fahrer die gleiche Punktzahl, so erhält der Fahrer mit dem höheren Einzelergebnis den höheren Rang. Haben beide Fahrer gleich hohe Ergebnisse, so erhält der Fahrer mit dem besseren zweithohen Ergebnis den höheren Rang usw. Bleiben beide Fahrer ranggleich, so erhält der Fahrer mit den meisten Läufen den höheren Rang. Ist der Rang so nicht feststellbar, erhalten beide Fahrer den gleichen Rang und die Punktzahl des niedrigeren Rangs (die Punktzahl des höheren Rangs wird nicht vergeben). Diese Punkte werden dupliziert und die Punkte des DM-Laufs zu addiert. Bei Punktegleichstand ist der DM-Lauf höherwertig.

Teilnahmeberechtigt am DM-Lauf sind alle Fahrer, die in der laufenden Rennsaison wenigstens einen gewerteten Finallauf eines Qualifikationslaufes gefahren haben.

Für OR8 und ORE8 gilt: Eine Qualifikation für die DM ist nicht erforderlich.

7.2.4c Qualifikation über internationale Wettbewerbe

Bis zu 10 Fahrer/innen, die sich nicht über die Sportkreismeisterschaft qualifiziert haben, können sich durch die erfolgreiche Teilnahme an der letzten WM und EM oder

EFRA-GPs der jeweiligen Klasse und Saison zur Deutschen Meisterschaft qualifizieren.

Hierzu sind zwei Platzierungen im ersten Drittel des Ergebnisses notwendig, die mit einer deutschen EFRA-Lizenz erfahren worden sind. Für den Nachweis in Form von Ergebnislisten ist der/die Fahrer/in selbst verantwortlich.

Die Zulassung zur DM muss spätestens vier Wochen vor der DM beim zuständigen DMC-Referenten beantragt werden. Die Auswertung und Zulassung zur DM erfolgt durch den DMC-Referenten, dem DMC - Präsidenten und DMC – Vizepräsidenten.

Wenn die Anzahl dieser Fahrer mehr als 10 beträgt, entscheidet die Auswertung der eingereichten Ergebnisse. WM-Punkte werden dreifach, EM-Punkte doppelt und GP-Punkte einfach gewertet. Gewertet werden die zwei besten Ergebnisse nach DMC-Punktetabelle der jeweiligen Klasse.

7.2.4d Nachrücker

- 1) Wird die zugelassene Anzahl der Qualifizierten aus den Sportkreisen bei der DM nicht erreicht, können hierfür ausschließlich Fahrer/innen, die an einer Sportkreismeisterschaft der entsprechenden Klasse teilgenommen haben, vorbehaltlich der von einzelnen Sektionen getroffenen Regelungen nachrücken.
- 2) Fahrer/innen, die berechtigt sind nachzurücken erhalten in der Regel keine Einladung zur DM. Sie müssen ihr Interesse an der Teilnahme der DM schriftlich beim Ausrichter anmelden.
- 3) Die Nachrückeranträge, die bis Nennschluss vorliegen, werden Sportkreisbezogen abhängig von der Platzierung in der Rangliste berücksichtigt.
Nachrückeranträge, die nach Nennschluss eintreffen, werden unabhängig vom Sportkreis in der Reihenfolge des Posteingangs berücksichtigt.
Hierbei wird mit dem Sportkreis begonnen, der aus der Quotenregelung die wenigsten Startplätze erhalten hat.
Der Ausrichter muss eine Liste über den Posteingang bzw. den elektronischen Eingang der Nachrückeranträge führen und auf der DM zur Einsicht bereithalten.
- 4) Kann ein Sportkreis seine Plätze mit eigenen Nachrückern nicht auffüllen, wird aus den übrigen Sportkreisen jeweils ein Fahrer aus dem Nachrückerfeld eingefügt.
Hierbei wird mit dem Sportkreis begonnen, der aus der Quotenregelung die wenigsten Startplätze erhalten hat.
Sind alle Qualifizierten berücksichtigt, kann der Ausrichter das Starterfeld auf das nächste Vielfache von 10 oder 12, je nach Gruppenstärke, durch Nachrücker auffüllen. Dabei wird wie vorstehend verfahren.
Für Klassen mit einer Nationalen Rangliste gilt: Die Vergabe der Nachrückerplätze nach Sportkreise entfällt. Die Nachrückerplätze werden in der Reihenfolge des Eingangs des Antrags auf einen Nachrückerplatz vergeben.
- 5) Nachrückeranträge können nicht früher als 4 Wochen vor der DM gestellt werden.
Bei Deutschen Meisterschaften, die in zwei Läufen entschieden werden, wird das Datum des ersten Laufs als Datum zugrunde gelegt.
- 6) Die/nachrückenden Fahrer/innen haben keinen Anspruch auf rechtzeitige Veröffentlichung der Ausschreibung.
- 7) Besonderheit VG
Nachrücken für den DM-Endlauf in der Klasse VG8 dürfen nur Fahrer/innen, die an mindestens 2 SK-Läufen teilgenommen haben.

7.2.4e Tabelle Qualifikationsübersicht

Qualifizierte Teilnehmer deutsche Meisterschaften

Klasse	Mitte	Nord	West	Süd	Ost	Gesamt 2023	DM Gesamt 2023	Anzahl Teilnehmer DM 2024	Anzahl Teilnehmer pro Klasse
EA/EB	Nationale Rangliste							120	60
EGTWMO	Nationale Rangliste							120	30
EGTWSP									30
EGTWHO									30
EGTWFR									30
EGF1									30
ORE2WD									Nationale Rangliste
ORE2WDST	50								
ORE4WD	120	60							
ORE4WDST		30							
TR2		30							
ORE8		30	13	36	16	25	209	120	
OR8	27	24	32	27	11	238	120	120	

Keine Quotenregelung in folgenden Klassen:

EGPRO10; EGPOR10SP; ORT; ORET; VG8 ;VG10; VG5TW; VG5ST/GT; OR6/2WD; OR6/4WD; OR6/SC4; VG8GT; VG8S; VG10S

8 Sportkreismeisterschaften

8.1 Teilnahmeberechtigung an SK-Prädikaten

- In den Elektro- oder Verbrennerklassen sind alle DMC-Lizenznehmer teilnahmeberechtigt, die über einen Ortsverein des jeweiligen Sportkreises beim DMC gemeldet sind (Inhaber/in DMC-Lizenz). Die Wertung für Prädikate erfolgt ausschließlich in dem Sportkreis, für den der/die Fahrer/in mit der jeweiligen Klasse gemeldet ist; sonst gilt die Gastfahrerregelung.
- Es ist möglich, in mehreren Sportkreisen an Sportkreismeisterschaften unterschiedlicher Klassen teilzunehmen.
- Will der/die Fahrer/in den Sportkreis wechseln, muss er/sie sich ummelden. Die Ummeldung erfolgt wirksam, indem gegenüber dem Sportkreisvorsitzenden des abgebenden und aufnehmenden Sportkreises schriftlich der Wechsel erklärt wird, und ist für die jeweilige Saison gültig. Werden zu den Klassen keine Einschränkungen gemacht, gilt die Ummeldung für sämtliche Klassen. Die Ummeldung muss eine Woche vor seinem/Ihrem ersten SK-Lauf der Saison vorliegen; ausgenommen davon sind DMC-Neumitglieder.
- Gastfahrerregelung: Diese Teilnehmer nehmen normal am Wettbewerb teil und werden am Ende der Veranstaltung aus der Ergebnisliste herausgenommen.

Die SK-eigenen Fahrer/innen rücken dann in der neu entstandenen Liste auf. Gastfahrer aus anderen Sportkreisen müssen in der Sektion VG8 in der Klasse starten, in der sie auch im gemeldeten Sportkreis antreten müssen.

- e) Das Austragen von zwei getrennt gewerteten Sportkreismeisterschaftsläufe auf ein und derselben Strecke an einem Wochenende sind nicht zulässig.

8.2 Einteilung der Sportkreise

- Sportkreis 1 (Mitte) :Hessen, Rheinland-Pfalz und Saarland
- Sportkreis 2 (Nord) :Schleswig-Holstein, Hamburg, Niedersachsen, Bremen
- Sportkreis 3 (West) :Nordrhein-Westfalen
- Sportkreis 4 (Süd) :Baden-Württemberg und Bayern
- Sportkreis 5 (Ost) :Berlin, Brandenburg, Mecklenburg-Vorpommern, Sachsen, Sachsen-Anhalt und Thüringen.

Ausnahmen über die Zugehörigkeit von DMC-Ortsclubs in den Sportkreisen regelt der Sportbundtag.

8.3 Modalitäten

- 8.3.1** Die Modalitäten der Sportkreismeisterschaften werden vom Sportkreistag festgelegt.

8.3.2 VG 1/8

Die Modalitäten der Sportkreismeisterschaften werden vom Sportkreis festgelegt, sollen jedoch, um eine Chancengleichheit sowie eine einheitliche Grundlage zur Durchführung von Qualifikationsläufen zu deutschen Meisterschaft zu gewährleisten, den in Abs.A-8.4 aufgeführten Einstufungen der Fahrer in die Klassen 1 und 2 entsprechen.

8.3.3 Sportkreismeister

Auf Grundlage der Ranglisten der entsprechenden Klassen werden die Titel Sportkreismeister, Sportkreismeister Jugend, Sportkreismeister Junior, Sportkreismeister 40+ und Sportkreismeister 55+ vergeben.

8.3.4 Entfällt

- 8.3.5** In der Klasse OR8 können die SK-Läufe in zwei Leistungsklassen gefahren werden. Die Leistungsklassen werden getrennt gefahren. Zum Erstellen des Endergebnisses werden die Fahrer der Klasse B an die Rangliste der Klasse A angehängt. Auf dieses so entstandene Endergebnis wird der Punkteschlüssel gem. Teil C Punkt 6.1 angewandt. Die Fahrer geben bei der Nennung zu den einzelnen Wertungsläufen jeweils an, in welcher Klasse sie starten.

8.4 Fahrerklasse VG 1/8 Klasse 1 und Klasse 2

- 8.4.1** Die Fahrer der Klasse 1 und der Klasse 2 werden am Saisonbeginn durch den jeweiligen Sportkreis-Vorsitzenden dem DMC-Referenten, der DMC-Geschäftsstelle und den beteiligten Vereinen zur Kenntnis gebracht.
- 8.4.2** Es ist Angelegenheit des Sportkreises, die Durchführungsmodalitäten sowie die Anzahl der SM-Läufe / Qualifikationsläufe zur DM festzulegen. Insbesondere die Organisation gemeinschaftlich durchgeführter Veranstaltungen, z. B. VG 1/10 im Rahmenprogramm sowie der Austragungsmodus „klassenlos“, obliegen der Entscheidung des Sportkreises. Unabhängig vom im jeweiligen Sportkreis praktizierten Austragungsmodus der SM-Läufe (z. B. „klassenlos“) hat der Sportkreis-Vorsitzende parallel zu den in einen z. B. „klassenlos“ gefahrenen SK-Lauf gesammelten Punkten zur Sportkreismeisterschaft, eine Rangliste der am Jahresbeginn in Klasse 1 und Klasse 2 eingeteilten Fahrer entsprechend ihrer in der jeweiligen Klasse erreichten Punkte im SM-Lauf, zu führen. Nur diese Rangliste entscheidet über die Qualifikation zur Teilnahme an den Endläufen zur DM. *Der deutsche Meister der Klasse 2 steigt in der Folgesaison auf in die Klasse1.* Die letzten 25 % der VG 1:8 Klasse 1 Fahrer im Sportkreis, können in die Klasse 2 absteigen. Weiterhin können alle Fahrer in Klasse 2 absteigen, die nicht an der DM teilgenommen haben und nicht in Besitz einer A-Lizenz sind.
- 8.4.3** Dem Mitglied steht es frei, sich für eine höhere Leistungsklasse einzuschreiben. Stichtag für die Einschreibung ist 2 Wochen vor Saisonbeginn (1.Wertungslauf für den betroffenen Fahrer).

9 Titel Deutsche Meisterschaften

9.1 Allgemeine Bestimmungen

Titel: Deutscher Meister

Teilnahmeberechtigt sind alle qualifizierten DMC-Mitglieder der Sportkreise.

9.2 Besondere Bestimmungen

Titel: Deutscher Juniorenmeister

Teilnahmeberechtigt sind alle qualifizierten DMC-Mitglieder bis zur Vollendung des 14. Lebensjahres (Stichtag 1.1. des laufenden Jahres; d. h. für 2024: Jahrgang 2010 und jünger) sowie die Juniorenmeister der Sportkreise.

Titel: Deutscher Jugendmeister

Teilnahmeberechtigt sind alle qualifizierten DMC-Mitglieder bis zur Vollendung des 18. Lebensjahres, ausgenommen Junioren (Stichtag 1.1. des laufenden Jahres; d. h. für 2024: Jahrgang 2006 bis Jahrgang 2009).

Titel: Deutscher Meister 40+

Teilnahmeberechtigt sind alle qualifizierten DMC - Mitglieder ab dem 40. Lebensjahr. Teilnehmer, die im laufenden Jahr das 40. Lebensjahr vollenden, sind ebenfalls teilnahmeberechtigt. Ausgenommen sind Fahrer der Altersgruppe 55+ (für 2024 ist Senior, Geburtsjahr 1984 bis 1970).

Titel: Deutscher Meister 55+

Teilnahmeberechtigt sind alle qualifizierten DMC - Mitglieder ab dem 55. Lebensjahr. Teilnehmer, die im laufenden Jahr das 55. Lebensjahr vollenden, sind ebenfalls teilnahmeberechtigt (für 2024 ist Veteran, Geburtsjahr 1969 oder älter).

10 Termingestaltung

10.1 Änderungen und Ergänzungen bedürfen der schriftlichen Genehmigung durch den Sportkreis-Vorsitzenden (bei SM) bzw. des DMC-Präsidiums (DM).

11 Preise

Sieger einer Veranstaltung haben grundsätzlich keinen Rechtsanspruch auf Preise, Pokale und Urkunden.

Die jeweils 3 Bestplatzierten einer DM sowie die Juniorenwertung Platz 1 - 3 und Jugendwertung Platz 1 - 3 aus dem gesamten Teilnehmerfeld einer DM sollen beim Erhalt ihrer Urkunden bzw. Pokale jeweils zusammen auf dem Siegertreppchen geehrt werden (A-Finale - die 3 Besten aufs Treppchen - alle Weiteren daneben in absteigender Reihenfolge).

12 Qualifikation internationale Prädikate

12.1 Europameisterschaften und Weltmeisterschaften

Bestehen bei internationalen Rennen (Europa- und Weltmeisterschaften)

Teilnahmebeschränkungen, so meldet der DMC die an diesen Rennen

teilnehmenden deutschen Fahrer. Der DMC hat sich an den fahrerischen

Leistungen der einzelnen Mitglieder zu orientieren.

Grundsätzlich kann sich jedes DMC-Mitglied für die Teilnahme an einer internationalen Meisterschaft beim zuständigen Fachreferenten bewerben. Sollte die EFRA weniger Plätze zuteilen, als Bewerber vorhanden sind, erfolgt die Vergabe durch den Referenten nach folgenden Kriterien in absteigender Reihenfolge:

- Platzierung in der Deutschen Meisterschaft des entsprechenden Prädikats

- Platzierung in der Nationalen Rangliste bzw. in der Sportkreismeisterschaft des entsprechenden Prädikats

- sonstige internationale Erfolge mit einer deutschen EFRA-Lizenz

- sonstige nationale Erfolge bei DMC Prädikaten

Entscheidend ist das Ergebnis aus dem Vorjahr. Liegt kein Ergebnis des Vorjahres vor, entscheidet das DMC-Präsidium über die Nominierung.

Sollten nach Vergabe der Startplätze kurzfristig noch Plätze frei werden oder sagt ein Fahrer die Teilnahme ab, hat der zuständige Referent weitere interessierte Fahrer nach oben genannten Auswahlkriterien zu berücksichtigen. Grundsätzlich ist der

Fachreferent dazu angehalten, so vielen DMC-Fahrern wie möglich eine Teilnahme zu ermöglichen.

Hat sich ein Fahrer im Rahmen von DMC, EFRA oder IFMAR Veranstaltungen grob unsportlich verhalten, kann der Fachreferent unter Vorlage entsprechender Belege beim Schiedsgericht beantragen, dass dieser Fahrer nicht nominiert wird bzw. die Nominierung rückgängig machen.

Die Teilnehmer an EFRA/IFMAR sanktionierten Prädikaten müssen im Besitz der internationalen EFRA-Lizenz sein.

12.2 Besonderheit Verbrenner Glattbahn 1:8 (VG8)

- IFMAR-Weltmeisterschaft:

Zugelassen sind Fahrer mit DMC-Lizenz. Eine Teilnahme an der im gleichen Jahr aktuellen Deutschen Meisterschaft ist Voraussetzung, ist der Termin vor der im gleichen Jahr stattfindenden Deutschen Meisterschaft zählt die letztjährige Teilnahme an der Deutschen Meisterschaft.

- EFRA-Europameisterschaft :

Zugelassen sind Fahrer mit DMC-Lizenz. Eine Teilnahme an der im gleichen Jahr aktuellen Deutschen Meisterschaft ist Voraussetzung, ist der Termin vor der im gleichen Jahr stattfindenden Deutschen Meisterschaft zählt die letztjährige Teilnahme an der Deutschen Meisterschaft.

12.3 Besonderheiten Verbrenner Glattbahn 1:10 Scale 200 mm (VG10)

- IFMAR-Weltmeisterschaft,

Zugelassen sind Fahrer mit DMC-Lizenz. Eine Teilnahme an der im gleichen Jahr aktuellen Deutschen Meisterschaft ist Voraussetzung, ist der Termin vor der im gleichen Jahr stattfindenden Deutschen Meisterschaft zählt die letztjährige Teilnahme an der Deutschen Meisterschaft.

- EFRA-Europameisterschaft:

Zugelassen sind Fahrer mit DMC-Lizenz. Eine Teilnahme an der im gleichen Jahr aktuellen Deutschen Meisterschaft ist Voraussetzung, ist der Termin vor der im gleichen Jahr stattfindenden Deutschen Meisterschaft zählt die letztjährige Teilnahme an der Deutschen Meisterschaft.

12.4 Besonderheit Elektro Maßstab 1:12

Für internationale Wettbewerbe qualifiziert sich aus der DM Standardklasse nur der deutsche Meister für die WM. Für die EM die Platzierten 1 - 3 aus der DM Standard-Klasse. Alle anderen Startplätze werden an die Expert-Fahrer vergeben.

12.5. Besonderheiten Elektro Offroad

Die Vergabe der Startplätze ORE 1:10 erfolgt nach den addierten Ergebnissen der DMs 2wd und 4wd. Die geringere Summe erhält zuerst Startplätze bei der Euro. Die Startplätze bei der Euro ORE1:10 werden grundsätzlich für beide Klassen vergeben (2wd und 4wd im Paket). Wollen sich 2 Fahrer ein Paket teilen, so wird dieser Wunsch nachrangig bedient. Einzelne Startplätze in nur einer Klasse werden in der Regel nicht vergeben.

B Reglement Sektion VG

1. Klassen Verbrenner-Glattbahn

Maßstab	Kürzel	Erläuterung
1:8	VG8KL1	Verbrenner-Glattbahn 1:8 Klasse 1
1:8	VG8KL2	Verbrenner-Glattbahn 1:8 Klasse 2
1:8	VG8GT	Verbrenner-Glattbahn 1:8 GT
1:8	VG8S	Verbrenner-Glattbahn 1:8 Sport
1:10	VG10	Verbrenner-Glattbahn 1:10 Scale
1:10	VG10S	Verbrenner-Glattbahn 1:10 Scale Sport

1.1 Klassenübersicht

	VG8 Klasse 1 und 2/VG8S			VG8GT		VG10 / VG10St	
		Min.	Max.	Min.	Max.	Min.	Max.
Chassis	Breite	-	267 mm	-	310 mm	170 mm	200 mm
	Radstand	270 mm	330 mm	320 mm	379 mm	230 mm	270 mm
	Höhe	-	180 mm	-	175 mm	120 mm	175 mm
Karosserie	Laut EFRA Liste 3)			GT/GT1/GT2/GT3/ALMS/DTM 4)		Laut EFRA Liste 3)	
Mindestgewicht	2350 g			3500 g		1650 g	
Felgen/ Reifen		Hohlkammer	Moosgummi	Hohlkammer keine Schnellverschlüsse		Hohlkammer	Moosgummi
	Breite Vorderachse	37 mm	-	45 mm		31 mm	31 mm
	Breite Hinterachse	64 mm	64 mm	45 mm		31 mm	31 mm
	Felgendurchmesser	60 mm	54 mm	80 mm +/- 5 mm		51 mm	51 mm
	Reifendurchmesser	-	-	-		70 mm	70 mm
Motor*	3,5 cm ³ 5)				2,11 cm ³ 6)		
Vergasereinfluss*	9 mm 5)					5,5 mm 6)	
Luftfilter	Trockenläufe INS-Box 2) 3) Nassläufe auch weitere						
Auspuff	Ab EFRA Liste 2011 1) 2)						
Tankvolumen*	125 cm ³			150 cm ³		75 cm ³	
Kraftstoff*	16% Nitromethan						
Laufdauer in Minuten	Vorlauf 4 min. – 10 max., Subfinale 10 min. – 15 max., Halbfinale 20 min. – 30 max., Finale 30 min. – 45 max.						

* Maximalwert

1) Im unbearbeiteten Originalzustand

2) Eingravierte EFRA Nr

3) Laut aktueller EFRA Liste

4) max. Breite 315mm / max.Spoilerbreite 310 mm / max. Sehne des Spoilers 80mm / max. Spoiler Überhang 20 mm

5) Bei VG8S Motor siehe 3.1.6a auf Seite 85

6) Bei VG10S Motor siehe 3.2.6a auf Seite 87

2. Allgemeine Bestimmungen

2.1 In allen Klassen verboten

Inbesondere sind folgende Dinge in allen VG-Klassen verboten:

- Benutzung von Reifenhaftmittel (gilt als grobe Unsportlichkeit)
- Elektronische Fahrhilfen
- Aktive elektronische Beeinflussung fester Fahrzeugparameter (Vergasereinstellung, Spur, Sturz) per Funk.
- Jegliche bauliche Veränderung von EFRA zugelassenen Bauteilen.
- Tanken über der Fahrbahn innerhalb der Boxengasse.

2.2 Renndurchführung

2.2.1 Ausschreibung

Siehe Teil A 7.1.4

2.2.2 Strecke

Streckenführung und Länge sind dem Ausrichter freigestellt. Der weit entfernteste Punkt der Rennstrecke darf max. 60 m vom Fahrerstand entfernt sein (Messpunkte Mitte Fahrerstand und Mitte Rennstrecke). Die Mindeststreckenbreite sollte 4 m und mindestens 3,5 m sein.

2.2.3 Dauer der Veranstaltung / Zeitplan

Dauer SK-Läufe maximal 2 Tage. Bei SK-Läufen können auch am Samstag mehrere Vorläufe gefahren werden. Dies muss jedoch in der Ausschreibung angekündigt werden. Deutsche Meisterschaften maximal 3 Tage.

Bei SK-Läufen werden Sonntag mindestens zwei Vorläufe gefahren. Bei Deutschen Meisterschaften werden Freitag freies Training, bzw. Training in Gruppen (dem Rennleiter freigestellt), Samstag die Vorläufe (ggf. auch Training) und Sonntag die Finalläufe gefahren. Je nach Wettervorhersage können Läufe um einen Tag vorverlegt werden, sodass das Finale am Samstag stattfindet und der Sonntag als Ausweichtag dient. Diese Entscheidung trifft der Rennleiter mit der Sport-Kommission. Die Strecke bleibt für DM-Teilnehmer vom Samstag bis einschließlich Mittwoch davor gesperrt.

2.2.4 Fahrer und Helfer

Jeder Fahrer ist verpflichtet, nach seinem Lauf bzw. nach Einteilung durch die Rennleitung einen Helferposten einzunehmen oder ggf. Ersatz zu stellen. Die Einteilung der Helferposten obliegt dem Rennleiter. Helferposten, egal ob auf der Strecke oder in der Boxengasse, haben Warnwesten zu tragen. Desweiteren müssen sie über festes Schuhwerk verfügen. Jugendliche bis 14 Jahre dürfen keine Helferposten einnehmen. Die/der Betroffene hat in Abstimmung mit dem Rennleiter für entsprechenden Ersatz zu sorgen. Bei Regionalläufen entscheidet der Sportkreis darüber, ob Helferposten auf der Strecke eingesetzt werden.

Bei Läufen zur Deutschen Meisterschaft entscheidet die Sportkommission, ob Helferposten eingesetzt werden.

2.2.5 Gruppeneinteilung Vorläufe

Bei Regionalläufen erfolgt die Gruppeneinteilung nach Ermessen des Rennleiters. Die Reihenfolge der Gruppeneinteilung bei der DM hat sich wie folgt zu richten: Die Einteilung der besten 10 Fahrer in den "besten" Gruppen richtet sich nach dem Finaleinlauf der vorjährigen DM. Voraussetzung ist, dass die Teilnehmer entsprechend den DMC Statuten auch qualifiziert sind. Als Beispiel: Der Deutsche Meister fährt als letzter in der besten Gruppe los. Der Vizemeister als Vorletzter, der dritte des letzten Jahres als Drittlletzter und sofort. Die beste Gruppe startet als letzte Gruppe in ihrer Klasse. Die Gruppeneinteilung erfolgt nach den Klassen Hobby, Sport und Modified. Die Gruppen dürfen nicht vermischt werden. Sollten unter den ersten 10 Fahrern noch Startplätze frei sein, so werden diese nach der Reihenfolge der SK Rangliste aufgefüllt. Diese wird auch herangezogen, um die weitere Einteilung der restlichen Fahrer vorzunehmen. Bei der Einteilung nach SK Rangliste richtet sich die

Reihenfolge immer anhand des teilnehmerstärksten SK. Also Beispiel für Klasse VG10: Der SK West hat im laufenden Jahr 70 Gesamtstarter, der Osten 20, die Mitte 25, der Süden 56 und der Norden 45. Danach würde die einzuteilende Fahrerfolge wie folgt lauten: 1. SK West, 2. SK Süd, 3. SK Nord, 4. SK Mitte, 5. SK Ost und dann wieder von vorne beginnend, solange bis auch der letzte Fahrer eingeteilt wurde. Die „Nachrücker“ + über internationale Wettbewerbe qualifiziert werden nach Einteilung aller „ordentlich“ qualifizierten, nach demselben Modus eingeteilt.

Nach Ende des kontrollierten Trainings wird das beste Resultat zur endgültigen Einteilung der gesamten Vorlaufgruppen herangezogen. Das kontrollierte Training wird mit ausgegebenen Einheitsrädern in zwei Läufen ausgetragen, es werden die drei schnellsten aufeinanderfolgend gefahrenen Runden gewertet. Sollten aufgrund besonderer Umstände, z.B. Witterungsbedingungen, nicht alle Gruppen zwei kontrollierte Trainingsläufe absolvieren können, wird die Einteilung der Vorlaufgruppen analog den Trainingsgruppen gemäß 2.2.5 vorgenommen

2.2.6 Wertung der Vorläufe

Bei Deutschen Meisterschaften ist die Wertung nach „Runden und Zeit“ oder „Punktewertung“ zulässig.

a) Runden und Zeit: Es wird nur der beste Lauf gewertet (Wertung nach EFRA-Regelung).

b) Punktewertung: Pro Vorlauf wird eine Rangliste nach Runden und Zeit erstellt. Der Gewinner des Vorlaufs erhält 0 Punkte. Der 2. Platzierte erhält 2 Punkte, der dritte 3 Punkte, etc.

Je nach Anzahl gewerteter Läufe wird die folgende Regel herangezogen:

1 Vorlauf gewertet: Wertung nach Runden und Zeit

2 Vorläufe gewertet: der beste Lauf wird nach Runden und Zeit gewertet

3 Vorläufe gewertet: es werden die Punkte 2 besten Ergebnisse gezählt

4 Vorläufe gewertet: es werden die Punkte 2 besten Ergebnisse gezählt

5 Vorläufe gewertet: es werden die Punkte 3 besten Ergebnisse gezählt

Haben zwei Teilnehmer in einem Vorlauf die gleiche Anzahl an Runden und Zeit gefahren bekommen sie die gleiche Punktezahl. Kommt es in der Gesamtaddition der Punkte zum Gleichstand ist ein Punkteergebnis von z.B. $1+3=4$ höher zu werten als $2+2=4$. Sollte auch hier ein Gleichstand vorhanden sein, wird der schnellere Lauf nach Runden und Zeit herangezogen. Nur die gewerteten Läufe werden für die Bewertung herangezogen. Alle anderen Ergebnisse werden gestrichen. Gewinner der Vorläufe ist der Teilnehmer mit der niedrigsten Punktezahl. Es werden nur die Vorläufe gewertet, die unter gleichen Bedingungen gefahren wurden (max. 20% Abweichung der durchschnittlichen Rundenzeiten).

Bei Regionalläufen entscheidet der Sportkreis, welche Wertungsart herangezogen wird.

a) Vorlaufausrüstungsmodus 3-5 schnellste aufeinanderfolgenden Runden, oder

b) nach „Runden und Zeit“ (nur der beste Lauf wird gewertet nach EFRA-Regelment).

2.2.6.1 Regenwertung

Muss aus zwingenden Gründen (starker Regen, Unfall, höhere Gewalt, usw.) für mehr als 60 Minuten unterbrochen werden, so entscheidet der Rennleiter mit den Sportkommissaren, ob die Veranstaltung abzubrechen ist. Zu dieser Entscheidung sind die Teamleiter beratend hinzuzuziehen. Der Abbruch ist in der Rennauswertung zu erwähnen. Sollten nicht alle Vorläufe unter gleichen Witterungsbedingungen stattfinden, d. h. trockene und nasse Fahrbahnoberfläche vorhanden sein, so tritt folgende Regelung in Kraft: Vor jedem Lauf muss der Rennleiter entscheiden, ob es sich beim folgenden Lauf um einen „Trockenlauf“ oder um einen „Nasslauf“ handelt. Hierbei gilt als vereinbart, dass ein Lauf so lange als „Trockenlauf“ zu werten ist, bis von der Rennleitung „Nassläufe“ angekündigt werden. Der Rennleiter in Verbindung mit der Sportkommission kann auch während/nach einem Lauf diesen als „Nasslauf“ deklarieren, wenn der Regen während eines Laufes einsetzt und die durchschnittlichen Rundenzeiten um 20% schlechter werden. Wenn jede Vorlaufgruppe mindestens einen Trockenlauf hatte, werden alle Vorläufe gewertet.

2.2.6.2 Rennabbruch

Liegt eine Unfahrbarkeit der Bahn, ein Unwetter (äußerst starker Regen, Gewitter, Hagel, Schnee, Unfall) oder ein Defekt der zur Veranstaltung relevanten Einrichtung vor, muss ein Rennen vom Rennleiter unterbrochen werden. Es entscheidet der Rennleiter zusammen mit der Sportkommission durch einen Mehrheitsbeschluss, ob die Veranstaltung fortzusetzen oder ganz abzubrechen ist.

Bei Rennabbruch ist wie folgt zu Werten:

- a) Muss das Rennen während der ersten 50% der Vorläufe abgebrochen werden, so wird das Rennen nicht gewertet.
- b) Wird ein Rennen nach 50% der Vorläufe abgebrochen, wird die Vorlaufreihung zu Wertung herangezogen und der Lauf gewertet.
- c) Wird das Rennen zwischen den Sub-Finalläufen B und A abgebrochen, so gilt „ex-aequo“
- d) Erfolgt ein Rennabbruch vor Erreichen von 50% der Fahrzeit eines Sub-Finallaufes, wird dieser Lauf nicht gewertet.
- e) Erfolgt ein Rennabbruch erst nach 50% Fahrzeit in einem Sub-Finallauf, so wird der Stand zu diesem Zeitpunkt als Ergebnis gewertet.
- f) Erfolgt ein Rennabbruch des Finales (letzten 10 Fahrer) vor Erreichen der ersten 2/3 der Fahrzeit, wird dieser Lauf nicht gewertet. Wertung der Finalisten lt. Vorlaufergebnis.
- g) Erfolgt ein Rennabbruch des Finales (letzten 10 Fahrer) erst nach 2/3 der Laufdauer, so wird der Stand zu diesem Zeitpunkt als Ergebnis gewertet

2.2.7 Start der Vorläufe

Der Start der Vorläufe erfolgt nach Beendigung der dreiminütigen Vorbereitungszeit akustisch als fliegender Start. Die Startreihenfolge ist dabei unerheblich.

Bei Deutschen Meisterschaften kann der Start als fliegender Start oder als Einzelstart erfolgen. Beim Einzelstart werden die Fahrzeuge nach Ablauf der Vorbereitungszeit in die Boxengasse gerufen. Anschließend erhält jedes Fahrzeug einzeln die Freigabe in nachfolgender Startreihenfolge:

Lauf 1: 1,2,3,4,5,6,7,8,9,10

Lauf 2: 4,5,6,7,8,9,10,1,2,3

Lauf 3: 7,8,9,10,1,2,3,4,5,6

Lauf 4: 10,9,8,7,6,5,4,3,2,1

Lauf 5: 6,5,4,3,2,1,10,9,8,7.

2.2.8 Dauer/Anzahl der Vorläufe

Bei Deutschen Meisterschaften werden 2 kontrollierte Trainingsläufe und mindestens 4 max.5 Vorläufe gefahren, bei SK-Läufen mindestens 3 Vorläufe gefahren. Die Laufdauer beträgt mindestens 4 Minuten, maximal 10 Minuten.

Für die Klassen VG8S und VG10S beträgt die Laufdauer 5 Minuten.

2.2.9 Nach einem Vorlauf

Die Fahrzeuge sind unmittelbar nach dem Lauf in die technische Abnahme zu bringen. Sollte ein Fahrzeug für nicht regelkonform erklärt werden, bleibt dieses Fahrzeug solange in der Technischen Abnahme, bis dem jeweiligen Fahrer die Entscheidung mitgeteilt wurde.

2.2.10 Einteilung der Finalläufe und Austragungsmodus

Der Austragungsmodus muss in der Ausschreibung bekannt gegeben werden

Bei Regionalläufen ist dies dem Sportkreis freigestellt, welcher Modus gefahren wird.

Bei Deutschen Meisterschaften ist nur der folgende Austragungsmodus erlaubt:

Austragungsmodus 3a (2.2.11) mit 4 direkt qualifizierten Fahrern.

Die Startaufstellung der restlichen Aufsteiger ins Finales erfolgt bei trockenen Bedingungen nach dem erzielten Ergebnis aus den Halbfinalen nach Runden und Zeit.

2.2.11 Austragungsmodus 3a mit 4 Direktqualifizierten
(max. 10 Teilnehmer/Gruppe)

Vorläufe

ungerade Platzierung aus Vorläufen

gerade Platzierung aus Vorläufen

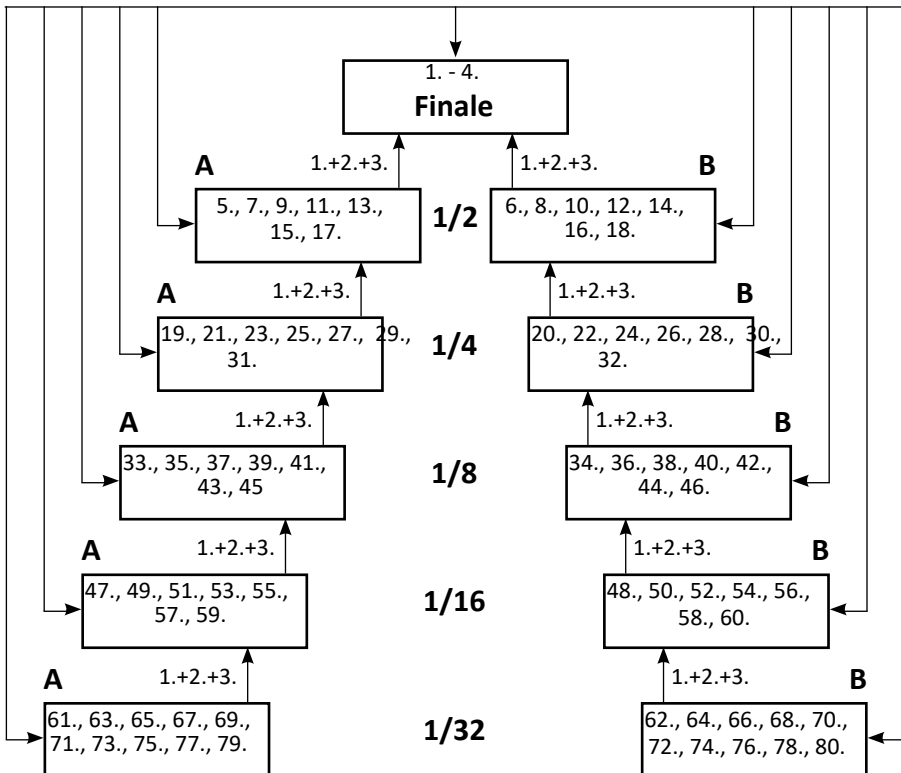

2.2.12 Auszeit

Auszeiten können lediglich bei Deutschen Meisterschaften ab einschl. der Halbfinalläufe genommen werden. Die Beantragung einer Auszeit muss bis spätestens zum Startaufruf erfolgen, andernfalls ist eine Auszeit nicht mehr möglich. Je Finalauf darf nur eine Auszeit genommen werden. Erfolgt die Auszeit aufgrund von Signalübertragungsproblemen, ist die Strecke gesperrt. Handelt es sich um einen technischen Defekt, ist die Strecke bis zum Start freigegeben. Der Fahrer, der die Auszeit genommen hat, verliert seinen Startplatz und startet von der Position 11, sein eigentlicher Startplatz bleibt frei. Die Dauer der Auszeit beträgt 10 Minuten. Bei einer Auszeit aufgrund von Frequenzproblemen muss eine Frequenzkontrolle vor dem Start erfolgen.

2.2.13 Start der Finalläufe

Der Rennleiter entscheidet, ob zunächst eine Frequenzkontrolle durchgeführt wird. Der Start erfolgt entweder bevorzugt als Le Mans Start oder als Formel 1 Start, und ist dem Rennleiter freigestellt. 30 Sekunden vor dem Start werden die Fahrzeuge zum Start aufgerufen. Der Countdown erfolgt von 10 bis 4, dann werden die Fahr-

zeuge abgesetzt und der Start erfolgt entweder akustisch oder per Flagge. Ist ein Fahrzeug nicht vor Start des 10-Sek.-Countdowns in der Startaufstellung, so startet dieses Fahrzeug aus der Boxengasse.

Formel 1 Start:

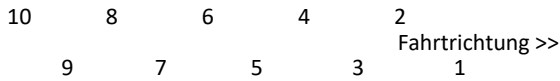

Le Mans Start:

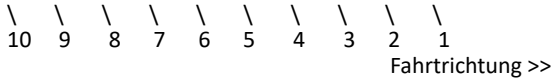

2.2.14 Laufdauer der Finalläufe

Vor den jeweiligen Finalläufen ist den Fahrern eine Vorbereitungszeit von mind. 3 Minuten einzuräumen. Die Laufdauer für die jeweiligen Finalläufe setzt sich wie folgt zusammen und ist dem Rennleiter freigestellt:

- Lauf Dauer in Minuten
- Finale 30 min. – 45 max.
- Halbfinale 20 min. – 30 max.
- Subfinale 10 min. – 15 max.

Ausnahme bei schlechtem Wetter, hier wird die Laufdauer flexibel angepasst.

2.2.15 Nach den Finalläufen

Die Fahrzeuge werden unmittelbar nach den Finalläufen in die technische Abnahme gebracht. Um allen Fahrern die gleiche Vorbereitungszeit (mind. 30 min.) für das Finale zu ermöglichen, bleiben die Fahrzeuge aus dem Halbfinale B solange in der Technischen Abnahme, bis auch die Fahrzeuge aus dem Halbfinale A geprüft wurden. Nach dem Endlauf werden die Fahrzeuge ebenfalls direkt zur technischen Abnahme gebracht, dort geprüft und verbleiben solange dort, bis die Protestfrist abgelaufen ist, erst dann dürfen die Fahrzeuge freigegeben werden. Die 15 minütige Protestfrist startet, wenn das offizielle Ergebnis ausgegangen wurde. Auf Basis des endgültigen Ergebnisses erfolgt die Punktevergabe anhand der 121er-Punktetabelle (Siehe Anhang 1. 121er Punkte Modus).

2.2.16 Streichergebnisse

- für 8 tatsächlich ausgetragene Läufe: 4 Streichergebnisse
- für 7 tatsächlich ausgetragene Läufe: 3 Streichergebnisse
- für 6 tatsächlich ausgetragene Läufe: 2 Streichergebnisse
- für 5 tatsächlich ausgetragene Läufe: 2 Streichergebnisse
- für 4 tatsächlich ausgetragene Läufe: 1 Streichergebnis
- für 3 tatsächlich ausgetragene Läufe: kein Streichergebnis

2.2.17 Schiedsrichter:

Bei Deutschen Meisterschaften ist ab den Vorläufen ein Schiedsrichter einzusetzen. Dieser hat sich ausschließlich um den Rennablauf auf der Strecke zu kümmern. Er ist berechtigt Zeit sowie Stop & Go Strafen auszusprechen. Bei einer schwarzen Flagge muss eine Absprache mit dem Rennleiter erfolgen. Der Schiedsrichter muss im Besitz einer Rennleiterlizenz sein.

3. Bestimmungen der einzelnen Klassen

3.1 Verbrenner Glattbahn 1:8

3.1.1 Antrieb

Das Modellfahrzeug muss auf vier nicht in einer Linie angeordneten Rädern rollen, von denen zwei der Lenkung und mindestens zwei dem Antrieb dienen. Es ist verboten die Vorderachse durch separate Vorrichtungen abzubremsen. Das Fahrzeug muss über eine wirksame Kupplung und Bremse verfügen. Es sind Getriebe mit maximal 2 Gängen zulässig.

3.1.2 Abmessungen und Gewichte

Radstand: min. 270 mm, max. 330 mm

Breite über alles: max. 267 mm (Messmethode siehe 4.1)

Mindestgewicht: Das Mindestgewicht wird im rennfertigen Zustand mit leerem Tank incl. Transponders gemessen, und muss zu jeder Zeit des Rennens vorhanden sein.

Fahrzeuge mit Federung und 2WD/4WD Antrieb: 2350 g

Fahrzeuge ohne Federung: 2300 g

(Messmethode siehe 4.2)

Höhe inkl. Karosserie: max. 180 mm (Messmethode siehe 4.3)

3.1.3 Karosserie/Flügel/Spoiler

Es sind nur Karosserien, die in der EFRA-Liste enthalten sind, zugelassen.

Die EFRA-Nummer muss sichtbar im Material der Karosserie eingeformt sein. Ein Anbringen der Nummer per Aufkleber oder Stift reicht nicht aus. Die EFRA-Liste wird auf der DMC-Homepage veröffentlicht und erlangt dadurch in der jeweils aktuellen Fassung, Gültigkeit. Folgende Fahrzeugteile dürfen aus der Karosserie herausstehen und nur zu diesem Zweck sind Ausschnitte erlaubt:

- Kühlkopf des Motors + max. 10 mm umlaufend
- Überrollbügel + max. 10 mm umlaufend
- Luftfilter + max. 10 mm umlaufend
- Tankdeckel/Tankstutzen max. 50 mm Durchmesser oder 40x60 mm
- Antenne + max. 10 mm umlaufend
- Kerzenstecker max. 20 mm Durchmesser
- Düsenadel max. 15 mm Durchmesser
- Auslassrohr des Auspuffs max. 30 mm Durchmesser, wobei die Öffnung auch nach unten geöffnet sein kann
- Löcher für die Verschraubung der Luftabrissskante am Heckspoiler oder Verstärkungen
- Schalter der Fernsteuerung max. 10 mm Durchmesser
- Karosseriehalter

Weitere Löcher in der Karosserie sind nicht erlaubt. Außer eines Spoilers (Luftabrisskante) und Versteifungen im Inneren der Karosserie sind keine weiteren Anbauteile erlaubt.

Das Mindestgewicht der fahrfertigen Karosserie beträgt 145gr.

3.1.4 **Rammschutz**

Jedes Fahrzeug muss einen Frontrammschutz aus flexiblem, nicht splitterndem Material besitzen. Der Rammschutz darf nicht über die Karosserie hinausragen.

3.1.5 **Felgen und Reifen**

Felgendurchmesser bei Moosgummireifen max. 54 mm

Felgendurchmesser bei Hohlkammerreifen max. 60 mm

Felgen- und Reifenbreite Vorderachse max. 37 mm

Felgen- und Reifenbreite Hinterachse max. 64 mm

(Messmethode siehe 4.4)

Reifen müssen schwarz sein (Markierungsringe an den Flanken sind erlaubt) und aus Zellkautschuk oder Gummi bestehen und dürfen im Höhenprofil nur aus einer Lage des jeweiligen Materials gefertigt sein. Außer bei Regenreifen.

Besonderheit Deutsche Meisterschaft:

Bei der DM werden Einheitsreifen verwendet. Sie werden erst in der Vorbereitungszone an die Teilnehmer ausgeteilt. Das Fahrzeug wird dazu ohne Reifen in diese Zone gebracht. Es wird zu Beginn eines Jahres vom jeweiligen DM-Ausrichter der zu verwendende Reifen mit Shore-Härte und Durchmesser und dem Einzelpreis festgelegt und veröffentlicht.

Der Lieferant wird in einer entsprechenden Ausschreibung, die vom austragenden Verein in Abstimmung mit dem Präsidium erstellt wird, ermittelt. Die Entscheidung muss auf Anfrage dargelegt werden. Als Basis für die Kalkulation gilt ein Teilnehmerfeld von 100 Fahrern. Die Reifen sind eine Woche vor der Veranstaltung beim Ausrichter anzuliefern.

Reifen können wiederverwendet werden. Der Fahrer bzw. sein Mechaniker entscheidet am Ende jeden Laufes (kontrolliertes Training, Vorläufe, Finalläufe), ob er den gefährlichen Reifensatz in eine Box bzw. einen Zip-Beutel einlagert oder mit ins Fahrerlager nimmt. Zu Beginn jeden Laufes (kontrolliertes Training, Vorläufe, Finalläufe) entscheidet der Fahrer bzw. sein Mechaniker, ob er einen neuen Reifensatz - ausgegebene Einheitsreifen - verwendet oder Reifen aus seiner Box bzw. seinem Zip-Beutel.

Die Räder werden in einem Vorbereitungsbereich montiert und die Mechaniker bringen die Fahrzeuge in die Boxengasse. Die Motore dürfen erst in der Boxengasse gestartet werden. Die Verwendung von Vorwärmgeräten für die Motore ist freigestellt.

Die Vorbereitungszeit beträgt bei Vorläufen 4 Minuten bzw. bei Finalläufen 5 Minuten.

Mit der Nennung sind mindestens fünf Pflichtreifensätze zu bestellen und mit dem Nenngeld zu bezahlen. Die Reifen dürfen nicht nachbehandelt werden. Bei Regen dürfen chemisch unbehandelte Regenreifen eingesetzt werden. Weitere Vorgehensweisen werden in den zusätzlichen, ergänzenden „Reifen Durchführungsbestimmungen“ festgelegt, die mit der jeweiligen DM-Ausschreibung veröffentlicht werden muss.

3.1.6 **Motor, Luftfilter, Abgasanlage**

Zugelassen sind 2-Takt-Glühzündermotoren bis max. 3,5 cm³. Der Durchlass des Vergasers darf 9 mm nicht überschreiten. Es sind nur EFRA zugelassene Abgasschalldämpfer erlaubt. Die EFRA-Nummer muss gut sichtbar im Material eingearbeitet sein. Erlaubt sind rückwirkend alle bisher homologierten Schalldämpfer bis zum Jahre 2011. Bei Trockenläufen müssen EFRA zugelassene Ansaugschalldämpfer (sog. INS-Box) verwendet werden. Der Hersteller des Luftfilter-Einsatzes ist freigestellt. Bei Nassläufen sind auch Eigenbau-Ansaugschalldämpfer zugelassen.

3.1.6a Bei VG8S sind ausschließlich Einheitsmotoren (Motor mit Resorohr-Krümmers-Kombination) gemäß der auf der Homepage veröffentlichten Liste „Zugelassene Einheitsmotoren“ zugelassen. Die Motoren sind im Originalzustand zu fahren.

Die zulässigen Spezifikationen dieser Einheitsmotoren werden in einer „VG85/ VG10S-Motoren-Dokumentation“ definiert. Diese Dokumentation wird auf der DMC-Webseite ab 31. März des Jahres in der aktuellen Fassung zum Download zur Verfügung gestellt. Über die Einführung oder Streichung von Einheitsmotoren für das folgende Jahr, entscheidet der VG-Referent zusammen mit den VG-Referenten der Sportkreise bis zum 30. Juni des laufenden Jahres. Bei einem nicht legalen Motor, Resorohr oder Krümmer wird der Fahrer mit einer Sportstrafe gemäß A2.3.3a, A2.3.3b, 2.3.4 oder 2.3.5 belegt, wobei eine Strafe nach 2.3.4 und 2.3.5 gemäß 2.3 einstimmig vom DMC-Präsidium bestätigt werden muss.

3.1.7 Tank

Der Tankinhalt einschließlich Tankstutzen und Anschlusschläuchen darf maximal 125 cm³ betragen. Lose Teile im Tank, welche nicht der Kraftstoffabsaugung dienen, sind nicht erlaubt (Messmethode siehe 4.6).

3.1.8 Kraftstoff

Der Kraftstoff darf nur Methanol oder BioEthanol, Öl/Schmierstoffe und Nitromethan, sowie eine geringe Menge Korrosionsschutz enthalten.

Der Nitromethananteil darf gemäß EU Verordnung 2019/1148, max. 16% w/w (Gew%) nicht überschreiten. Bei einer Temperatur von 20 Grad und normalen atmosphärischen Druck entspricht dies einem spezifischen Gewicht von 0,859 kg/l.

Der Nitromethangehalt 16% w/w des Kraftstoffs wird mit dem „NITROMAX 16 EU“ geprüft. Das Medium muss hierbei eine Temperatur von mindestens 20° C aufweisen. Das ermittelte spezifische Gewicht des Mediums darf hier nicht schwerer sein als 0,859 kg/l sein. (Messmethode siehe 4.7).

3.2 Verbrenner Glattbahn 1:10 VG10 /VG10S

3.2.1 Antrieb

Das Modellfahrzeug muss auf vier nicht in einer Linie angeordneten Rädern rollen, von denen zwei der Lenkung und mindestens zwei dem Antrieb dienen. Es ist verboten die Vorderachse durch separate Vorrichtungen abzubremesen. Das Fahrzeug muss über eine wirksame Kupplung und Bremse verfügen. Es sind Getriebe mit maximal 2 Gängen zulässig.

3.2.2 Abmessungen und Mindestgewicht des Fahrzeugs

Hauptabmessungen	Minimum [mm]	Maximum [mm]
Radstand	230,0	270,0
Breite (ohne Karosserie)	170,0	200,0
Breite (mit Karosserie)	175,0	205,0
Länge (mit Karosserie und Flügel)	360,0	460,0
Höhe (Oberkante Karosseriedach)		
(10 mm unter dem Chassis)	120,0	175,0
Flügelbreite mit allem	125,0	200,0
Tiefe		55,0
Winglets (Luftleitflächen)		35,0 x 50,0
Flügelüberhang Heck		10,0
Mindestgewicht:	1650 g	

Das Mindestgewicht wird im rennfertigen Zustand mit leerem Tank incl. Transponder gemessen, und muss zu jeder Zeit des Rennens vorhanden sein.

3.2.3 Karosserie

Es sind nur EFRA zugelassene Karosserien zugelassen. Die EFRA Nummer muss sichtbar im Material der Karosserie eingeformt sein. Ein Anbringen der Nummer per Aufkleber oder Stift reicht nicht aus. Die EFRA-Liste wird auf der DMC-Homepage veröffentlicht und erlangt dadurch in der jeweils aktuellen Fassung Gültigkeit. Folgende Fahrzeugteile dürfen aus der Karosserie herausstehen:

- Karosseriehalter
- Auslassrohr des Auspuffs
- Antenne

Die vorderen Seitenscheiben und die Heckscheibe dürfen entfernt werden. Der Spoiler darf nicht höher als der höchste Punkt des Daches sein. Verbleibende Fensterflächen müssen klar bleiben. Fenster dürfen nicht ausgestellt werden. Folgende Löcher dürfen zusätzlich angebracht werden:

- Kerzenstecker max. 35mm Durchmesser
- Düsennadel max. 10 mm Durchmesser
- Antenne max. 10 mm Durchmesser
- Kühllöfnung = Tanköffnung max. 50 mm
- Auspuff max. 30 mm Durchmesser, wobei die Öffnung auch nach unten geöffnet sein kann

Das Mindestgewicht der fahrfertigen Karosserie beträgt 90g.

3.2.4 Rammschutz

Jedes Fahrzeug muss einen Frontrammschutz aus flexiblem, nicht splitterndem Material besitzen. Der Rammschutz darf nicht über die Karosserie hinausragen.

3.2.5 Felgen und Reifen

Felgendurchmesser bei Moosgummireifen	max. 51 mm
Felgendurchmesser bei Hohlkammerreifen	max. 57 mm
Felgen- und Reifenbreite (Messmethode siehe 4.4)	max. 31 mm

Reifen müssen schwarz sein und aus Zellkautschuk oder Gummi bestehen und dürfen im Höhenprofil nur aus einer Lage des jeweiligen Materials bestehen. Außer bei Regenreifen.

Besonderheit Deutsche Meisterschaft:

Bei der DM werden Einheitsreifen verwendet. Sie werden erst in der Vorbereitungszone an die Teilnehmer ausgeteilt. Das Fahrzeug wird dazu ohne Reifen in diese Zone gebracht. Es wird zu Beginn eines Jahres vom jeweiligen DM Ausrichter der zu verwendende Reifen mit Shore-Härte und Durchmesser und dem Einzelpreis festgelegt und veröffentlicht.

Der Lieferant wird in einer entsprechenden Ausschreibung, die vom austragenden Verein in Abstimmung mit dem Präsidium erstellt wird, ermittelt. Die Entscheidung muss auf Anfrage dargelegt werden. Als Basis für die Kalkulation gilt ein Teilnehmerfeld von 100 Fahrern. Die Reifen sind eine Woche vor der der Veranstaltung beim Ausrichter anzuliefern.

Reifen können wiederverwendet werden. Der Fahrer bzw. sein Mechaniker entscheidet am Ende jeden Laufes (kontrolliertes Training, Vorläufe, Finalläufe), ob er den gefahrenen Reifensatz in eine Box bzw. einen Zip-Beutel einlagert oder mit ins Fahrerlager nimmt. Zu Beginn jeden Laufes (kontrolliertes Training, Vorläufe, Finalläufe) entscheidet der Fahrer bzw. sein Mechaniker, ob er einen neuen Reifensatz - ausgegebene Einheitsreifen - verwendet oder Reifen aus seiner Box bzw. seinem Zip-Beutel. *Die Räder werden in einem Vorbereitungsbereich montiert und die Mechaniker bringen die Fahrzeuge in die Boxengasse. Die Motoren dürfen erst in der Boxengasse gestartet werden. Die Verwendung von Vorwärmgeräten für die Motoren ist freigestellt. Die Vorbereitungszeit beträgt bei Vorläufen 4 Minuten bzw. bei Finalläufen 5 Minuten.* Mit der Nennung sind mindestens fünf Pflichtreifensätze zu bestellen und mit dem Nenngeld zu bezahlen. Bei Regen dürfen chemisch unbehandelte Regenreifen eingesetzt werden. Weitere Vorgehensweisen werden in den zusätzlichen, ergänzenden „Reifen Durchführungsbestimmungen“ festgelegt, die mit der jeweiligen DM-Ausschreibung veröffentlicht werden muss.

3.2.6 Motor, Luftfilter, Abgasanlage

Zugelassen sind 2-Takt-Glühzündermotoren bis max. 2,11 cm³ mit max. 3 Überstromkanälen und einem Auslasskanal. Der Durchlass des Vergasers darf 5,5 mm nicht über-

schreiten. Es sind nur EFRA zugelassene Abgasanlagen erlaubt. Die EFRA-Nummer muss gut sichtbar im Material eingearbeitet sein. Erlaubt sind rückwirkend alle bisher homologierten Schalldämpfer bis zum Jahre 2011. Bei Trockenläufen müssen EFRA zugelassene Ansaugschalldämpfer (sog. INS Box) verwendet werden. Der Hersteller des Luftfilter-Einsatzes ist freigestellt. Bei Nassläufen sind auch Eigenbau-Ansaugschalldämpfer zugelassen.

3.2.6a Bei VG10S sind ausschließlich Einheitsmotoren (Motor mit Resorohr-Krümmen-Kombination) gemäß der auf der Homepage veröffentlichten Liste „Zugelassene Einheitsmotoren“ zugelassen. Die Motoren sind im Originalzustand zu fahren. Die zulässigen Spezifikationen dieser Einheitsmotoren werden in einer „VG8S/VG10S-Motorendokumentation“ definiert. Diese Dokumentation wird auf der DMC-Webseite ab 31. März des Jahres in der aktuellen Fassung zum Download zur Verfügung gestellt. Über die Einführung oder Streichung von Einheitsmotoren für das folgende Jahr entscheidet der VG-Referent zusammen mit den VG-Referenten der Sportkreise bis zum 30. Juni des laufenden Jahres. Bei einem nicht legalen Motor, Resorohr oder Krümmer wird der Fahrer mit einer Sportstrafe gemäß A2.3.3a, A2.3.3b, 2.3.4 oder 2.3.5 belegt, wobei eine Strafe nach 2.3.4 und 2.3.5 gemäß 2.3 einstimmig vom DMC-Präsidium bestätigt werden muss.

3.2.7 Tank

Der Tankinhalt einschließlich Tankstutzen und Anschlussschläuchen darf maximal 75 cm³ betragen. Lose Teile im Tank, welche nicht der Kraftstoffabsaugung dienen, sind nicht erlaubt (Messmethode siehe 4.6).

3.2.8 Kraftstoff

Der Kraftstoff darf nur Methanol oder BioEthanol, Öl/Schmierstoffe und Nitromethan, sowie eine geringe Menge Korrosionsschutz enthalten. Der Nitromethananteil darf gemäß EU Verordnung 2019/1148, max. 16% w/w (Gew%) nicht überschreiten. Bei einer Temperatur von 20 Grad und normalen atmosphärischen Druck entspricht dies einem spezifischen Gewicht von 0,859 kg/l. Der Nitromethangehalt 16% w/w des Kraftstoffs wird mit dem „NITROMAX 16 EU“ geprüft. Das Medium muss hierbei eine Temperatur von mindestens 20° C aufweisen. Das ermittelte spezifische Gewicht des Mediums darf hier nicht schwerer sein als 0,859 kg/l sein. (Messmethode siehe 4.7).

3.3 Verbrenner Glattbahn 1:8 VG8GT

3.3.1 Chassis

Es sind alle 1:8 GT (Rallye Game) Fahrzeuge zugelassen. Die Fahrzeuge müssen per Kardan angetrieben werden. Riemengetriebene Fahrzeuge sind nicht zugelassen. Alle 4 Räder müssen unabhängig voneinander aufgehängt sein (Einzelradaufhängung). Es sind nur mechanische Bremsen mit bis zu 2 Scheiben auf dem mittleren Antriebsstrang zugelassen. Selbstsperrende Differentiale, Kugel- und Torsendifferentiale sind verboten, sowie jede Art von Differentialen die von außen einstellbar sind, ebenso wie Freiläufe für die Vorder-, oder Hinterachse. Overdrive sowohl vorne, oder auch hinten ist verboten. Vorder- und Hinterachse müssen die gleiche Übersetzung aufweisen. Das hintere Differential muss „fingersicher“ sein, d.h. es muss im Falle eines offenen Differentials zumindest teilweise abgedeckt sein.

3.3.2 Abmessungen und Mindestgewicht des Fahrzeugs

Radstand: min. 320 mm / max. 379 mm

Fahrzeugbreite: max. 310 mm

Mindestgewicht: 3500 g

Das Mindestgewicht wird im rennfertigen Zustand mit leeren Tank inkl. Transponder gemessen.

3.3.3 Karosserie/Flügel/Spoiler

Es sind nur Karosserien erlaubt die im Original den Fahrzeugkategorien GT, GT1, GT2, GT3, ALMS, DTM usw. zugeordnet werden können, Gruppe C Sportwagen sind nicht

erlaubt. Der Heckspoiler darf den höchsten Punkt des Daches um max. 10mm überragen (gemessen auf dem höchsten Punkt des Daches ohne Lufteinlässe).

Folgende Maße sind einzuhalten:

Karosseriebreite:	max. 315mm
Spoilerbreite:	max. 310mm
Sehne des Spoilers:	max. 80mm
Spoilerüberhang:	max. 20mm

Weitere Aerodynamische Anbauteile wie Diffusoren sind zulässig, müssen jedoch vollständig von der Karosserie überdeckt werden und dürfen nicht mit dieser befestigt sein.

Folgende Fahrzeugteile dürfen aus der Karosserie herausstehen:

Karosseriehalter, Auslassrohr des Auspuffs, Antenne

Die vorderen Seitenscheiben und die Heckscheibe dürfen entfernt werden.

Folgende Löcher dürfen zusätzlich angebracht werden:

Höhe hinterer Ausschnitt:	max. 75 mm
Frontscheibe:	max 80 mm Durchmesser
Kerzenstecker:	max. 35mm Durchmesser
Düsennadel:	max. 10 mm Durchmesser
Antenne:	max. 10 mm Durchmesser
Dach:	max. 50 mm Durchmesser
Tanköffner:	max. 10 mm
Auspuff:	max. 30 mm Durchmesser, wobei die Öffnung auch nach unten geöffnet sein kann.

Abstand zwischen den Löchern min. 5 mm.

3.3.4 Rammschutz

Alle Fahrzeuge müssen mit einem Rammschutz aus Schaumstoff ausgerüstet sein. Dieser muss von der Karosserie vollständig überdeckt sein, *und darf nicht herausstehen. Höhe und Dicke müssen mindestens 20 mm betragen, die Breite mindestens 200 mm. Der Überhang zum harten Rammer muss mindestens 10 mm betragen. Zusätzlicher Schaumstoff zwischen Rammer und Karosserie als Abstandshalter ist zulässig.*

3.3.5 Felgen und Reifen

Es sind nur Hohlkammerreifen mit einer maximalen Breite von 45mm zugelassen. Es dürfen Slick und Profilreifen verwendet werden. Moosgummireifen sind verboten. Die Räder müssen mit einer Mutter an der Achse befestigt werden, Schnellverschlüsse sind nicht erlaubt. Felgendurchmesser min. 80mm +- 5mm. Das Schmieren der Reifen ist verboten

3.3.6 Motor, Luftfilter, Abgasanlage

Zugelassen sind 2-Takt-Glühzündermotore bis max. 3,5 cm³ Hubraum und max. 5 serienmäßigen Einlasskanälen. Die Anzahl der Auslasskanäle ist auf 3 begrenzt (1 Auslass plus 2 Boosterkanäle. Bei Trockenläufen müssen EFRA zugelassene Ansaugschalldämpfer (sog. INS-Box) verwendet werden, bei Nassläufen sind auch Eigenbau-Ansaugschalldämpfer zugelassen.

Maximaler Vergaserdurchmesser: 7 mm

3.3.7 Tank

Der Tankinhalt einschließlich Tankstutzen und Anschlussschläuchen darf maximal 150 cm³ betragen. Lose Teile im Tank, welche nicht der Kraftstoffabsaugung dienen, sind nicht erlaubt. (Messmethode siehe 4.6)

3.3.8 Kraftstoff

Der Kraftstoff darf nur Methanol oder BioEthanol, Öl/Schmierstoffe und Nitromethan, sowie eine geringe Menge Korrosionsschutz enthalten.

Der Nitromethananteil darf gemäß EU Verordnung 2019/1148, max. 16% w/w (Gew%) nicht überschreiten. Bei einer Temperatur von 20 Grad und normalen atmosphärischen Druck entspricht dies einem spezifischen Gewicht von 0,859 kg/l.

Der Nitromethangehalt 16% w/w des Kraftstoffs wird mit dem „NITROMAX 16 EU“ geprüft. Das Medium muss hierbei eine Temperatur von mindestens 20° C aufweisen. Das ermittelte spezifische Gewicht des Mediums darf hier nicht schwerer sein als 0,859 kg/l sein (Messmethode siehe 4.7).

3.3.9 Kupplung

Es dürfen nur Backenkupplungen verwendet werden, wo durch die radiale Bewegung der Kupplung der Kontakt der Kupplungsbacken (Kupplungsschuhe) mit der Kupplungsglocke hergestellt wird. Die Anzahl der Kupplungsbacken ist frei. Die Verwendung von Kupplungen, welcher nicht dieser Bauart entsprechen, wie beispielsweise Centax-Kupplungen, ist untersagt

3.3.10 Getriebe

Schaltgetriebe sind zugelassen und erwünscht, maximal 2-Gang!

4. Messmethoden

4.1 Vermessen/Prüfen der Fahrzeugbreite

Für die Vermessung der Fahrzeuge ist eine Platte aus form- und maßhaltigem Material zu verwenden, auf der zwei Schienen von mind. 20 mm Höhe so zu befestigen sind, dass sich diese im Abstand von der im Reglement der einzelnen Klassen vorgegebenen max. Breite (+1 mm) befinden.

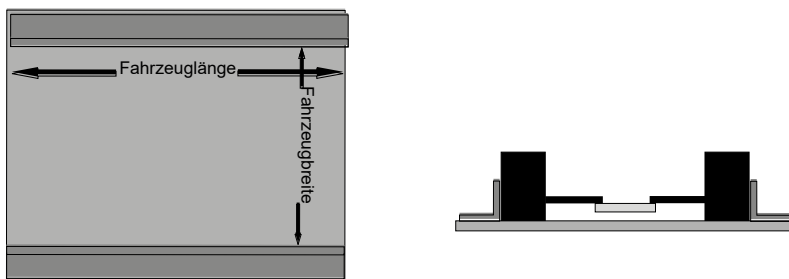

4.2 Vermessen des Fahrzeuggewichts

Die Fahrzeuge sind mit einer geeigneten Waage zu messen. Die Mindestauflösung der Waage sollte 1 g betragen. Die Waage muss dazu auf einer waagerechten Ebene stehen.

4.3 Vermessen/Prüfen der Fahrzeughöhe

Die Fahrzeughöhe wird mit Distanzstücken unter dem Chassis gemessen. Die Maße für die Distanzstücke betragen bei 1:10 10 mm, und 1:8 20 mm.

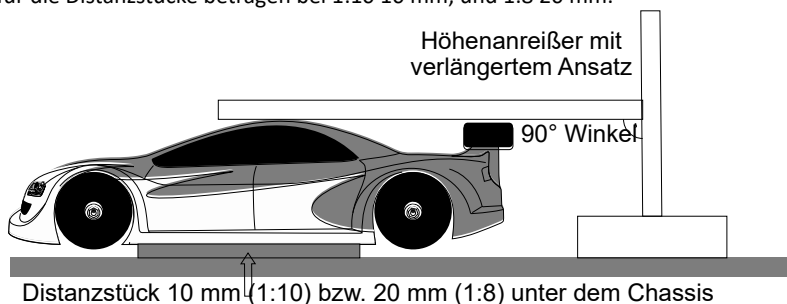

4.4 Vermessen/Prüfen der Reifen/Felgen

Die Reifen sind entweder mit einer entsprechenden Schablone oder mit einem Messschieber auf die vorgeschriebenen Maße zu kontrollieren. Das Prüfen auf die Verwendung chemischer Substanzen erfolgt vor dem Lauf durch geschultes Personal. Die Messung erfolgt mit einem geeigneten Messgerät. Verläuft die Messung positiv, dürfen diese Reifen nicht verwendet werden. Die Entscheidung des Prüfpersonals ist endgültig. Der Rennleiter kann sich das Recht vorbehalten, Reifensätze stichprobenartig einzusammeln, um diese dann anschließend zur Überprüfung an den DMC oder Labor einzusenden.

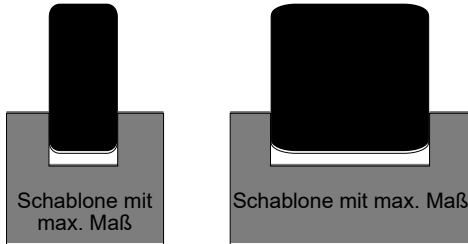

4.5 Vermessen/Prüfen von Motor, Vergaser und Auspuffanlage

Öffnungen, die einer maximalen Abmessung unterliegen, werden mit einem Messdorn der Toleranzklasse H7 (oder besser). Beim Prüfen des Vergaserdurchlasses ist darauf zu achten, dass kein Dreck in den Vergaserhals fällt.



4.6 Vermessen/Prüfen des Tankvolumens

Das Tankvolumen wird stets im eingebauten Zustand gemessen. Hierzu wird der Spritschlauch am Vergaser abgezogen und anschließend der Tank und der Schlauch mit Kraftstoff gefüllt. Anschließend wird der Tank über den Spritschlauch direkt in den Mess-/Prüfbehälter entleert. Wird das Tankvolumen für zu groß befunden, erfolgt eine weitere Messung mind. 15 Min. nach der Erstmessung. Diese Messung ist dann endgültig.

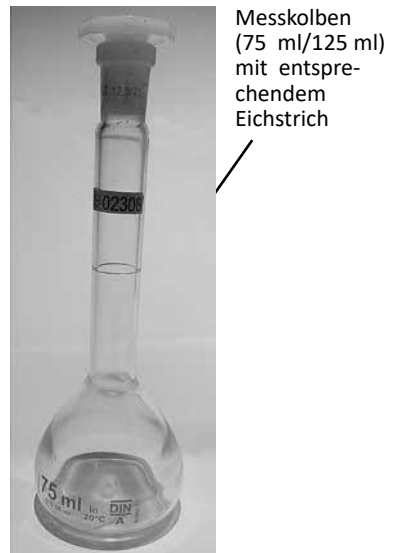

4.7 Prüfen des Nitromethangehalts

Der Nitromethangehalt 16% w/w (G%) des Kraftstoffs, wird mit dem „Nitromax 16 EU“ geprüft. Der Kraftstoff wird hierzu in einen Messkolben gefüllt, in dem sich auch der entsprechende Schwimmkolben befindet. Sinkt der Schwimmkörper, so ist der Nitromethangehalt niedriger als das maximal zulässige spezifische Gewicht von 0,859 kg/l und somit regelkonform. Die Messung muss unter normalen atmosphärischen Bedingungen und bei einer Temperatur des Treibstoffes von 20° C durchgeführt werden. Ist das Ergebnis nicht eindeutig, erfolgt eine weitere Messung mit einem offiziellen Dichtemessgerät. *Steht der „Nitromax 16 EU“ nicht zur Verfügung ist es zulässig für die Messung den Dichtemessgerät der Firma Ludwig Schneider GmbH & Co. KG (Aräometer Typ Hydrometer –Auftragsnummer 1749958) zu verwenden, wenn der entsprechende Kalibrierschein vorliegt.*



5. Austragungsmodi für SK-Läufe und Freundschaftsrennen

5.1 Alternativer Austragungsmodus 1 (max. 8 Teilnehmer/Gruppe)

Vorläufe

ungerade Platzierung aus Vorläufen

gerade Platzierung aus Vorläufen

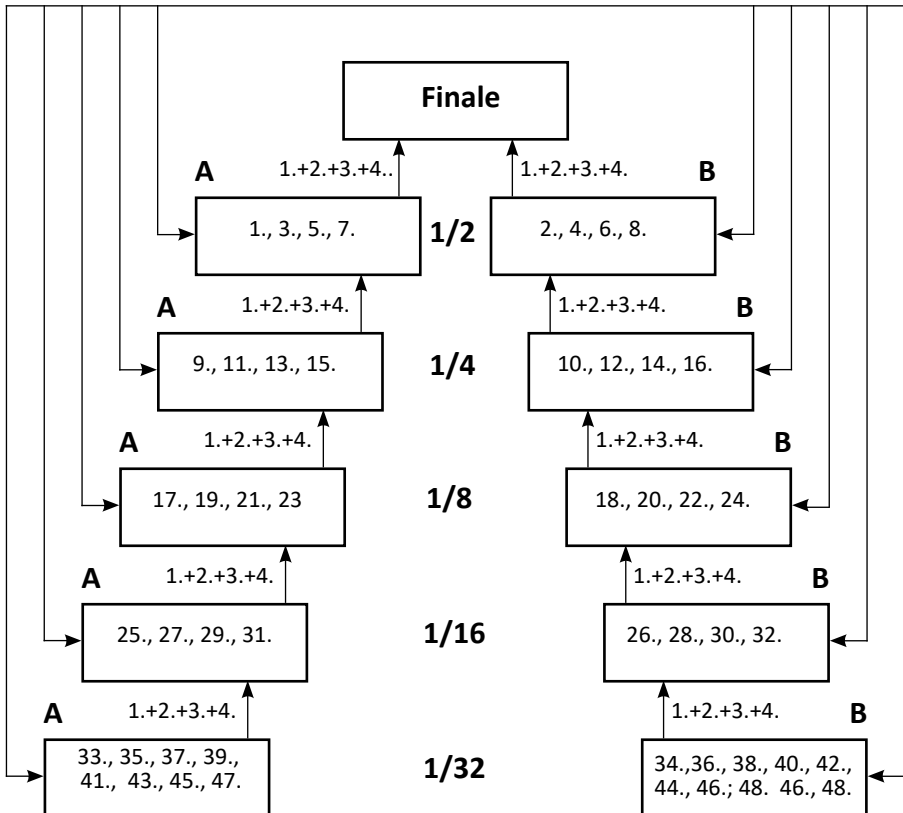

5.1a Alternativer Austragungsmodus 1a mit B/C/D/E/F-G-Finalen
(max. 8 Teilnehmer/Gruppe)

Vorläufe

ungerade Platzierung aus Vorläufen

gerade Platzierung aus Vorläufen

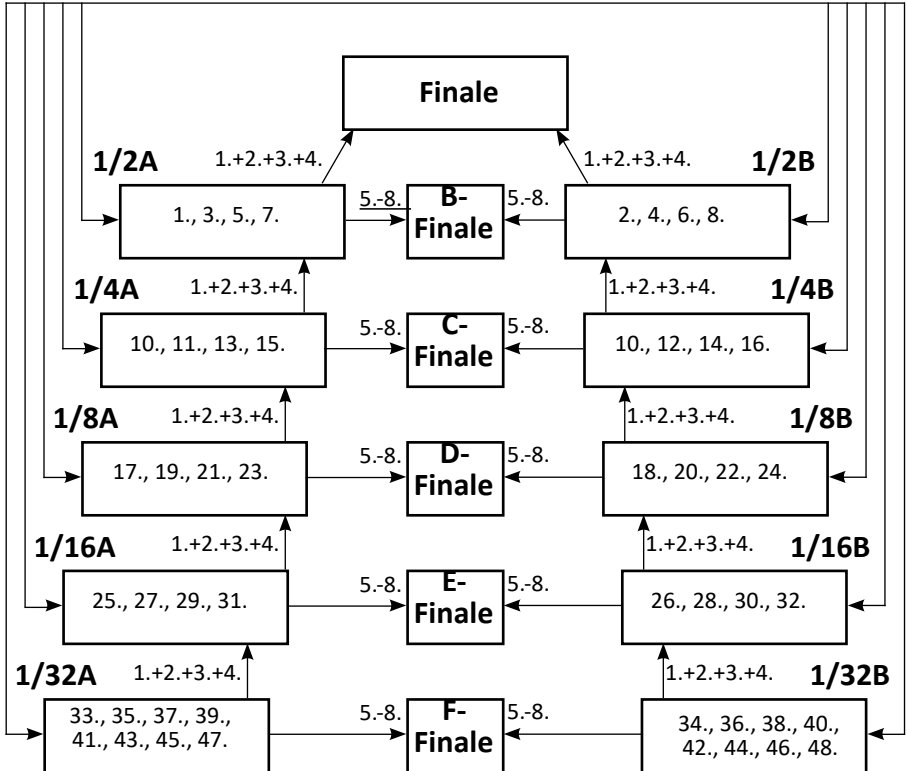

5.2b Austragungsmodus 2 Verbrenner-Glattbahn für DMs und SK-Läufe
(10 Teilnehmer/Gruppe)

Vorläufe

ungerade Platzierung aus Vorläufen

gerade Platzierung aus Vorläufen

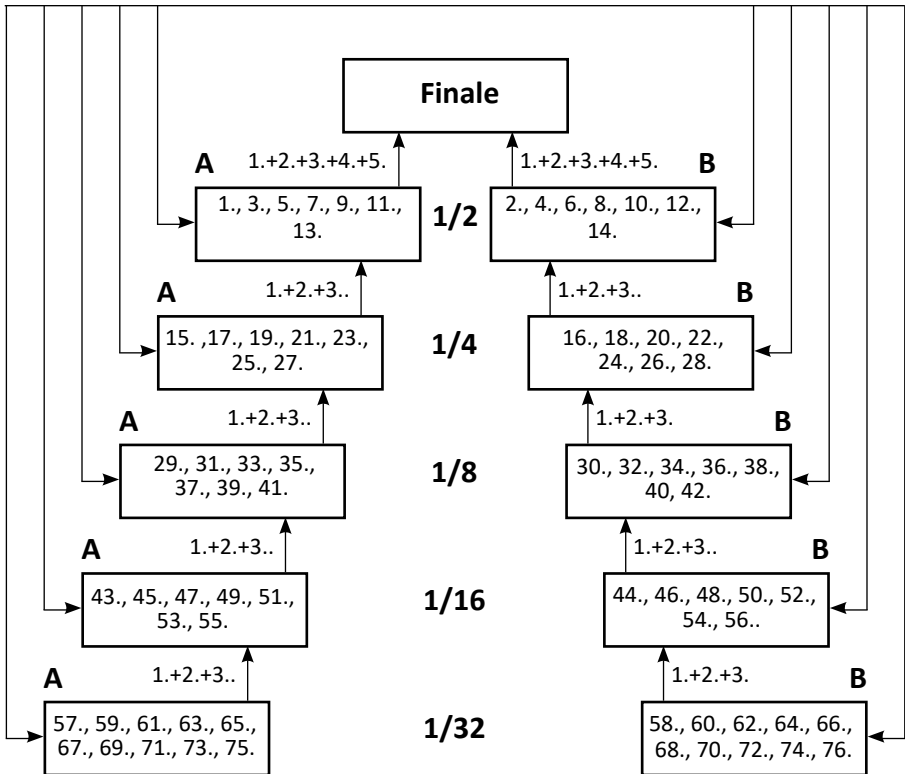

5.2a Alternativer Austragungsmodus 2a mit B/C/D/E/F-G-Finalen
(max. 10 Teilnehmer/Gruppe)

Vorläufe

ungerade Platzierung aus Vorläufen

gerade Platzierung aus Vorläufen

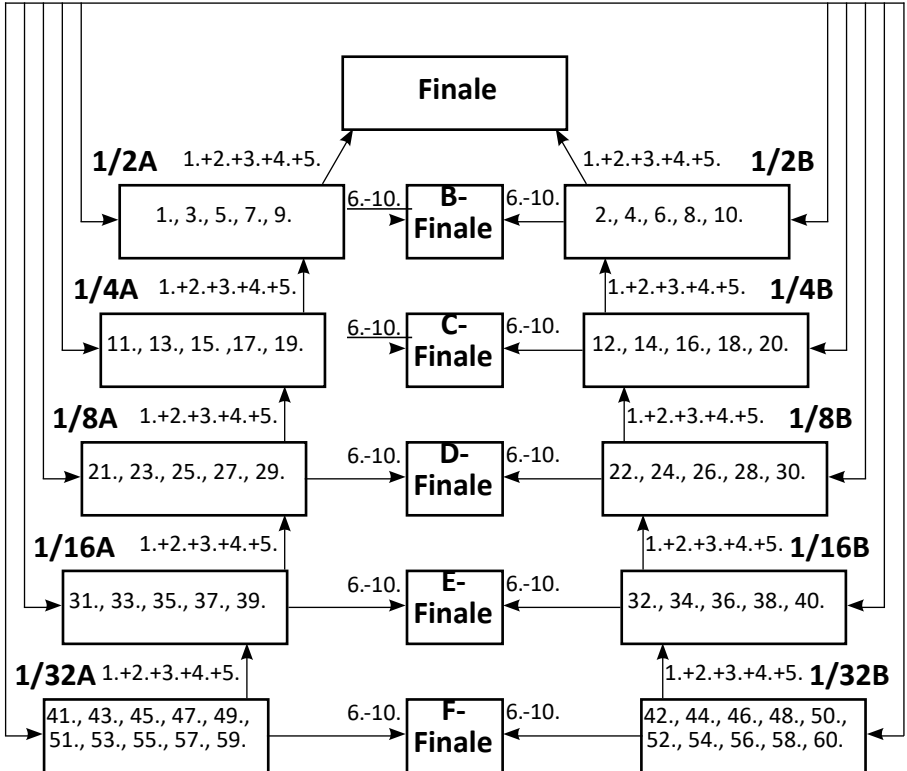

5.3 Alternativer Austragungsmodus 3 mit 4 Direktqualifizierten
(max. 8 Teilnehmer/Gruppe)

Vorläufe

ungerade Platzierung aus Vorläufen

gerade Platzierung aus Vorläufen

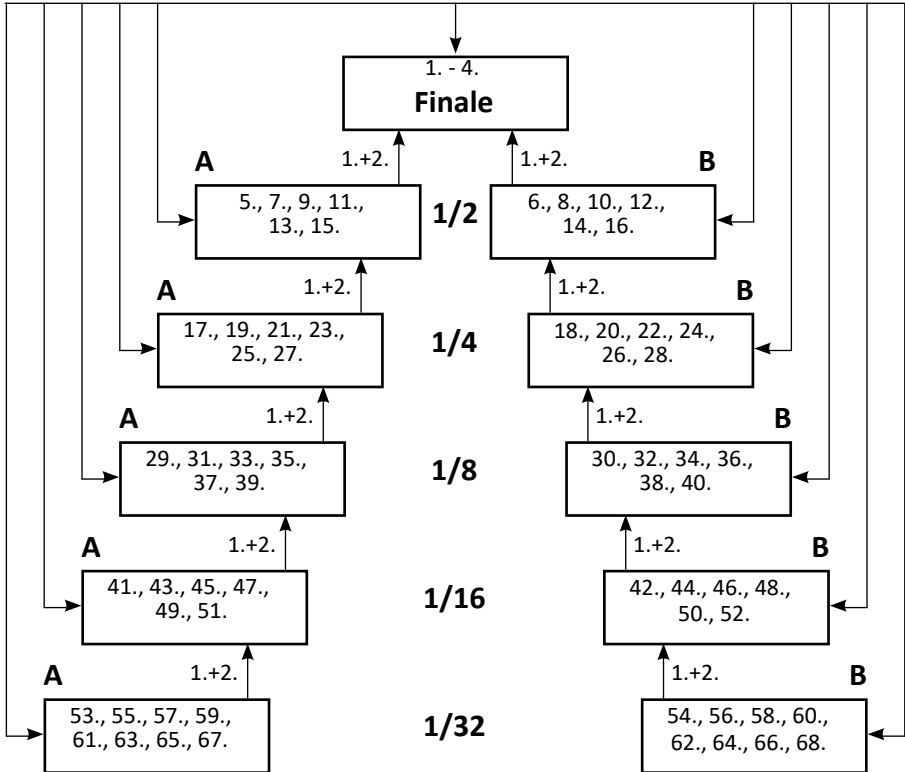

5.4 Alternativer Austragungsmodus 4 mit 4 Direktqualifizierten und B-Finale
(max. 8 Teilnehmer/Gruppe)

Vorläufe

ungerade Platzierung aus Vorläufen

gerade Platzierung aus Vorläufen

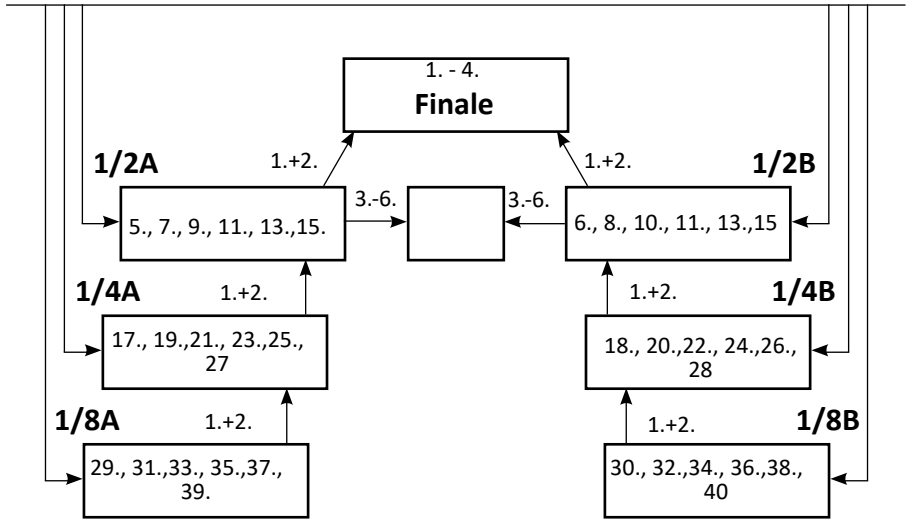

5.5 Alternativer Austragungsmodus 5 mit 4 Direktqualifizierten und B/C/D-Finale
(max. 10 Teilnehmer/Gruppe)

Vorläufe

ungerade Platzierung aus Vorläufen

gerade Platzierung aus Vorläufen

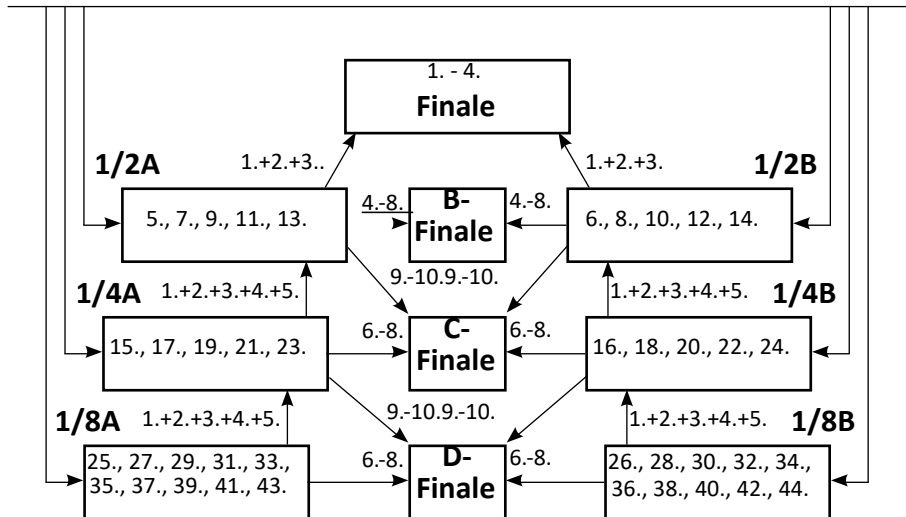

C Reglement Sektion OR

1. Klassen Verbrenner Offroad

Maßstab	Kürzel	Erläuterung
1:8	OR8	Offroad Verbrenner 1:8
1:8	ORT	Offroad Verbrenner Truggy
1:8	ORE8	Offroad Elektro 1:8
1:8	ORET	Offroad Elektro Truggy

2. Renndurchführung Verbrenner Offroad

2.1 Strecke

Die Streckenführung ist jedem Ausrichter freigestellt, jedoch muss jeder Punkt der Fahrbahn von jedem Platz des Fahrerstandes aus einsehbar sein. Die Distanz zwischen Fahrerstand und dem entferntesten Punkt der Strecke darf nicht mehr als 60 Meter betragen. Die Fahrbahnbreite muss mindestens 3 m betragen. Die Länge des Kurses wird an der inneren Streckenbegrenzung gemessen. In der Streckenführung dürfen sich max. 50% befestigte Streckenabschnitte (künstliche Bodenbeläge wie Teppich, Asphalt, Beton etc.) befinden. Der Offroad-Charakter muss dabei erhalten bleiben. Die Zählschleife muss im letzten 1/3 der Strecke vor der Boxengasse sein.

2.2 Dauer der Veranstaltung

Läufe zur Sportkreismeisterschaften dürfen über zwei Tage gehen, Start der Finalläufe am Samstag nicht vor 13:00 Uhr.

2.2.1 Veranstaltung bei 2 Läufen zur Deutschen Meisterschaft

DM-Läufe gehen über drei Tage.

Am 1. Tag (Freitag) ab 09.00 Uhr freies Gruppentraining, 3 Läufe sollten über 10 Minuten gefahren werden, anschließend 2 gezeitete Läufe à 5 Minuten. 1 Trainingslauf in neuer Gruppeneinteilung nach dem Ergebnis der gezeiteten Trainingsläufe (gewertet nach den drei schnellsten zusammenhängenden Runden)

Samstag ab 08.00 Uhr 5 Vorläufe anschließend das 40+,- und Junior-Finale, Sonntag ab 08.00 Uhr Finalläufe mit dem 55+ Finale vor dem Finale.

2.2.2 Veranstaltung bei nur 1 Lauf zur Deutschen Meisterschaft

DM-Läufe OR8 gehen über vier Tage.

Donnerstag: Mindestens fünf (5) Trainingsläufe à 10 Minuten.

Freitag: Zwei (2) Trainingsläufe à 5 Minuten zur Ermittlung der Gruppen. Danach ein Shake-down über

5 Minuten in der neuen Gruppeneinteilung. Dann drei Vorläufe à 5 Minuten.

Sonnabend: 2 Vorläufe à 5 Minuten. Finale bis zum 1/64 über je 20 Minuten. Finale Junioren über 30

Minuten. Finale 40+ über 30 Minuten.

Sonntag: Finale 1/32 bis 1/2 über 25 Minuten Finale 45 Minuten.)

2.2.3 Bei einer Veranstaltung mit weniger als 72 Teilnehmern kann der Rennleiter in Absprache mit dem DMC -Offiziellen vom vorgegebenen Zeitplan abweichen

2.3 Flaggen und Flaggenzeichen

Es finden im Modellrennsport folgende Flaggenzeichen Verwendung:

- schwarz/rot/gold = Start
 - schwarz/weiß-kariert = Ziel
 - schwarz in Verbindung mit der Startnummer = siehe Abs. A-2.2.2 und A-2.3.2
 - rot (darf nur auf Anweisung des Rennleiters gezeigt werden) = Abbruch des gesamten Rennens
- Die Größe der Flaggen muss 60 x 40 cm betragen (+/- 10%).

3. Rennablauf Verbrenner Offroad

3.1 Allgemeine Bestimmungen

3.1.1 Fahrer und Helfer

Jeder Fahrer ist verpflichtet, nach Beendigung seines Laufes als Helferposten für die nächste Vorlaufgruppe bzw. für das nächste Finale zu fungieren, oder (nur mit Genehmigung der Rennleitung) einen Ersatz zu stellen. Bei den Finalläufen kommt folgende Regelung zur Anwendung:

Finale	Helfer
1/256 B	1/128 B
1/256 A	1/128 A
1/128 B	1/64 B
1/128 A	1/64 A
1/64 B	1/32 B
1/64 A	1/32 A
1/32 B	1/16 B
1/32 A	1/16 A
1/16 B	1/8 B
1/16 A	1/8 A
1/8 B	1/4 B
1/8 A	1/4 A
1/4 B	1/2 B
1/4 A	1/2 A
1/2 B	Nichtaufsteiger 1/4 B
1/2 A	Nichtaufsteiger 1/4 A
Finale	Nichtaufsteiger 1/2 B und A

Bei Nichteinhaltung erfolgt eine Runde Abzug auf alle gewerteten Vorläufe. Die Strafe kommt erst nach Beendigung aller Vorläufe zur Geltung. Nimmt ein Fahrer aus einem Finale seinen Streckenposten nicht ein, wird er für die gesamte Veranstaltung disqualifiziert. Die Disqualifikation tritt sofort in Kraft, der Startplatz bleibt frei.

3.1.2 Fliegender Start

Bei Offroad 1:8 (OR8) ist fliegender Start zugelassen. Beim fliegenden Start wird der Start 30 und 10 Sekunden vorher angekündigt. Dann wird der Start freigegeben. Die Fahrzeuge müssen dann selbstständig innerhalb einer Runde starten. Wenn ein beliebiges Fahrzeug eine Runde vollendet hat, werden automatisch alle Uhren der zu diesem Zeitpunkt noch nicht gestarteten Fahrer gestartet.

3.2 Besondere Bestimmungen bei Deutschen Meisterschaften

Während der Vorläufe und Finalläufe halten sich die Fahrer entsprechend ihrer Startnummer auf dem gekennzeichneten Plätzen auf dem Fahrerstand auf. Die Helfer haben sich in entsprechender Box unter dem Fahrer in der Boxengasse aufzuhalten. Ist die Boxengasse in Ausnahmefällen nicht unter dem Fahrerstand angelegt, so hat sich der Helfer in der entsprechend der Standposition seines Fahrers gekennzeichneten Box (Nummerierung) aufzuhalten.

3.3 Deutsche Meisterschaften Verbrenner Offroad 1:8 (OR8)

Bei den Läufen zur deutschen Meisterschaft Offroad M1:8 (OR8) werden alle Vorläufe einzeln entsprechend dem Punktesystem nach 6.1 gewertet.

Nach Abschluss der Vorläufe werden die drei besten Vorlaufpunkte des Teilnehmers addiert und ergeben die Finallauf-Positionen. Bei Punktgleichheit entscheidet der bessere nicht gewertete Lauf (nach Punkten), bzw., wenn dann immer noch Gleichstand besteht, die schnellere Zeit.

Das System kann auch bei Sportkreismeisterschaften angewandt werden, wenn vom jeweiligen Sportkreistag beschlossen. In jedem Fall müssen alle Läufe der Sportkreismeisterschaft nach dem gleichen Modus gefahren werden.

Qualifizieren sich mehrere Teilnehmer aus einem Finallauf für das nächsthöhere Finale und nehmen an diesem nicht teil, so ist beim Endergebnis das Resultat des gefahrenen

Finallaufes entscheidend. Bei mehr als 40 Teilnehmern ist vor den Viertelfinalläufen den Finalisten der Semifinalläufe jeweils ein Training von 5 Minuten einzuräumen. Zwischen dem letzten Halbfinale und dem Endfinallauf sollte eine Pause von 30 Minuten gesetzt werden. Damit die Pause für die Teilnehmer beider Halbfinals gleich lang ist, verbleiben alle Fahrzeuge des zuerst gefahrenen Halbfinals in der technischen Abnahme, bis auch die Fahrzeuge des zweiten Halbfinals fertig abgenommen sind. Dann werden alle Fahrzeuge gleichzeitig herausgegeben und die Pause beginnt. Diese Pause soll den Teilnehmern des Endfinallaufes, vor allem den Aufsteigern aus dem letzten Halbfinallauf, dienen Ihre Modellautos vorzubereiten.

Die Nichtaufsteiger aus den 1/2 A u. B Finale fahren ein Last Chance Finale über max. 15 min. Der Gewinner das Last Chance Finale steigt als 13. Fahrer ins Finale auf.

3.4 Regenwertung

Muss aus zwingenden Gründen (starker Regen, Unfall, höhere Gewalt, usw.) für mehr als 60 Minuten unterbrochen werden, so entscheidet der Rennleiter mit den Sportkommissaren, ob die Veranstaltung abbrechen ist. Der Abbruch ist in der Rennauswertung zu erwähnen.

Es gibt keine Nasswertung.

3.5 Schiedsrichter:

Bei Deutschen Meisterschaften ist ab den Vorläufen ein Schiedsrichter einzusetzen. Dieser hat sich ausschließlich um den Rennablauf auf der Strecke zu kümmern. Er ist berechtigt Zeit sowie Stop & Go Strafen auszusprechen, bei einer schwarzen Flagge muss eine Absprache mit dem Rennleiter erfolgen. Der Schiedsrichter muss im Besitz einer Rennleiterlizenz sein.

4. Allgemeine Bestimmungen Verbrenner Offroad

4.1 Start

Die Teilnehmer zu jedem Vorlauf werden mindestens 90 Sekunden vor dem Start aufgerufen. Die Fahrzeuge werden mit laufendem Motor zur Startlinie gebracht.

Die Vorbereitungszeit bei Finalläufen beträgt drei Minuten.

Vor einem Finallauf wird durch den Rennleiter bzw. eine von ihm beauftragte Person eine Frequenzkontrolle durchgeführt, wenn der Rennleiter dieses für erforderlich hält oder es von einem Teilnehmer des Finales beantragt wird. Entzieht sich ein Teilnehmer trotz zweimaligen Aufrufs der Frequenzkontrolle, so ist er laut Absatz A-2.3.3. für die aktuelle Veranstaltung nicht mehr startberechtigt und auf den letzten Platz des betreffenden Finales zu setzen. Der Start der Finalläufe erfolgt nach folgenden Regeln:

Die Helfer bringen die Fahrzeuge mit laufendem Motor auf Ansage des Rennleiters zum Star, am Startplatz ist keine Starterbox erlaubt. Der Rennleiter beginnt einen Countdown rückwärts ab 10. Ab diesem Zeitpunkt darf kein Helfer mehr seine Position verlassen, d. h. ist er noch mit dem Fahrzeug in der Boxengasse, wird von dort nachgestartet. Geht das Fahrzeug auf der Startposition aus, darf der Helfer erst nach

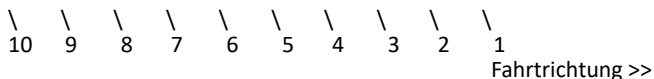

erfolgt dem Start diese verlassen und das Fahrzeug aus der Boxengasse nachstarten lassen. Ist der Countdown bei drei angelangt, wird die Startflagge abgesenkt und die Helfer treten sichtbar vom Fahrzeug zurück. Innerhalb der nächsten 3 - 5 Sekunden erfolgt das Startzeichen.

Befindet sich die Zählschleife zwischen dem Ausgang der Boxengasse und der Startlinie, darf es erst nach dem Vorbeifahren des letzten Fahrzeuges aus der Box starten.

Vor dem Startzeichen darf kein Fahrzeug die Startlinie passieren.

Bei den Finalläufen kommt der Le-Mans-Start zur Anwendung:
Zwischen den Fahrzeugen muss ausreichend Raum (min. 200 cm und 45-90° zur Fahrbahn) sein.

Bei Offroad-Rennen ist fliegender Start nach Abs. C-3.1.2 zugelassen.

4.2 Startfehler

Jeder Fehler beim Start, ob durch Fahrer oder Helfer wird durch eine Zeitstrafe geahndet, die als 10-Sekunden-Stop-and-Go-Strafe auf dem dafür vorgesehenen Platz auszuführen ist. Während dieser Strafe ist keinerlei Tätigkeit am Fahrzeug erlaubt, außer das Hochsetzen auf den Tankbalken. Dies hat durch den Helfer zu erfolgen. Der Start wird nicht wiederholt.

4.3 Auszeit

Solange die Fahrzeuge bei Deutschen Meisterschaften noch nicht zum Start gerufen wurden, kann jeder Fahrer vor Halbfinalläufen und Finale eine Auszeit von 10 Minuten verlangen. Dieser Fahrer verliert seine Startposition, die frei bleibt, und nimmt am Ende des Feldes Aufstellung zum Start. Ist er nicht rechtzeitig am Start, startet er aus der Boxengasse. Diese Auszeit kann jedoch nur einmal pro Halbfinallauf und Finale verlangt werden. Wird die Auszeit aus Gründen von Frequenzproblemen beantragt, ist die Strecke geschlossen. Wird die Auszeit aus Gründen von technischen Problemen beantragt, so bleibt die Strecke geöffnet.

4.4 Abnahmefrist

Bei deutschen Meisterschaften muss das Fahrzeug des jeweiligen Teilnehmers bis zum Start seines persönlichen ersten Vorlaufs (kann also auch Vorlauf 2,3 oder 4 usw. sein) abgenommen sein

5. Bestimmungen für die einzelnen Klassen

5.1. Verbrenner Offroad 1:8 (OR8)

5.1.1 Chassis

Das Modellfahrzeug muss auf vier nicht in einer Linie angeordneten Rädern rollen, von denen zwei der Lenkung und mindestens zwei dem Antrieb dienen. Das Modell muss eine wirksame Kupplung und Bremse haben. Elektronische Traktionskontrolle (Anfahrhilfen) und eine Bremskontrolle (ABS) ist nicht erlaubt.

5.1.2 Abmessungen

Radstand: 270 - 330 mm, Breite (über alles): max. 310 mm, Länge (über alles): max. 730 mm, Höhe max. 250 mm (bei voll zusammengedrückter Federung) Das Fahrzeug muss 4 Räder haben und mindestens über eine Achse angetrieben werden. Das Fahrzeug wird vorwärts durch die Messlehre geschoben und darf nicht aus der Messlehre herauslaufen, egal in welchem Federungszustand sich das Fahrzeug befindet. Die Seitenführungen der Messlehre müssen eine Höhe von 20 mm aufweisen.

5.1.3 Mindestgewicht

Das Mindestgewicht wird im rennfertigen Zustand mit leerem Tank gemessen. Das Mindestgewicht muss zu jeder Zeit des Rennens vorhanden sein.

Allradangetriebene Fahrzeuge: min. 3000 g

Einachsanangetriebene Fahrzeuge: min. 2500 g

5.1.4 Karosserie

Die Karosserien sollen Fahrzeugen entsprechen, wie sie bei Offroad-Wüstenrennen bzw. Trial-Rennen eingesetzt werden. Diese müssen sich innerhalb der zugelassenen Maße bewegen. Ist eine Fahrerfigur vorhanden, so muss diese realistisch aussehen. Es ist erlaubt, für folgende Funktionen bzw. Fahrzeugteile Öffnungen in die Karosserie zu schneiden: Zylinderkopf, Tank, Antenne, Ein-/Aus-Schalter, Einstellung Motor. Diese Öffnungen sollten auf ein Minimum beschränkt werden. Ist keine dieser Öffnungen in der Frontscheibe, darf ein Drittel der Frontscheibe entfernt werden.

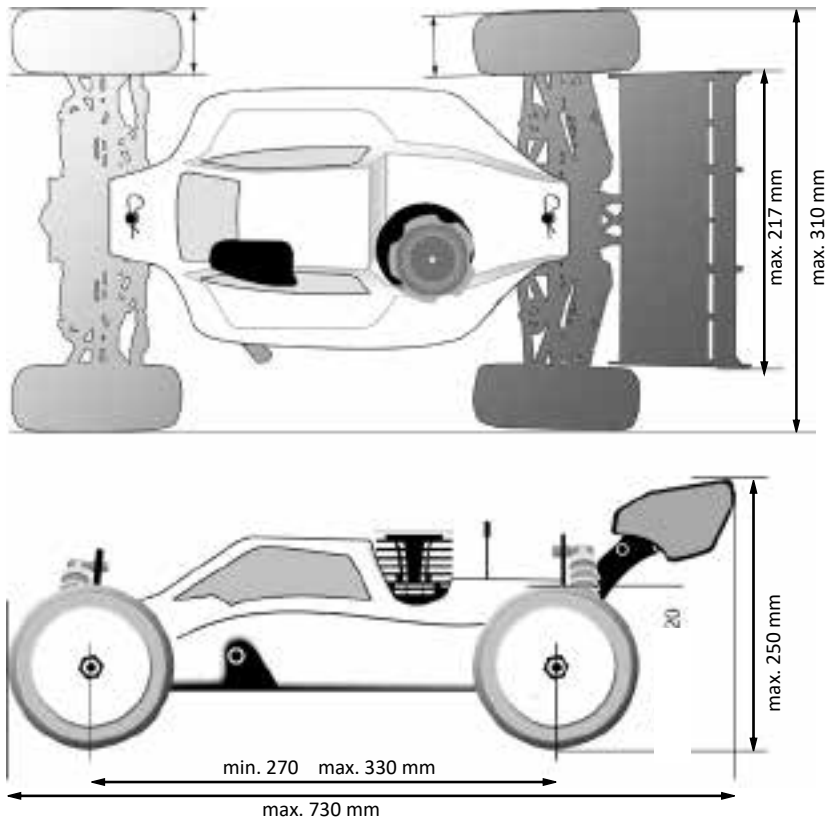

5.1.5 Flügel/Spoiler

Erlaubt ist ein Heckflügel in einer Gesamtbreite incl. Winglets von 217 mm und einer Tiefe von 85 mm. Er kann als Mehrfachflügel ausgestaltet sein. Seitlich angebrachte Winglets dürfen maximal 100 mm lang und 60 mm hoch sein, unabhängig vom Winkel, indem sie angebracht sind. Die Flügel müssen innerhalb der Winglets angebracht sein. Flügel und Winglets müssen aus flexiblem Material mit abgerundeten Kanten und Ecken sein.

5.1.6 Rammschutz

Alle Fahrzeuge müssen einen vorderen Rammschutz haben, der aus flexiblem Kunststoff besteht und zu allen Seiten hin abgerundet und ohne scharfe Kanten ausgeführt ist. Wird ein hinterer Rammschutz verwendet, muss er genauso ausgestaltet sein. Der Rammschutz darf 7 mm seitlich aus der Karosserie hervorstehen oder 310 mm breit sein, wenn dieses Maß kleiner ist.

5.1.7 Reifen

An den Reifen sind alle Hilfsmittel (Spikes, Ketten etc.), die nicht aus Gummi sind, verboten. Moos-Zell-Gummi-Reifen sind nicht erlaubt. Jeder Sportkreis kann ein Reifenreglement festlegen, welches bei den Sportkreismeisterschaftsläufen angewandt wird. Reifendurchmesser max. 120 mm, min. 75 mm

5.1.8 Motor: Zugelassen sind 2-Takt-Motoren bis max. 3,5 cm³.

5.1.9 Vergaser: Vergaser dürfen einen maximalen Durchlass von 9,0 mm aufweisen.

5.1.10 Schalldämpfer

Zugelassen sind alle Resonanzrohre, die von der EFRA nach dem 01.01.1998 zugelassen worden sind. FEMCA-Resonanzrohre der aktuellen Liste sind ebenfalls zugelassen

5.1.11 Tank

Der Tankinhalt einschließlich Tankstutzen und Anschlussschläuchen darf maximal 125 cm³ betragen. Lose Teile im Tank, welche nicht der Kraftstoffabsaugung dienen, sind nicht erlaubt. Wird das Tankvolumen nach dem Lauf für zu groß befunden, wird er zusammen mit dem gesamten Kraftstoffleitungssystem ausgebaut und 15 Minuten zur Abkühlung zur Seite gestellt. Danach wird nochmals gemessen. Dies ist jedoch nur erforderlich, wenn die Außentemperaturen über 20 Grad Celsius liegen.

5.1.12 Kraftstoff – Gültig ab 01.01.2022

Der Kraftstoff darf nur Methanol oder BioEthanol, Öl/Schmierstoffe und Nitromethan, sowie eine geringe Menge Korrosionsschutz enthalten. Der Nitromethananteil darf gemäß EU Verordnung 2019/1148, max. 16% w/w (Gew%) nicht überschreiten. Bei einer Temperatur von 20° Grad und normalen atmosphärischen Druck entspricht dies einem spezifischen Gewicht von 0,859 kg/l. Der Nitromethangehalt 16% w/w des Kraftstoffs wird mit dem „NITROMAX 16 EU“ geprüft. Das Medium muss hierbei eine Temperatur von mindestens 20° C aufweisen. Das ermittelte spezifische Gewicht des Mediums darf hier nicht schwerer sein als 0,859 kg/l sein. *Steht der „Nitromax 16 EU“ nicht zur Verfügung ist es zulässig für die Messung den Dichtemesser der Firma Ludwig Schneider GmbH & Co. KG (Aräometer Typ Hydrometer – Auftragsnummer 1749958) zu verwenden, wenn der entsprechende Kalibrierschein vorliegt.*

5.1.13 Bremse

Erlaubt ist eine Bremse pro Achse, eine Einzelradbremse ist verboten.

5.1.14 Bei Verstößen gegen das Technische Reglement ist der jeweilige Vorlauf zu streichen. Bei Verstößen gegen das Technische Reglement in den Finalläufen wird der Fahrer des jeweiligen Finales auf Wertungsverlust gesetzt.

5.2 Verbrenner Offroad Truggy (ORT)**5.2.1 Karosserien**

Die Karosserien sollen Trucks bzw. Pick-Up-Fahrzeugen entsprechen. Ausschnitte sind nur für folgende Funktionen erlaubt: Zylinderkopf, Tank, Antenne, Motoreinstellung, Schalter. Die Ausschnittgröße ist auf ein Minimum zu beschränken. Ist keine dieser Öffnungen in der Frontscheibe, darf ein Drittel der Frontscheibe entfernt werden.

5.2.2 Motor, Getriebe

Zugelassen sind 2-Takt-Motoren bis 15 ccm. Schalldämpfer bzw. Resonanzrohre sind zu verwenden. Schaltgetriebe sind nicht zulässig.

5.2.3 Tank

Der Tankinhalt einschließlich Tankstutzen und Anschlussschläuchen darf maximal 150 cm³ betragen. Lose Teile im Tank, welche nicht der Kraftstoffabsaugung dienen, sind nicht erlaubt. Wird das Tankvolumen nach dem Lauf für zu groß befunden, wird er zusammen mit dem gesamten Kraftstoffleitungssystem ausgebaut und 15 Minuten zur Abkühlung zur Seite gestellt. Danach wird nochmals gemessen. Dies ist jedoch nur erforderlich, wenn die Außentemperaturen über 20 Grad Celsius liegen.

5.2.4 Kraftstoff – Gültig ab 01.01.2022

Der Kraftstoff darf nur Methanol oder BioEthanol, Öl/Schmierstoffe und Nitromethan, sowie eine geringe Menge Korrosionsschutz enthalten. Der Nitromethananteil darf gemäß EU Verordnung 2019/1148, max. 16% w/w (Gew%) nicht überschreiten. Bei einer Temperatur von 20° Grad und normalen atmosphärischen Druck entspricht dies einem spezifischen Gewicht von 0,859 kg/l. Der Nitromethangehalt 16% w/w des Kraftstoffs wird mit dem „NITROMAX 16 EU“ geprüft. Das Medium muss hierbei eine Temperatur von mindestens 20° C aufweisen. Das ermittelte spezifische Gewicht des Mediums darf hier nicht schwerer sein als 0,859 kg/l sein. *Steht der „Nitromax 16 EU“ nicht zur*

Verfügung ist es zulässig für die Messung den Dichtemesser der Firma Ludwig Schneider GmbH & Co. KG (Aräometer Typ Hydrometer – Auftragsnummer 1749958) zu verwenden, wenn der entsprechende Kalibrierschein vorliegt.

5.2.5 Bremse

Erlaubt ist eine Bremse pro Achse, eine Einzelradbremse ist verboten.

5.2.6 Reifen

An den Reifen sind alle Hilfsmittel, die nicht aus Gummi sind (Spikes, Ketten, u.ä.), verboten. Die Reifen müssen mindestens 60 mm breit sein und einen Durchmesser von 135 mm haben.

5.2.7 Flügel, Spoiler

Erlaubt ist ein Flügel.

5.2.8 Bei Verstößen gegen das Technische Reglement ist der jeweilige Vorlauf zu streichen.

Bei Verstößen gegen das Technische Reglement in den Finalläufen wird der Fahrer des jeweiligen Finales auf Wertungsverlust gesetzt.

5.3 ORET

5.3.1 Chassis

Das Modellfahrzeug muss auf vier nicht in einer Linie angeordneten Rädern rollen, von denen zwei der Lenkung und mindestens zwei dem Antrieb dienen.

Das Modell muss eine wirksame Bremse haben.

5.3.2 Elektronische Hilfen:

Lenkhilfen oder Bremskontrolle (ABS), die mit Beschleunigungssensoren oder Sensoren, die die Raddrehzahl erfassen, arbeiten, sind verboten. Telemetriegeräte, die Daten während des Rennens per Funk übertragen, sind verboten.

5.3.3 Karosserie

Die Karosserien müssen Ähnlichkeit mit Truck oder Pick-Up-Karosserien haben. Es ist erlaubt, für folgende Funktionen bzw. Fahrzeugteile Öffnungen in die Karosserie zu schneiden: Antenne, Ein-/Aus-Schalter. Sofern an der Karosserie Lufthutzen vorgesehen sind, dürfen diese geöffnet werden. Diese Öffnungen sollten auf ein Minimum beschränkt werden. Ist keine dieser Öffnungen in der Frontscheibe, darf ein Drittel der Frontscheibe entfernt werden.

5.3.4 Flügel/Spoiler

Erlaubt ist ein Flügel.

5.3.5 Rammschutz

Alle Fahrzeuge müssen einen vorderen Rammschutz haben. Der Rammschutz muss so konstruiert sein, dass er die Verletzungsgefahr verringert. Alle Fahrzeuge dürfen einen hinteren Rammschutz haben.

5.3.6 Reifen

An den Reifen sind alle Hilfsmittel (Spikes, Ketten etc.), die nicht aus Gummi sind, verboten. Moos-Zell-Gummi-Reifen sind nicht erlaubt. Die Reifen müssen mindestens 60 mm breit sein und einen Durchmesser von 130 mm haben. Jeder Sportkreis kann ein Reifenreglement festlegen, welches bei den Sportkreismeisterschaftsläufen angewandt wird.

5.3.7 Motor

Zugelassen sind handelsüblich Bürsten- und Bürstenlose Motoren. Die Motoren sollten einen Wellendurchmesser von 5 mm haben.

5.3.8 Akkus

Zugelassen sind handelsübliche Lipo-Akkus mit maximal 4SXP bei einer Nominalspannung von 3,8 Volt pro Zelle. Lithium Polymer (Li-Poly/LiPo) Akkupacks müssen ein hartes, festes Schutzgehäuse haben, das die eigentlichen LiPo-Zellen ganz umschließt. Das Gehäuse sollte aus ABS oder ähnlichem Material bestehen. Das Gehäuse muss

werksseitig versiegelt sein und jeder Versuch, das Gehäuse zu öffnen, muss das Zerstören des Verschleißungssiegels und oder des Gehäuses nach sich ziehen. Die einzigen erlaubten Gehäuseöffnungen sind für das Einstecken oder das Ausführen von Anschlusskabel erlaubt. Der *Akku* kann entweder entsprechend dimensionierte, konfektionierte Anschlusskabel besitzen oder mit geeigneten, im Gehäuse eingelassene Hochstrombuchsen ausgestattet sein. Das Gehäuse muss mit dem Originalhersteller Label versehen sein. Auf ihn müssen Spannung und Kapazität abgedruckt sein. Die Leistungs- und Kapazitätsangaben müssen auf dem Gehäuse so angebracht werden, dass sie leicht erkennbar und lesbar sind.

Wenn mehrere Akkus zum Erreichen der zugelassenen Spannung in Reihe geschaltet werden, muss es sich um gleichartige Akkus (Kapazität, C-Rating) handeln und sie müssen sich im gleichen Ladezustand befinden. Der Nachweis obliegt dem Fahrer. Alle LiPo-Packs müssen mit einem geeigneten LiPo-Lader geladen werden, der die Industriennorm CC/CV (Constant Current/Constant Voltage) erfüllt. LiPo-Akkus dürfen nur bis zu einer maximalen Ladeabschaltspannung von 4,2V (Nominalspannung von 3,7 Volt pro Zelle) und 4,35V (Nominalspannung von 3,8 Volt pro Zelle) Volt pro in Serie geschalteter Zelle geladen werden. Eine vorsätzliche Erwärmung, Überladung oder Ladung mit nicht geeignetem Ladegerät wird mit sofortigen Veranstaltungsausschluss und mit einer eventuell folgenden Sportstrafe geahndet. Es dürfen nur LiPo-Akkus im Rennbetrieb benutzt werden, die mit entsprechenden Benutzeranleitungen seitens der Hersteller vertrieben werden. Sie müssen entsprechend dieser Anleitung behandelt werden. Lithium Polymerakkus sind in einem geeigneten Sicherheitsbehältnis zu laden. Über die Eignung von Sicherheitsbehältnissen, die nicht vom Hersteller für das Laden von Akkus als geeignet ausgewiesen sind, entscheidet der Rennleiter.

Das Gesamtmaß der für Antriebszwecke verwendeten Akkus darf nicht größer sein als 139 mm x 47 mm x 50,2 mm - aus dem Gehäuse austretende Kabel und zusätzliche Befestigungshilfen bleiben außer Betracht. Eine Abweichung von 2 mm ist zulässig, wenn das Gesamtvolumen des Hardcases dadurch nicht überschritten wird.

5.3.9 **Bremse**

Erlaubt ist eine Bremse pro Achse, eine Einzelradbremse ist verboten.

5.4 **ORE8**

5.4.1 **Chassis**

Das Modellfahrzeug muss auf vier nicht in einer Linie angeordneten Rädern rollen, von denen zwei der Lenkung und mindestens zwei dem Antrieb dienen.

Das Modell muss eine wirksame Bremse haben.

5.4.2 **Elektronische Hilfen:**

Lenkhilfen oder Bremskontrolle (ABS), die mit Beschleunigungssensoren oder Sensoren, die die Raddrehzahl erfassen, arbeiten, sind verboten. Telemetriegeräte, die Daten während des Rennens per Funk übertragen, sind verboten.

5.4.3 **Abmessungen**

Radstand: 270 - 330 mm, Breite (über alles): max. 310 mm, Länge (über alles): max. 730 mm, Höhe max. 250 mm (bei voll zusammengedrückter Federung). Das Fahrzeug muss 4 Räder haben und mindestens über eine Achse angetrieben werden.

Das Fahrzeug wird vorwärts durch die Messlehre geschoben und darf nicht aus der Messlehre herauslaufen, egal, in welchem Federungszustand sich das Fahrzeug befindet. Die Seitenführungen der Messlehre müssen eine Höhe von 20 mm aufweisen.

5.4.4 **Mindestgewicht**

Das Mindestgewicht wird im rennfertigen Zustand gemessen. Das Mindestgewicht muss zu jeder Zeit des Rennens vorhanden sein.

Allradangetriebene Fahrzeuge: min. 3000 g

Einachsanangetriebene Fahrzeuge: min. 2500 g

5.4.5 Karosserie

Die Karosserien sollen Fahrzeugen entsprechen, wie sie bei Offroad-Wüstenrennen bzw. Trial-Rennen eingesetzt werden. Diese müssen sich innerhalb der zugelassenen Maße bewegen). Ist eine Fahrerfigur vorhanden, so muss diese realistisch aus-sehen. Es ist erlaubt, für folgende Funktionen bzw. Fahrzeugteile Öffnungen in die Karosserie zu schneiden: Antenne, Ein-/Aus-Schalter. Sofern an der Karosserie Lufthutzen vorgesehen sind, dürfen diese geöffnet werden. Diese Öffnungen sollten auf ein Minimum beschränkt werden. Ist keine dieser Öffnungen in der Frontscheibe, darf ein Drittel der Frontscheibe entfernt werden.

5.4.6 Flügel/Spoiler

Erlaubt ist ein Heckflügel in einer Gesamtbreite incl. Winglets von 217 mm und einer Tiefe von 85 mm. Er kann als Mehrfachflügel ausgestaltet sein. Seitlich angebrachte Winglets dürfen maximal 100 mm lang und 60 mm hoch sein, unabhängig vom Winkel, indem sie angebracht sind. Die Flügel müssen innerhalb der Winglets angebracht sein. Flügel und Winglets müssen aus flexiblem Material mit abgerundeten Kanten und Ecken sein.

5.4.7 Rammschutz

Alle Fahrzeuge müssen einen vorderen Rammschutz haben. Der Rammschutz muss so konstruiert sein, dass er die Verletzungsgefahr verringert. Der Rammschutz darf 7 mm seitlich aus der Karosserie hervorstehen oder 310 mm breit sein, wenn dieses Maß kleiner ist. Alle Fahrzeuge dürfen einen hinteren Rammschutz haben.

5.4.8 Reifen

An den Reifen sind alle Hilfsmittel (Spikes, Ketten etc.), die nicht aus Gummi sind, verboten. Moos-Zell-Gummi-Reifen sind nicht erlaubt. Jeder Sportkreis kann ein Reifenreglement festlegen, welches bei den Sportkreismeisterschaftsläufen angewandt wird.

5.4.9 Motor

Zugelassen sind handelsüblich Bürsten- und Bürstenlose-Motoren. Die Motoren sollten einen Wellendurchmesser von 5 mm haben.

5.4.10 Akkus

Zugelassen sind handelsübliche Lipo-Akkus mit maximal 4SXP bei einer Nominalspannung von 3,8 Volt pro Zelle. Lithium Polymer (Li-Poly/LiPo) Akkupacks müssen ein hartes, festes Schutzgehäuse haben, das die eigentlichen LiPo-Zellen ganz umschließt. Das Gehäuse sollte aus ABS oder ähnlichem Material bestehen. Das Gehäuse muss werkseitig versiegelt sein und jeder Versuch, das Gehäuse zu öffnen, muss das Zerstören des Verschleißsiegels und oder des Gehäuses nach sich ziehen. Die einzigen erlaubten Gehäuseöffnungen sind für das Einstecken oder das Ausführen von Anschlusskabel erlaubt. Der Akku kann entweder entsprechend dimensionierte, konfektionierte Anschlusskabel besitzen oder mit geeigneten, im Gehäuse eingelassene Hochstrombuchsen ausgestattet sein. Das Gehäuse muss mit dem Originalhersteller Label versehen sein. Auf ihn müssen Spannung und Kapazität abgedruckt sein. Die Leistungs- und Kapazitätsangaben müssen auf dem Gehäuse so angebracht werden, dass sie leicht erkennbar und lesbar sind.

Wenn mehrere Akkus zum Erreichen der zugelassenen Spannung in Reihe geschaltet werden, muss es sich um gleichartige Akkus (Kapazität, C-Rating) handeln und sie müssen sich im gleichen Ladezustand befinden. Der Nachweis obliegt dem Fahrer. Alle LiPo-Packs müssen mit einem geeigneten LiPo-Lader geladen werden, der die Industriennorm CC/CV (Constant Current/Constant Voltage) erfüllt. LiPo-Akkus dürfen nur bis zu einer maximalen Ladeabschaltspannung von 4,2V (Nominalspannung von 3,7 Volt pro Zelle) und 4,35V (Nominalspannung von 3,8 Volt pro Zelle) Volt pro in Serie geschalteter Zelle geladen werden. Eine vorsätzliche Erwärmung, Überladung oder Ladung mit nicht geeignetem Ladegerät wird mit sofortigen Veranstaltungsausschluss und mit einer

eventuell folgenden Sportstrafe geahndet. Es dürfen nur LiPo-Akkus im Rennbetrieb benutzt werden, die mit entsprechenden Benutzeranleitungen seitens der Hersteller vertrieben werden. Sie müssen entsprechend dieser Anleitung behandelt werden. Lithium Polymerakkus sind in einem geeigneten Sicherheitsbehältnis zu laden. Über die Eignung von Sicherheitsbehältnissen, die nicht vom Hersteller für das Laden von Akkus als geeignet ausgewiesen sind, entscheidet der Rennleiter. Das Gesamtmaß der für Antriebszwecke verwendeten Akkus darf nicht größer sein als 139 mm x 47 mm x 50,2 mm - aus dem Gehäuse austretende Kabel und zusätzliche Befestigungshilfen bleiben außer Betracht. Eine Abweichung von 2 mm ist zulässig, wenn das Gesamtvolumen des Hardcases dadurch nicht überschritten wird.

5.4.11 Bremse

Erlaubt ist eine Bremse pro Achse, eine Einzelradbremse ist verboten.

6. Durchführungbestimmungen deutsche Meisterschaften und Sportkreismeisterschaften Verbrenner Offroad

6.1 Gesamtauswertung

Punktetabellen: Bei allen Wertungen (Vorläufen und Endwertungen) zur deutschen Meisterschaft wird nach der 121 Punktetabelle (siehe **Anhang 1. Punktetabelle 121er Modus**).

Diese Tabelle ist beispielhaft für 120 Teilnehmer. Sind mehr Teilnehmer vorhanden, erhält der Erstplatzierte als Punktwertung die Anzahl der Teilnehmer +1, der Zweite die Anzahl der Teilnehmer -1. Danach wird die Tabelle sinngemäß angewandt. Diese Regelung wird auch bei Sportkreismeisterschaften angewendet, wenn vom jeweiligen Sportkreis nicht anders beschlossen. In jedem Fall müssen alle Läufe der Sportkreismeisterschaft nach der gleichen Punktetabelle gewertet werden. Bei Punktgleichheit zweier Fahrer entscheidet der bessere nicht gewertete Lauf (nach Punkten).

Liegt bei Sportkreismeisterschaften kein Streichergebnis vor, so entscheidet die bessere Einzelplatzierung. Kann hierdurch keine Entscheidung herbeigeführt werden, entscheidet die bessere Platzierung in Lauf 1.

Die Ermittlung der Deutschen Meister Junior, 40+ und 55+ erfolgt durch die beiden Finalläufe Junior, 40+ und 55+. Nach den 1/2 Finals findet zunächst das Juniorkfinale, dann das 40+ Finale und 55+ statt, Laufdauer mindestens 20 Minuten. Die Qualifikation zu den jeweiligen Finalläufen erfolgt nach der Vorlaufangliste. Verzichtet ein qualifizierter Fahrer auf seinen Startplatz, so rückt der nächste nicht qualifizierte Fahrer auf. Jeder teilnehmende Fahrer benennt einen Streckenposten. Bei geringer Starterzahl in 55+ kann auf das Finale 55+ verzichtet werden. Die Wertung erfolgt dann aus den Ranglisten der beiden DM's.

6.2 Streichergebnisse bei SM-Läufen

- für 2 tatsächlich ausgetragene Läufe: 1 Streichergebnis
- für 3 tatsächlich ausgetragene Läufe: 1 Streichergebnis
- für 4 tatsächlich ausgetragene Läufe: 2 Streichergebnisse
- für 5 tatsächlich ausgetragene Läufe: 2 Streichergebnisse
- für 6 tatsächlich ausgetragene Läufe: 3 Streichergebnisse
- für 7 tatsächlich ausgetragene Läufe: 3 Streichergebnisse
- für 8 tatsächlich ausgetragene Läufe: 4 Streichergebnisse
- für 9 tatsächlich ausgetragene Läufe: 4 Streichergebnisse
- für 10 tatsächlich ausgetragene Läufe: 5 Streichergebnisse

6.3 Punktgleichheit bei Deutschen Meisterschaften

Ex-aequo-Wertung bei 2 Endläufen. Bei Punktgleichheit entscheidet zuerst die bessere Einzelplatzierung, danach die bessere Platzierung in der Vorlaufangliste. Liegt auch hier Punktgleichheit vor, werden zunächst die nicht gewerteten Vorläufe als Kriterium herangezogen. Besteht dann immer noch Punktgleichheit, entscheidet die bessere Platzierung in Vorlauf 1, dann in weiterer aufsteigender numerischen Reihenfolge der Vorläufe.

6.4 Vorläufe

Min. 4 von einer max. Länge von je 5 Minuten. Bei einer Eintagesveranstaltung mit mehr als 60 Teilnehmern in sämtlichen Klassen zusammengerechnet kann die Anzahl der Vorläufe um einen verringert werden. Die Vorlaufwertung findet analog zu den Streichergebnissen nach 6.2 statt.

6.4.1 In der Klasse ORT kann eine Laufdauer von bis zu 8 Minuten gefahren werden.

6.4.2 Gruppeneinteilung Vorläufe bei deutschen Meisterschaften

Letzter Trainingslauf und Vorläufe bei deutschen Meisterschaften

Die Einteilung des letzten Trainingslaufs und der Vorlaufgruppen wird nach der Rangliste der Letzten beiden Trainingsläufe am Freitag ermittelt. Hierzu sind die drei schnellsten aufeinanderfolgenden Runden zu addieren und der bessere Lauf wird nach Punkten gewertet. Dies muss für jeden Lauf zur deutschen Meisterschaft separat ermittelt werden. Ist der Fahrerstand groß genug, kann auch mit Gruppen von 12 Fahrern gefahren werden. In den Subfinals steigen dann 4 Fahrer und aus den Halbfinalen jeweils 6 Fahrer auf.

6.5 Finalläufe

Dauer der Finalläufe Verbrenner

Sub-Finale min. 10 Min. max. 20 Minuten

1/2-Finale min. 10 Min. max. 30 Minuten

Finale min. 20 Min. max. 40 Minuten

6.6 Freies Training deutsche Meisterschaften

Freies Training bei deutschen Meisterschaften ist nur innerhalb der in der Ausschreibung vorgegebenen Zeit zulässig.

Die Zeit für freies Training muss so bemessen sein, dass alle Fahrer eine gleiche Anzahl und Zeit von Trainings-Möglichkeiten haben. Teilnehmer an deutschen Meisterschaften, die beim Training außerhalb der offiziellen Zeiten angetroffen werden, müssen von der Teilnahme ausgeschlossen werden. Sieben Tage vor Beginn einer deutschen Meisterschaft OR ist die Rennstrecke für alle Teilnehmer bis zum Beginn des in der Ausschreibung veröffentlichten Trainings gesperrt.

6.7 Austragungsmodus 3 Verbrenner-Offroad 1:8 (OR8)
 (Beispiel für 10 Teilnehmer/Gruppe)

Vorläufe

ungerade Platzierung aus Vorläufen

gerade Platzierung aus Vorläufen

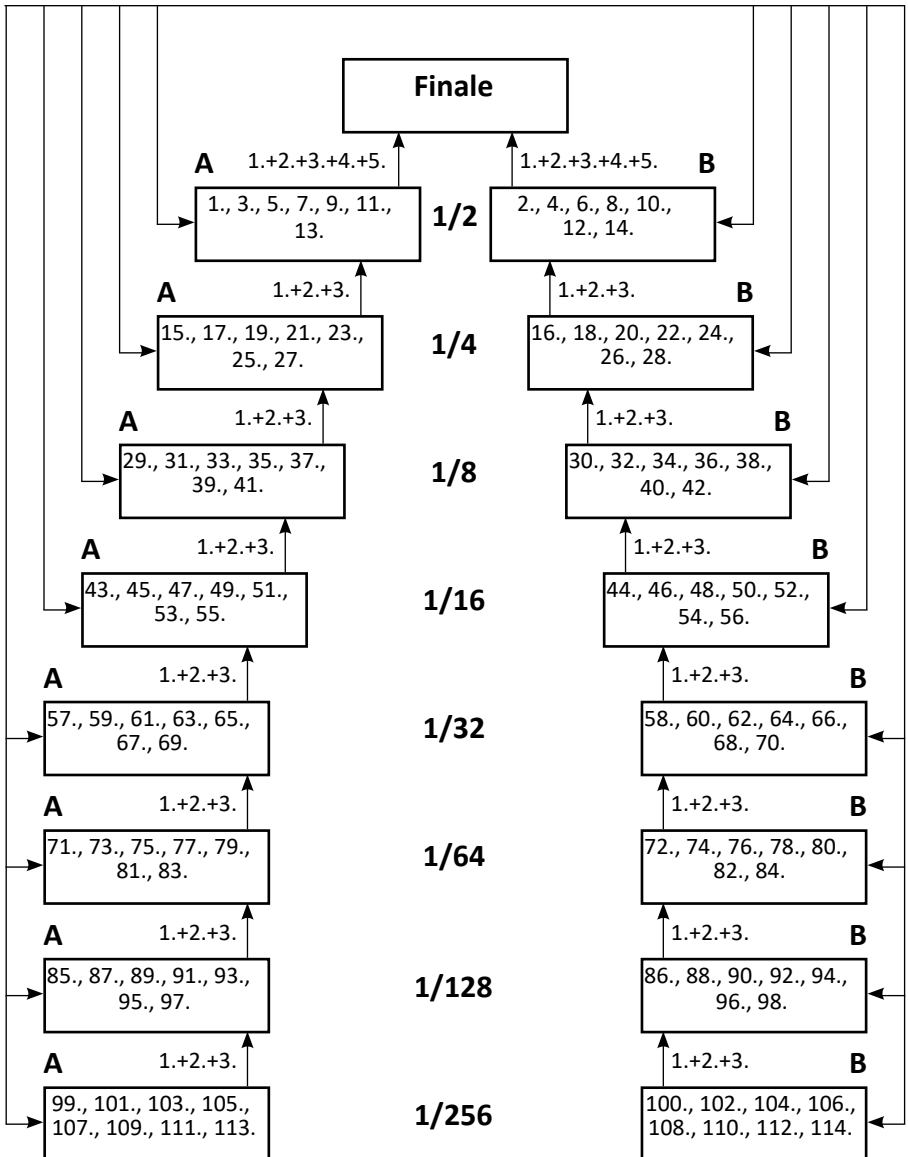

7. Renndurchführung ORE8/ORET

7.1 Allgemeine Bestimmungen

7.1.1 Fahrer und Helfer

Jeder Fahrer ist verpflichtet, nach Beendigung seines Laufes als Helferposten für die nächste Vorlaufgruppe bzw. für das nächste Finale zu fungieren, oder (nur mit Genehmigung der Rennleitung) einen Ersatz zu stellen. Bei den Finalläufen kommt folgende Regelung zur Anwendung:

Finale	Helfer:
1/256 B	1/128 B
1/256 A	1/128 A
1/128 B	1/64 B
1/128 A	1/64 A
1/64 B	1/32 B
1/64 A	1/32 A
1/32 B	1/16 B
1/32 A	1/16 A
1/16 B	1/8 B
1/16 A	1/8 A
1/8 B	1/4 B
1/8 A	1/4 A
1/4 B	1/2 B
1/4 A	1/2 A
1/2 B	Nichtaufsteiger 1/4 B
1/2 A	Nichtaufsteiger 1/4 A
Finale	Nichtaufsteiger 1/2 B und A

Bei Nichteinhaltung erfolgt eine Runde Abzug auf alle gewerteten Vorläufe. Nimmt ein Fahrer aus einem Finale seinen Streckenposten nicht ein, wird er für die gesamte Veranstaltung disqualifiziert. Zusätzlich kann für diesen Fahrer eine Sportstrafe verhängt werden. Die Strafe kommt erst nach Beendigung aller Vorläufe oder den Finalläufen zur Geltung.

Während der Vorläufe und Finalläufe halten sich die Fahrer entsprechend ihrer Startnummer auf dem gekennzeichneten Plätzen auf dem Fahrerstand auf. Die Helfer haben sich in entsprechender Box unter dem Fahrer in der Boxengasse aufzuhalten. Ist die Boxengasse in Ausnahmefällen nicht unter dem Fahrerstand angelegt, so hat sich der Helfer in der entsprechend der Standposition seines Fahrers gekennzeichneten Box (Nummerierung) aufzuhalten.

Für die Zusatzfinale (B,C,D,...) macht für das erste gefahrene Zusatzfinale das 1/2 Finale A Streckenposten. Dann macht immer das gefahrene Zusatzfinale für das folgende Zusatzfinale Streckenposten.

7.2 Start

In den Vorläufen ist fliegender Start zugelassen. Beim fliegenden Start wird der Start 30 und 10 Sekunden vorher angekündigt. Dann wird der Start freigegeben. Die Fahrzeuge müssen dann selbstständig innerhalb einer Runde starten. Wenn ein beliebiges Fahrzeug eine Runde vollendet hat, werden automatisch alle Uhren der zu diesem Zeitpunkt noch nicht gestarteten Fahrer gestartet.

Start der Finalläufe

Der Rennleiter entscheidet, ob zunächst eine Frequenzkontrolle durchgeführt wird. Der Start erfolgt entweder bevorzugt als Le Mans Start oder als Formel 1 Start, und ist dem Rennleiter freigestellt. 30 Sekunden vor dem Start werden die Fahrzeuge zum Start aufgerufen. Der Countdown erfolgt von 10 bis 4, dann werden die Fahrzeuge abgesetzt und der Start erfolgt entweder akustisch oder per Flagge. Ist ein Fahrzeug nicht vor Start des 10-Sek.-Countdowns in der Startaufstellung, so startet dieses Fahrzeug aus der Boxengasse.

Formel 1 Start:

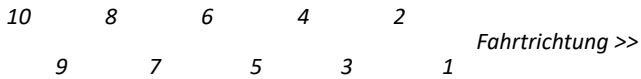
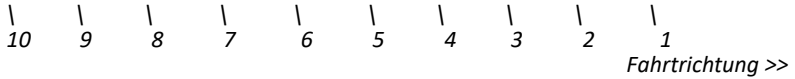
*Le Mans Start*

Jeder Fehler beim Start, ob durch Fahrer oder Helfer wird durch eine Zeitstrafe geahndet, die als 10-Sekunden-Stop-and-Go-Strafe auf dem dafür vorgesehenen Platz auszuführen ist. Während dieser Strafe ist keinerlei Tätigkeit am Fahrzeug erlaubt, außer dem Hochsetzen auf den Tankbalken. Dies hat durch den Helfer zu erfolgen. Der Start wird nicht wiederholt.

7.3 Gruppeneinteilung Vorläufe und Zahl der Aufsteiger

Grundsätzlich wird mit Gruppen von 10 Fahrern gefahren; in den Subfinals steigen 3 Fahrer und in den Halbfinalen 5 Fahrer auf. Ist der Fahrerstand groß genug, kann auch mit Gruppen von 12 Fahrern gefahren werden. In den Subfinals steigen dann 4 Fahrer und aus den Halbfinalen jeweils 6 Fahrer auf.

Die ausgeschiedenen Fahrer aus den Subfinals und Halbfinale fahren in den Zusatzfinalen (B,C,D,...) um die Platzierung in der Endrangliste.

In den Sportkreis-Meisterschaften kann auf die Zusatzfinale verzichtet werden.

Die Finale (Finale, 40+ Finale und Juniorfinale) werden, wenn es wetterbedingt möglich ist, mindestens 2 mal maximal 3 mal ausgefahren, bei einer Starterzahl bis maximal 72 Teilnehmer können die unteren Zusatzfinale (B,C,D,E,F) 2 mal ausgefahren werden. Bei 3 gefahrenen Finalen gibt es 1 Streicherergebnis.

Der Sieger eines Finallaufs erhält 1 Punkt, der Zweite 2 Punkte, der Dritte 3 Punkte usw. bis zum letzten Platz. Kein Ergebnis in einem Finale ergibt 1 Punkt mehr als Fahrer im Finale sind.

Bei Punktgleichheit entscheiden die Punkte des Streicherergebnisses.

Sollte es kein Streicherergebnis geben, oder dies ist auch Punktgleich, zählt der bessere Finallauf nach Runden und Zeit.

7.4 Strecke

Die Streckenführung ist jedem Ausrichter freigestellt, jedoch muss jeder Punkt der Fahrbahn von jedem Platz des Fahrerstandes aus einsehbar sein. Die Distanz zwischen Fahrerstand und dem entferntesten Punkt der Strecke darf nicht mehr als 60 Meter betragen. Die Fahrbahnbreite muss mindestens 3 m betragen. Die Länge des Kurses wird an der inneren Streckenbegrenzung gemessen. In der Streckenführung dürfen sich max. 50% befestigte Streckenabschnitte (künstliche Bodenbeläge wie Asphalt, Beton etc.) befinden. Der Offroad-Charakter muss dabei erhalten bleiben. Die Zählschleife muss im letzten 1/3 der Strecke vor der Boxengasse sein.

7.4 Austragungsmodus

Vorläufe

ungerade Platzierung aus Vorläufen

gerade Platzierung aus Vorläufen

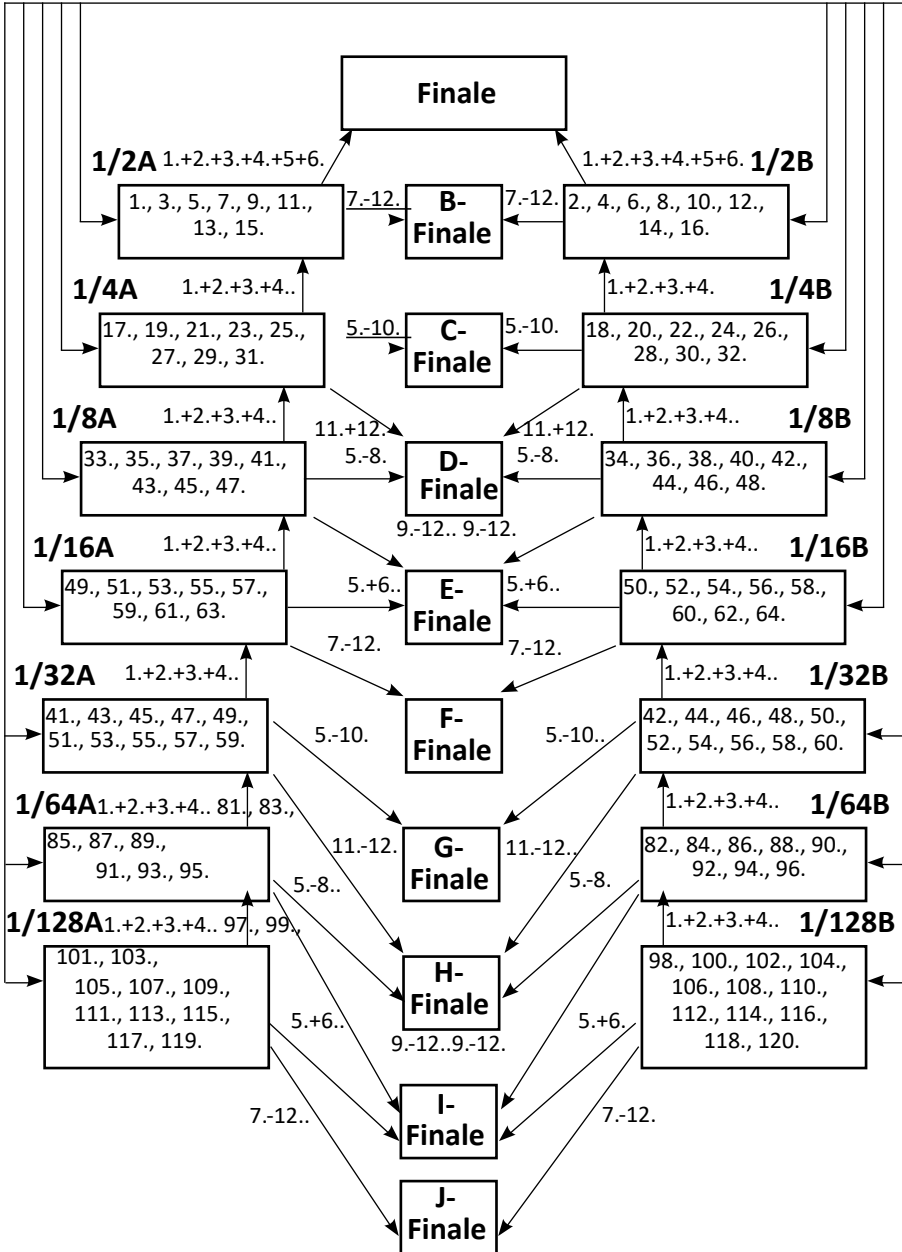

7.5 Deutsche Meisterschaften und Sportkreis-Meisterschaften

Dauer der Veranstaltung

DM-Läufe gehen über drei Tage. Am 1. Tag (Freitag) ab 09.00 Uhr freies Gruppentraining, 3 Läufe sollten über 10 Minuten gefahren werden, anschließend 2 Läufe à 5-10 Minuten. Samstag ab 08.00 Uhr 1 Trainingslauf à 5-10 Minuten, danach 5 Vorläufe, Sonntag ab 08.00 Uhr Finalläufe ab dem 1/256-Finale.

Läufe zur Sportkreismeisterschaften dürfen über zwei Tage gehen, Start der Finalläufe am Samstag nicht vor 13:00 Uhr

Das erste Zusatzfinale ist zwischen den Zweiten Gefahrenen Subfinale B und A.

Beispiel:

Wenn mit den 1/64 Finale begonnen wird, wird erst das 1/64 Finale B und A gefahren. Dann wird das 1/32 B gefahren, danach dann das erste Zusatzfinale, danach das 1/32 A. Dann das 1/16B, Zusatzfinale, 1/16A. und so weiter.

Ladezeit:

Die Akkus dürfen während eines Laufs weder gewechselt noch extern geladen werden. Die Ladedauer für Akkus in allen Elektroklassen muss mindestens 40 Minuten betragen. Gemessen wird diese Zeit ab dem Beginn des vorherigen Laufes des Teilnehmers. Die Wertung der Vorläufe erfolgt nach der 121Punktetabelle (Siehe Anhang 1. 121 Punktmodus).

Diese Tabelle ist beispielhaft für 120 Teilnehmer. Sind mehr Teilnehmer vorhanden, erhält der Erstplatzierte als Punktwertung die Anzahl der Teilnehmer +1, der Zweite die Anzahl der Teilnehmer -1. Danach wird die Tabelle sinngemäß angewandt.

Vorläufe

Min. 4 von einer max. Länge von je 5-10 Minuten. Bei einer Eintagesveranstaltung mit mehr als 60 Teilnehmern in sämtlichen Klassen zusammengerechnet kann die Anzahl der Vorläufe um einen verringert werden. Die Vorlaufwertung findet analog zu den Streichergebnissen nach 7.6 statt.

Nach Abschluss der Vorläufe werden die besten Vorlaufpunkte des Teilnehmers addiert und ergeben die Finallauf-Positionen. Bei Punktgleichheit entscheidet der bessere nicht gewertete Lauf (nach Punkten), bzw., wenn dann immer noch Gleichstand besteht, der schnellste gewertete Lauf (nach Runden und Zeit).

Qualifizieren sich mehrere Teilnehmer aus einem Finallauf für das nächsthöhere Finale und nehmen an diesem nicht teil, so ist beim Endergebnis das Resultat des gefahrenen Finallaufes entscheidend.

Bei mehr als 40 Teilnehmern soll vor den Viertelfinalläufen den Finalisten der Halbfinalläufe jeweils ein Training von 5 Minuten ermöglicht werden.

Zwischen dem letzten Halbfinale und dem Endfinallauf sollte eine Pause von 20 Minuten gesetzt werden. Damit die Pause für die Teilnehmer beider Halbfinale gleich lang ist, verbleiben alle Fahrzeuge des zuerst gefahrenen Halbfinals in der technischen Abnahme, bis auch die Fahrzeuge des zweiten Halbfinals fertig abgenommen sind. Dann werden alle Fahrzeuge gleichzeitig herausgegeben und die Pause beginnt.

Diese Pause soll den Teilnehmern des Endfinallaufes, vor allem den Aufsteigern aus dem letzten Halbfinallauf, dienen Ihre Modellautos vorzubereiten.

7.6 Regenwertung

Muss aus zwingenden Gründen (starker Regen, Unfall, höhere Gewalt, usw.) für mehr als 60 Minuten unterbrochen werden, so entscheidet der Rennleiter mit den Sportkommissaren, ob die Veranstaltung abbrechen ist. Der Abbruch ist in der Rennauswertung zu erwähnen. Es gibt keine Nasswertung.

7.7 Gesamtauswertung

Die 121er-Regelung für die Punktvergabe wird auch bei Sportkreismeisterschaften angewendet, wenn vom jeweiligen Sportkreis nicht anders beschlossen. In jedem Fall müssen alle Läufe der Sportkreismeisterschaft nach der gleichen Punktetabelle gewertet werden. Bei Punktegleichheit zweier Fahrer entscheidet der bessere nicht gewertete Lauf (nach Punkten).

Streichergebnisse bei SM-Läufen

- für 2 tatsächlich ausgetragene SM-Läufe: 1 Streichergebnis
- für 3 tatsächlich ausgetragene SM-Läufe: 1 Streichergebnis
- für 4 tatsächlich ausgetragene SM-Läufe: 2 Streichergebnisse
- für 5 tatsächlich ausgetragene SM-Läufe: 2 Streichergebnisse
- für 6 tatsächlich ausgetragene SM-Läufe: 3 Streichergebnisse
- für 7 tatsächlich ausgetragene SM-Läufe: 3 Streichergebnisse
- für 8 tatsächlich ausgetragene SM-Läufe: 4 Streichergebnisse
- für 9 tatsächlich ausgetragene SM-Läufe: 4 Streichergebnisse
- für 10 tatsächlich ausgetragene SM-Läufe: 5 Streichergebnisse

7.8 Finalläufe

Dauer der Finalläufe: 10 Minuten

ORET 10 Minuten

Die Finalläufe dürfen je nach Wetterbedingungen um bis zu 5 Minuten gekürzt werden.

Die Laufdauer wird vor dem Start des Finallaufes bekannt gegeben.

7.9 Freies Training deutsche Meisterschaften

Freies Training bei deutschen Meisterschaften ist nur innerhalb der in der Ausschreibung vorgegebenen Zeit zulässig. Die Zeit für freies Training muss so bemessen sein, dass alle Fahrer eine gleiche Anzahl und Zeit von Trainingsmöglichkeiten haben. Teilnehmer an deutschen Meisterschaften, die beim Training außerhalb der offiziellen Zeiten angetroffen werden, müssen von der Teilnahme ausgeschlossen werden. Sieben Tage vor Beginn einer deutschen Meisterschaft ist die Rennstrecke für alle Teilnehmer bis zum Beginn des in der Ausschreibung veröffentlichten Trainings gesperrt.

D Reglement Sektion GR/Glattbahn

1. Klassen

Maßstab	Kürzel	Erläuterung
1:5	VG5TW	Verbrenner-Glattbahn 1:5 Tourenwagen
1:5	VG5GT	Verbrenner-Glattbahn 1:5 GT-Fahrzeuge
1:5	VG5F1	Verbrenner-Glattbahn 1:5 Formel 1

2. Prädikat Deutsche Meisterschaft

2.1 Die Deutsche Meisterschaft wird in den Klassen VG5TW, VG5GT und VG5F1 gemeinsam in einem Endlauf durchgeführt. Jede Klasse erhält einen getrennten Rennablauf. Es werden die Deutschen Meistertitel entsprechend Teil A Absatz 7.2.1. c/g/h vergeben.

2.2 Strecke

Die Streckenführung ist dem Ausrichter freigestellt. Die Distanz zwischen Fahrerstand und dem entferntesten Punkt der Strecke darf nicht mehr als 60 Meter betragen. Die Fahrbahnbreite muss mindestens 4,0 m betragen. Die Breite des Kurses wird innen an der Streckenbegrenzung gemessen. Das Behandeln der Strecke mit Zuckerwasser oder anderen Substanzen (außer Wasser, Besen, u.ä.) ist eine Woche vor, und während der Veranstaltung nicht gestattet

2.3 Dauer der Veranstaltung

Die Deutsche Meisterschaft wird über drei Tage durchgeführt. Es steht dem Ausrichter frei die Strecke vor der Veranstaltung gegen eine Trainingsgebühr zu öffnen.

2.4 Teilnehmer

Fahrer mit DMC-Lizenz und Fahrzeug nach DMC-Reglement. Die Zahl der Teilnehmer ist auf jeweils 45 Fahrer in den Klassen VG5TW und VG5GT sowie 30 Fahrer in der Klasse VG5F1 begrenzt. Ist zum Nennschluss (10 Tage vor der Veranstaltung) eine Klasse nicht voll besetzt so können die anderen Klassen aufgefüllt werden. Hierzu ist bei der Nennung eine Warteliste zu führen von der entsprechend der Reihenfolge des Eingangs der Nennung das Starterfeld aufgefüllt wird.

3. Rennablauf

3.1 VG5TW

2 gezeitete Trainingsläufe a 7 Minuten, Wertung: die 3 besten Runden am Stück, Gruppeneinteilung nach DM-Rangliste des Vorjahres
min. 3 Vorläufe a 10 Minuten, Wertung: Runden und Zeit (+ Überzeit letzte Runde), Gruppeneinteilung nach Rangliste gezeitetes Training

Subfinale (15 min), Halbfinale max. (20 min) und Hauptfinale (max. 30 min)

Superpole: Platz 2-5 fahren nach den Vorläufen die Superpole aus
Subfinale: Es steigen jeweils die ersten 3 Fahrer in das nächst höhere Finale auf, das unterste Finale kann zusammengefasst werden. Hier steigen dann die 6 ersten Fahrer auf, die ungeraden Platzierungen in das nächst höhere A Finale die geraden Platzierungen in das nächst höhere B Finale.

Hauptfinale: Es wird ein Finale mit 10 Teilnehmern gefahren.

Vorlaufschnellster	=	1. in der Startaufstellung
Superpolgewinner	=	2. in der Startaufstellung
1. vom 1/2 A-Finale	=	3. in der Startaufstellung
1. vom 1/2 B-Finale	=	4. in der Startaufstellung
2. vom 1/2 A-Finale	=	5. in der Startaufstellung
2. vom 1/2 B-Finale	=	6. in der Startaufstellung
3. vom 1/2 A-Finale	=	7. in der Startaufstellung
3. vom 1/2 B-Finale	=	8. in der Startaufstellung u.s.w.

Superpole

Nach Abschluss der Vorläufe fahren Platz 2-5 der Vorlauffrangliste die Superpole in umgekehrter Reihenfolge der Platzierung aus. Jeder Teilnehmer bekommt 2 Minuten Vorbereitungszeit. Diese endet mit dem Countdown von 10 sec. rückwärts.

Der Fahrer muss nun in einer Zeit von maximal 3 Minuten max. 5 Runden absolvieren. von der die schnellste Runde in die Wertung eingeht. Der Fahrer mit der schnellsten Runde gewinnt die Superpole und somit den 2. Startplatz im Hauptfinale. Die anderen Fahrer nehmen entsprechend ihrer Position in der Vorlauffrangliste ihren Startplatz in den Halbfinalen ein, ab der Position des Superpolgewinners rücken die nachfolgend platzierten Fahrer auf.

3.2 VG5GT

2 gezeitete Trainingsläufe a 7 Minuten, Wertung: die 3 besten Runden am Stück, Gruppeneinteilung nach DM-Rangliste des Vorjahres.

min. 3 Vorläufe a 7 Minuten, Wertung: Runden und Zeit (+ Überzeit letzte Runde), Gruppeneinteilung nach Rangliste gezeitetes Training

Subfinale /Halbfinale (max. 15 min) und A B C Hauptfinale (max. 30min)

Subfinale: Es steigen jeweils die ersten 3 Fahrer in das nächst höhere Finale auf, das unterste Finale kann zusammengefasst werden. Hier steigen dann die 6 ersten Fahrer auf, die ungeraden Platzierungen in das nächst höhere A Finale die geraden Platzierungen in das nächst höhere B Finale.

Hauptfinale: Es werden ABC(D) Finale mit 10 Teilnehmern gefahren.

- | | | | |
|---------------------|---|----------------------------|--------|
| 1. vom 1/2 A-Finale | = | 1. in der Startaufstellung | |
| 1. vom 1/2 B-Finale | = | 2. in der Startaufstellung | |
| 2. vom 1/2 A-Finale | = | 3. in der Startaufstellung | |
| 2. vom 1/2 B-Finale | = | 4. in der Startaufstellung | |
| 3. vom 1/2 A-Finale | = | 5. in der Startaufstellung | |
| 3. vom 1/2 B-Finale | = | 6. in der Startaufstellung | u.s.w. |

3.3 VG5F1

2 gezeitete Trainingsläufe a 7 Minuten, Wertung: die 3 besten Runden am Stück, Gruppeneinteilung nach DM-Rangliste des Vorjahres.

min. 3 Vorläufe a 10 Minuten, Wertung: Runden und Zeit (+ Überzeit letzte Runde), Gruppeneinteilung nach Rangliste gezeitetes Training

Subfinale (max. 15 min), Halbfinale (max. 20 min) und Hauptfinale (max. 25 min)

Subfinale: Es steigen jeweils die ersten 3 Fahrer in das nächst höhere Finale auf, das unterste Finale kann zusammengefasst werden. Hier steigen dann die 6 ersten Fahrer auf, die ungeraden Platzierungen in das nächst höhere A Finale die geraden Platzierungen in das nächst höhere B Finale.

Hauptfinale: Es wird ein Finale mit 10 Teilnehmern gefahren.

- | | | | |
|---------------------|---|----------------------------|--------|
| 1. vom 1/2 A-Finale | = | 1. in der Startaufstellung | |
| 1. vom 1/2 B-Finale | = | 2. in der Startaufstellung | |
| 2. vom 1/2 A-Finale | = | 3. in der Startaufstellung | |
| 2. vom 1/2 B-Finale | = | 4. in der Startaufstellung | |
| 3. vom 1/2 A-Finale | = | 5. in der Startaufstellung | |
| 3. vom 1/2 B-Finale | = | 6. in der Startaufstellung | u.s.w. |

3.4 Doppelstarts

Doppelstarts sind in den Klassen VG5GT und VG5F1 erlaubt, in der Klasse VG5TW nicht gestattet. Der Fahrer muss bei einer Nennung zum Doppelstart eine Klasse priorisieren, zur 2. Klasse ist er nicht startberechtigt wenn dort Fahrer auf der Warteliste stehen. Diese Fahrer rücken in der Reihenfolge ihrer Nennung auf. Bei großer Teilnehmerzahl kann der Rennleiter die Fahrzeiten verkürzen.

3.5 Regenwertung

Muss aus zwingenden Gründen (starker Regen, Unfall, höhere Gewalt, usw.) für mehr als 60 Minuten unterbrochen werden, so entscheidet der Rennleiter mit den Sportkommissaren, ob die Veranstaltung abzubrechen ist. Der Abbruch ist in der Rennauswertung zu erwähnen.

3.6 Unterschiedliche Wetterbedingungen in den Läufen:

Vor jedem Lauf muss der Rennleiter entscheiden, ob es sich beim folgenden Lauf um einen „Trockenlauf“ oder um einen „Nasslauf“ handelt. Hierbei gilt als vereinbart, dass ein Lauf so lange als „Trockenlauf“ zu werten ist, bis von der Rennleitung „Nassläufe“ angekündigt werden. Der Rennleiter in Verbindung mit der Sportkommission kann auch nach einem Lauf diesen als „Nasslauf“ deklarieren, wenn der Regen während eines Laufes einsetzt und die durchschnittlichen Rundenzeiten um 20% schlechter werden. Bei unterschiedlichen Wetterbedingungen im gezeiteten Training entfällt eine neue Gruppeneinteilung.

Wenn jede Vorlaufgruppe mindestens einen Trockenlauf hatte, werden alle Vorläufe gewertet. Wenn nicht jede Vorlaufgruppe mindestens einen Trockenlauf hatte, werden nur die Nassvorläufe gewertet. Sollten die Gruppen keine gleichen Wetterbedingungen haben und eine Nasswertung erfolgt sein, so hat der Rennleiter die Möglichkeit bei Wetteränderung die Gruppenreihenfolge zum letzten Vorlauf so zu ändern, dass eine komplette Nasswertung/Trockenwertung erfolgen kann. Macht die Wetterbedingung dies nicht möglich, so werden die Gruppen, die noch keine Nasslaufwertung hatten, in der Rangliste hinten angehängen. Der Beste im Trockenlauf kommt dann hinter dem letztem im Nasslauf der Rangliste. Bei einer Nasswertung während der Finalläufe erfolgt die Wertung wie folgt: Siehe A 5.1.12. Bei Abbruch werden die gefahrenen Finalläufe gewertet, die noch nicht gefahrenen Finalläufe werden nach Startaufstellung gewertet. Ist das B-Finale schon gefahren und das A-Finale noch nicht wird das Ergebnis wie die Startaufstellung gewertet und mit dem A-Finale verflochten, das A-Finale steht über dem B-Finale. Dieselbe Regelung findet Anwendung wenn nicht beide Finale unter den gleichen Witterungsbedingungen stattfinden.

- | | |
|--------------------------------------|----------------------------------|
| 1. vom 1/2 A-Finale (nicht gefahren) | = 1. in der Gesamtwertung |
| 1. vom 1/2 B-Finale (gefahren) | = 2. in der Gesamtwertung |
| 2. vom 1/2 A-Finale (nicht gefahren) | = 3. in der Gesamtwertung |
| 2. vom 1/2 B-Finale (gefahren) | = 4. in der Gesamtwertung |
| 3. vom 1/2 A-Finale (nicht gefahren) | = 5. in der Gesamtwertung |
| 3. vom 1/2 B-Finale (gefahren) | = 6. in der Gesamtwertung u.s.w. |

3.7 Zeitplan

Ein Vorläufiger Zeitplan ist ab Beginn der Veranstaltung für alle Teilnehmer sichtbar auszuhängen. In ihm sind mindestens vorläufig Trainingszeiten, Vorläufe, Finalläufe sowie die Fahrerbesprechungen festzulegen.

3.8. Start

Zeittraining: Das Training wird zu einem festgelegten Zeitpunkt gestartet, die Uhren laufen für alle Fahrer der Gruppe.

Vorläufe: Es ist nur der „Fliegende Start“ mit 3 Minuten Vorbereitungszeit zugelassen. Der Start wird 90, 30 und ab 10 Sekunden mit Countdown angekündigt, dann wird der Start freigegeben. Die Fahrzeuge müssen innerhalb einer Runde starten. Wenn ein beliebiges Fahrzeug eine Runde vollendet hat, werden automatisch alle Uhren der zu

diesem Zeitpunkt noch nicht gestarteten Fahrer gestartet.

Finalläufe: Die Strecke wird 5 Minuten vor dem Start freigegeben.

2 Minuten vor dem Start werden die Fahrzeuge in die Boxengasse gerufen. Sind alle Fahrzeuge in der Boxengasse (und haben im Hauptfinale nachgetankt) verlassen die Fahrzeuge in Startreihenfolge die Boxengasse und fahren direkt auf dem vorgeschriebenen Weg zu ihren Startplatz. Hierzu ist ein Boxengassenhelfer mit Flagge einzusetzen. Der 10 sec. Countdown beginnt, wenn alle Fahrzeuge auf ihrer korrekten Startposition stehen. Kann ein Fahrzeug bei Aufruf durch den Boxengassenhelfer die Boxengasse nicht verlassen, startet es von dort.

Der Start erfolgt nach folgenden Regeln:

Countdown 10 – 4 die Flagge ist zum Boden abgesenkt. Der Start kann akustisch oder durch hochreißen der Startflagge erfolgen. Welches Signal verwendet wird ist auf der Fahrerbesprechung durch den Rennleiter bekannt zu geben.

3.9 Startaufstellung

Bei den Finalläufen kommt der Grand-Prix-Start zur Anwendung.

Die Fahrzeuge müssen 1-3 Meter versetzt, mit mindestens 4 m Abstand hintereinander aufgereiht werden. Wenn ausreichend Platz vorhanden ist, kann der Abstand auf bis zu 6 m ausgedehnt werden. Der Fahrer auf Startplatz 1 hat das Recht der Seitenwahl.

Alle anderen Fahrer müssen dann ebenfalls die Seite wechseln.

Startaufstellung

10	8	6	4	2	
				Fahrtrichtung >>	
	9	7	5	3	1

Ergeben sich vor den Finalläufen deutlich ungleiche Bedingungen in der Startaufstellung (z.B. Platz 1 und 3 auf der Ideallinie, Platz 2 im Schmutz) so kann der Rennleiter in Abstimmung mit der Sportkommission die Lage der Startaufstellung auf der Strecke ändern, so dass die Bedingungen für Fahrzeuge die unmittelbar, aufeinanderfolgen, annähernd gleich sind. Alternativ ist ein Le Mans Start möglich.

3.10. Frühstart

Bei einem Frühstart erfolgt eine Stop and Go-Strafe in den ersten 3 Runden, ohne dass der Lauf neu gestartet wird. Ein Frühstart liegt vor wenn sich ein Fahrzeug in den letzte 3 Sekunden vor dem Startsignal bewegt.

3.11. Auszeit

Ab 2024 keine Auszeit mehr.

3.12 Parc Fermé:

Die Aufsteiger und Platz 5 und 6 des ersten 1/2 Finale bei der Deutschen Meisterschaft, bleiben in einem Parc Fermé, bis zum Schluss der technischen Abnahme aus dem zweiten 1/2 Finale. Wird das erste 1/2-Finale vom Rennleiter als Nass Lauf gewertet, so entfällt die Parc Fermé Regelung.

3.13 Motoren dürfen im Fahrerlager nicht gestartet werden. Ein separater Platz ist vom Ausrichter bereitzustellen.

4. Renndurchführung

4.1 Rennleiter:

Es gilt Punkt A 4.2. Er bestimmt die Zeiten für Freies Training, das Training der Direktqualifizierten und den Zeitpunkt bis zu dem die Fahrzeuge das erste Mal bei der Technischen Abnahme vorgestellt werden. Bei der Deutschen Meisterschaften ist ab dem Beginn der Vorläufe kein freies Training erlaubt. Vor jedem Finallauf kann der Rennleiter bzw. eine von ihm beauftragte Person eine Frequenzkontrolle durchführen.

4.2 Technische Abnahme:

Es gilt Punkt A 4.4 Es sind mindestens folgende Punkte zu überprüfen: Gewicht, Breite, bestehende Homologationen sowie E sind zu überprüfen. Fahrzeug und Motoren sind zu markieren, ein Wechsel ist immer der Technischen Abnahme anzuzeigen. Wenn ein Motor zur Kontrollzwecken geöffnet werden muss, ist wie folgt vorzugehen: Der entsprechende Motor wird eindeutig markiert. Der Fahrer oder eine vom ihm benannte Person öffnet im Beisein der Technischen Abnahme und mindestens 1 Sportkommissar den Motor. Den Zeitpunkt kann der Fahrer selbst bestimmen spätestens jedoch 10 Minuten nach seinem letzten selbst gefahrenen Finale. Ist keine Markierung vorhanden, so wird der Motor als nicht regelkonform betrachtet.

4.3 Zeitnahme:

Es gilt Punkt A 4.3. Weiterhin hat der Zeitnehmer den Fahrer darauf hinzuweisen wenn die Akkuspannung zu niedrig ist, sofern der verwendete Transponder eine Auswertung durch das Zeitnahme Programm ermöglicht. Es gilt als vereinbart, dass der Fahrer beim Unterschreiten einer Akkuspannung von 5,4 V bei drei Überfahrten in Folge von der Zeitnahme eine Information bekommen sollte.

4.4 Schiedsrichter:

Beim Endlauf der Deutschen Meisterschaft ist ab dem gezeiteten Training ein Schiedsrichter einzusetzen. Dieser hat sich ausschließlich um den Rennablauf auf der Strecke zu kümmern. Er ist berechtigt Zeit-, sowie Stop & Go Strafen auszusprechen, bei einer schwarzen Flagge muss eine Absprache mit dem Rennleiter erfolgen. Der Schiedsrichter muss im Besitz einer Rennleiterlizenz sein.

5. Technische Bestimmungen Großmodelle VG5TW/VG5GT

5.1. Chassis

Breite = maximal 395mm, *gemessen am Reifen 5mm über Fahrbahnhöhe, senkrecht unterhalb der Radachse(Reifenmitte).*

Einzig erlaubte Fernsteuerung und Elektronik im Fahrzeug ist die Steuerung der Funktionen „Rechts/Links“ und „Gas/Bremse“. Die Zündung darf nur als Magnetzündung ausgelegt sein. Verboten sind Batteriezündung, während der Fahrt verstellbare Düsenadeln, alle Arten von ABS und ASR, aktive Fahrwerke, Fühler und Sensoren für oben genannte Systeme.

Das Modell muss zwei getrennte wirksame Bremsen haben. Eine Gasrückholfeder am Vergaser, welche bei einem Bruch der Anlenkung die Vergaserstellung auf Leerlaufstellung stellt (mechanisches Fail-Save) ist Pflicht.

Antrieb: Mehrganggetriebe sind nicht erlaubt.

Der Antrieb muss als 2 WD Antrieb ausgelegt sein.

Beim Einsatz eines Empfänger Akkus mit Steckkontakten müssen diese mechanisch fixiert sein.

Mindestgewicht:

Das Mindestgewicht wird im rennfertigen Zustand mit leerem Tank gemessen. Das Mindestgewicht muss zu jeder Zeit des Rennens vorhanden sein.

Mindestgewicht: alle Klassen 10.000 g.

Maximalgewicht: alle Klassen 12 000 g.

*Besonderheit VG5GT: GT-Karosserien müssen inklusive Flügel 750 g wiegen und das Karosserie Lexan Grundmaterial min 1,5mm dick sein.
Besonderheiten VG5TW: TW-Karosserien müssen min inklusive Flügel 500 g wiegen und das Karosserie Lexan Grundmaterial min 1,0 mm dick sein.*

Bei Nassläufen darf ein 2 Fahrzeug (Regenauto) eingesetzt werden.

Dieses ist vor dem ersten Einsatz in der Technischen Abnahme vorzustellen.

Ein Regenauto darf nur von jeweils einem Teilnehmer eingesetzt werden.

5.2. Motor

Zugelassen sind 1-Zylinder 2- oder 4-Takt- Motoren mit max. 23 ccm. Einspritzung, Turboaufladung, batteriebetriebene Zündsysteme, Drehschieber- und Wankelmotoren sind verboten.

Der Zündzeitpunkt muss fixiert sein. Nur ein mechanisches Justieren ist erlaubt. Keine mittels einer Batterie gespeiste Zündung ist erlaubt. Nur ein passives Zündsystem, welches die Drehzahl als einzigen Parameter nutzt, ist erlaubt. Das Schwungrad darf nur ein Paar Magnetpole enthalten, einen Nord- und einen Südpol. Nur offene Überstromkanäle sind erlaubt. Es sind max. 4 Überstromkanäle erlaubt (nicht erlaubt sind unabhängige Laufgarnituren und geschlossene Kanäle). Der Zylinderblock muss aus einem Stück gegossen sein. Laufbuchsen sind nicht erlaubt. Erlaubt ist nur Luftkühlung. Die Kurbelwelle muss aus einer doppelten Welle mit eingeschlossenem Pleuel bestehen. Halbe Wellen sind nicht erlaubt.

Der Zündunterbrecherschalter muss an seinem Originaleinbauort am Motor bleiben, es muss zudem die entsprechende Scheibe an der Karosserie entfernt werden. Die Position ist mit dem international üblichen „E“ Zeichen (Durchmesser min. 20 mm) zu kennzeichnen. Sollte ein Fahrer gegen die vorgeschriebenen, maximalen 23 ccm verstoßen, so wird dieser Fahrer mit sofortiger Wirkung für 12 Monate von allen RC Car Wettbewerben ausgeschlossen.



Alternativ zugelassen sind Elektromotoren mit Akkus. VG5TW & VG5GT max. 8S, (VG5F1 10S) Nennspannung: 3,7V pro Zelle. Keine HV Lipo mit 4,35V pro Zelle erlaubt. Bei Deutschen Meisterschaften werden Fahrzeuge mit Elektroantrieb getrennt gewertet. Die Antriebs Akkus müssen in einem geschlossenen und vor äußeren mechanischen Einfluss geschützten Gehäuse eingebaut sein. Steckersystem muss verpolungssicher und kurzschlussicher sein (Empfehlung XT90 oder XT90S). Falls im verwendeten Fahrtregler kein sogenannter Blitzschutz vorhanden ist, muss dieser im Steckersystem vorhanden sein. Ein Akkuwechsel während des Laufs ist nicht erlaubt. Es ist vom Anfang der Veranstaltung bis zu deren Ende nur eine Konfiguration (Motor/Regler) erlaubt. Einstellungen am Regler dürfen zwischen Final und Vorlauf nicht verändert werden.

Es muss in allen Vorläufen und Finalläufen die gleiche Batteriegröße gefahren werden.

VG5TW/F1 Akku mit maximaler Kapazität von 25.000 mAh

VG5GT: Akku mit maximaler Kapazität von 22.000 mAh

Besonderheit VG5GT: Die Definition des Motorenherstellers ergibt sich aus der Tatsache, dass der Motor über ein eigenes gegossenes Kurbelgehäuse und einen eigenen gegossenen Zylinder verfügt. Ein Tuner, egal wie viele Motoren er verkauft hat, gilt nicht als Hersteller. Externe Elektrostarter sind zugelassen. Es muss das Original Startergehäuse mit oder ohne Hybridstarter verwendet werden. Die Befestigungsmutter des Lüfterrades darf getauscht werden, das Vermischen von Bauteilen verschiedener Motoren, auch wenn

diese vom gleichen Hersteller stammen ist nicht zulässig. Es dürfen nur Vergaser eingesetzt werden die Serienmäßig mit dem Motor ausgeliefert werden. Das hinzufügen oder wegnehmen von Material ist nicht zulässig, außer es dient dem korrektem Einbau des Motors in ein Fahrzeug. Es sind zur Instandsetzung der Motoren nur, dem Motortyp entsprechende Original-Ersatzteile zugelassen. Beispiel: (Original Kolben Zylinder Kit) Lager und Wellendichtringe müssen Original Teile sein. Einzig erlaube Veränderung ist die Verwendung nicht serienmäßiger Isolatoren, Luftfilteradapter, Luftfilter, Resonanzanlage und nicht serienmäßigen Flächendichtungen. Der Einsatz einer (Stahl)Vergaserwelle auch mit Buchsen oder Kugellagern, das entfernen der Chokewelle sowie 4 Punkt Verschraubung oder andere zusätzliche Verschraubung des Zylinders sind erlaubt. Es sind alle im Handel erhältlichen Zündkerzen zugelassen.

5.3. Tank

Tankinhalt beträgt max. 700 cm³. Ein Nachtanken während der Läufe ist nicht gestattet. Nachtanken in der Vorbereitungszeit ist gestattet.

5.4. Kraftstoff

Erlaubt ist bleifreier Kraftstoff von Straßentankstellen.

Einzig erlaubter Zusatz ist 2-Takt-Öl in der Originalmischung des Herstellers ohne zusätzliche chemische Beimischungen. Es wird empfohlen, eine original verschlossene Flasche zur Nachweisführung mitzuführen.

5.5. Schalldämpfer/Airbox

Zugelassen sind alle durch den DMC abgenommen Schalldämpfer und Airboxen. Weiterführende Regelungen werden in Punkt 8 getroffen. Der maximale zulässiger Überstand des Schalldämpfers aus Karosserie: seitlich oder hinten 10 mm. Besonderheit VG5GT: Titan und CFK dürfen nicht eingesetzt werden.

5.6. Rammschutz

Der Frontschutz muss aus flexiblem Material wie z. B. PU Schaum oder anderen ähnlichen Stoffen bestehen. Der Abstand vom harten Kunststofframmer muss in Fahrtrichtung, nach links und rechts mindestens 15 mm betragen. Die Dicke muss mindestens 40 mm betragen.

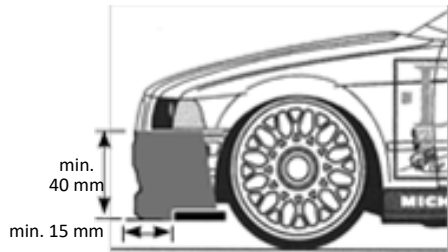

5.7. Karosserie

Zugelassen sind alle durch den DMC homologierten Tourenwagenkarosserien, zwei- und viertürig. Die Karosserie und deren Anbauteile muss dem Original im Maßstab 1:5 entsprechen. Die Ausschnitte der Scheiben und ggf. für den Ausschalter an der Karosserie müssen so bearbeitet sein, dass hieraus kein Verletzungsrisiko entsteht. Alle Hersteller und Importeure können Ihre im Handel befindlichen Karosserien ab 15.12.2003 beim Referenten Großmodelle überprüfen lassen. Zugelassen sind weiterhin alle über die EFRA zugelassenen Tourenwagen Karosserien (siehe www.efra.ws). Besonderheit VG5GT: Zugelassen sind alle Tourenwagen und GT-Karosserien Maßstab 1:5 die im Handel erhältlich sind. *Ab dem 01.01.2025 dürfen nur noch GT-Karosserien eingesetzt werden.*

	VG5TW	VG5GT
Länge:	Maßstab +/- 5%	Maßstab +/- 8 %
Breite:	max. 395 mm	max. 395 mm
Höhe:	Maßstab +/- 5%	Maßstab +/- 8%

5.8. Flügel/Spoiler

Am Fahrzeugheck sind Flügel und Spoiler zugelassen, deren Aussehen und Abmessungen dem Original entsprechen. Es sind auch Flügel und Spoiler aus dem Zubehörhandel zugelassen. In beiden Fällen müssen folgende Bedingungen eingehalten werden. Überhang am Fahrzeugheck: max. 8 mm. Breite: max. Karosseriebreite. Höhe: max. Karosseriehöhe. Das Material ist frei gestellt, es darf keine Gefahr vom Spoiler ausgehen. Aerodynamische Modifikationen an der der Fahrzeugseite sowie am Heck unterhalb der Radnabenmitte sind durch Tuningteile vom Hersteller der Karosserie zugelassen. Bei Fahrzeugen, die im Original einen größeren Überhang des Heckspoilers haben, z. B. DTM & GT Fahrzeug, ist dieser auch im Modell zulässig. Dieser darf maximal 12 mm betragen.

5.9. Reifen

Erlaubt sind Hohlkammer-Reifen (wahlweise mit Luft oder mit „Insert“). Moosgummi Reifen sind nicht erlaubt. Reifendurchmesser max.: 136 mm Reifenbreite einschl. Felge vorne max.: 75 mm, hinten max.: 80 mm. Felgendurchmesser max.: 107 mm.

Besonderheit VG5GT:

Bei der Deutschen Meisterschaft werden Einheitsreifen gefahren. *Erwerb, Kontrollregelungen und Typ werden in der Ausschreibung, (max. 1 Reifentyp je Hersteller) spätestens 12 Wochen vor der DM festgelegt siehe hierzu Punkt 9.3* In den DM Läufen dürfen 4 Paar markierte Einheitsreifen, für die gezeiteten Trainings-, Vorläufe und Finalläufe eingesetzt werden.

Alle Fahrer die im Halbfinale und Finale stehen dürfen jeweils ein Paar (2 Stück Einheitsreifen) nachmarkieren. Alle Reifen sind von der Technischen Abnahme vor dem Einsatz zu kennzeichnen. Siehe hierzu auch 9.4.

Defekte Reifen können von der technischen Abnahme nachgekennzeichnet werden.

Im Fall von Nassläufen dürfen Regenreifen zusätzlich gekennzeichnet werden.

Teilnehmer die ohne entsprechend markierte Reifen an einem Wertungslauf teilnehmen bekommen diesen gestrichen.

Besonderheit VG5TW:

Bei Nassläufen können Regenreifen eingesetzt werden, die mit einem Haftmittel behandelt wurden. Dabei sind folgende Punkte zwingend zu beachten:

Es darf nur das vom Ausrichter vorgegebene Haftmittel benutzt werden!

Die Reifen werden von der Technischen Abnahme als Regenreifen markiert und dürfen nur bei Nassläufen eingesetzt werden!

Die Reifen dürfen nur an dem vom Ausrichter bezeichneten Plätzen behandelt werden, in keinem Fall im Fahrerlager.

6. Technische Bestimmungen Formel Großmodelle (VG5F1)

6.1. Chassis/ Karosserie

Zugelassen sind Fahrzeuge unter Einhaltung folgender Bedingungen und Abmessungen:

Der Zündunterbrechungsschalter muss deutlich für jeden auf der Karosserie markiert sein.

Einzig erlaubte Fernsteuerung und Elektronik im Fahrzeug ist die Steuerung der Funktionen „Rechts/Links“ und „Gas/Bremse“. Verboten sind alle Arten von ABS und ASR, aktive Fahrwerke, sowie Fühler und Sensoren für oben genannte Systeme.

Das Modell muss zwei getrennte wirksame Bremsen haben. Eine Gasrückholfeder am Vergaser, welche bei einem Bruch der Anlenkung die Vergaserstellung auf Leerlaufstellung stellt (mechanisches Fail-Save) ist Pflicht.

Antrieb: Mehrganggetriebe sind nicht erlaubt.

Der Antrieb muss als 2 WD Antrieb ausgelegt sein.

Beim Einsatz eines Empfänger Akkus mit Steckkontakten müssen diese mechanisch fixiert sein.

Mindestgewicht 10.500 g

Das Mindestgewicht wird im rennfertigen Zustand mit leerem Tank gemessen. Das Mindestgewicht muss zu jeder Zeit des Rennens vorhanden sein.

Breite Formel max. 450 mm (Außenseite Reifen Radachse von oben gesehen)

Höhe max. 250 mm

Radstand 620 mm +/- 20 mm

Vorderreifen \varnothing 142 mm +/- 5 %

Hinterreifen \varnothing 142 mm +/- 5 %

Reifenbreite vorne min. 60 mm, max. 75 mm

Reifenbreite hinten max. 85 mm

Hinterreifen müssen mindestens 5 mm breiter sein als die Vorderreifen.

Felgen Außenseite \varnothing 80 mm +/- 5 mm

Das Vorzeichen muss bei Reifen und Felgen übereinstimmen. Vorderreifen min. 134,9

mm \varnothing max. 149,1 mm \varnothing Hinterreifen min. 134,9 mm \varnothing max. 149,1 mm \varnothing

Die Breite der Seitenkästen muss mindestens 10 % geringer sein, als die Gesamtbreite des Fahrzeuges. Sie sollen nicht höher sein als die Reifenhöhe.

6.2. **Motor**

Es gilt Punkt 5.2. Jedoch abweichend mit 26 ccm.

6.3. **Tank**

Tankinhalt beträgt max. 700 cm³. Ein Nachtanken während der Läufe ist nicht gestattet. Nachtanken in der Vorbereitungszeit ist gestattet.

6.4. **Kraftstoff**

Erlaubt ist bleifreier Kraftstoff von Straßentankstellen.

Einzig erlaubter Zusatz ist 2-Takt-Öl in der Originalmischung des Herstellers ohne zusätzliche chemische Beimischungen. Es wird empfohlen, eine original verschlossene Flasche zur Nachweisführung mitzuführen.

6.5. **Schalldämpfer/Airbox**

Zugelassen sind alle durch den DMC abgenommenen Schalldämpfer und Airboxen. Weiterführende Regelungen werden in Punkt 8 getroffen.

Der Schalldämpfer muss durch die Karosse abgedeckt sein.

6.6. **Karosserie/Abmessungen**

Zugelassen sind Karosserien aus der FIA Formel 1-Serie, FIA Formel-E Serie sowie aus der amerikanischen Champ Car-Serie. Alle Öffnungen müssen auch im Originalauto vorhanden sein. Ausschnitte für Motor und Tankstutzen sowie Starter, Vergasereinstellung und Leerlauf sind erlaubt.

6.7. **Reifen**

Es sind nur Hohlkammerreifen aus Gummi erlaubt. Es sind 2 komplette Reifensätze für die Vorläufe erlaubt. In einem Nasslauf dürfen zusätzlich Regenreifen eingesetzt werden. Diese sind als Regenreifen zu kennzeichnen und dürfen bei einem Trockenlauf nicht eingesetzt werden. Alle Reifen müssen vor ihrem ersten Einsatz mit der Reg. Nummer des Teilnehmers gekennzeichnet werden. Reifen können mit mehreren Reg. Nummern versehen sein und somit von mehreren Fahrern gleichzeitig genutzt werden. Die Reifen müssen aus einem Formteil bestehen.

6.8. **Frontflügel**

Max. Breite 450 mm, max. Tiefe 120 mm.

Der vordere Überhang darf nicht mehr als 230 mm betragen, gemessen von der Radnabenmitte. Der Frontflügel muss so am Chassis befestigt sein, dass er sich im Falle eines Unfalls nach oben oder unten biegen kann.

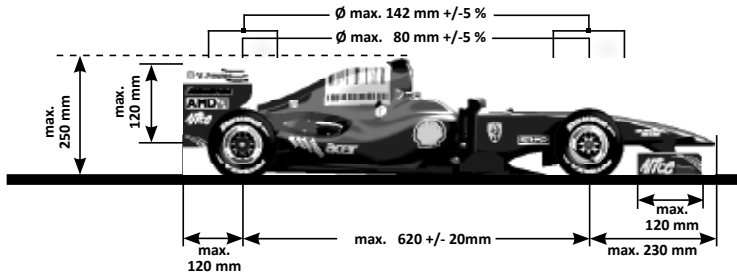

Das Vorzeichen muss bei Reifen und Felgen übereinstimmen.
 Vorderreifen min. 134,9 mm \varnothing
 max. 149,1 mm \varnothing
 Hinterreifen min. 134,9 mm \varnothing
 max. 149,1 mm \varnothing

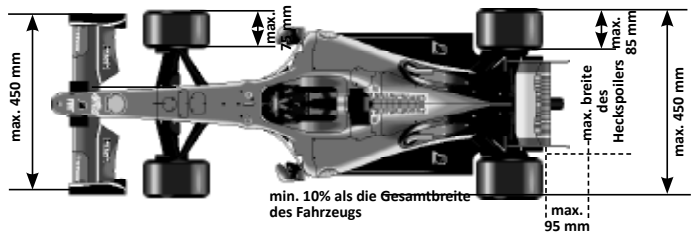

6.9. Heckflügel

Der Heckflügel muss in ein Seitenprofil von 95 x 120 mm passen. Die Anzahl der Flügелеlemente im Innern ist freigestellt. Der Heckflügel darf nicht breiter sein, als der Platz zwischen den Hinterreifen. Der Heckflügel und der Diffusor dürfen die hintere Radnabenmitte um nicht mehr als 120 mm überragen.

8. Sportkreismeisterschaft

8.1. Durchführungs- und Technische Bestimmungen

Durchführungs- und Technische Bestimmungen für die Sportkreismeisterschaft können in den Sportkreisen auf dem Sportkrestag selbstständig festgelegt werden. Folgende Punkte sind jedoch zwingend zu übernehmen:

- Fahrer in der Rangliste müssen im Besitz einer gültigen DMC-Lizenz sein.
- Homologationen aus dem DMC-Regelwerk sind zu übernehmen. Motoren sind begrenzt auf max. 23 ccm bzw. 26 ccm Formel 1.
- Tankinhalt maximal 700 ccm.
- Helfer aus der Boxengasse.

8.2. sonstige Bestimmungen

Es ist von den Sportkreisen eine Rangliste auf der DMC Homepage zu führen. Das Regelwerk des Sportkreises ist bis spätestens 28. Februar des Jahres zu veröffentlichen. Erfolgt diese Veröffentlichung nicht so gelten die Regelungen des Jahrbuches.

9. Termine/Ausschreibung /Bestimmungen Reifen VG5GT

9.1. Termine

Die Deutsche Meisterschaft findet am letzten August oder ersten Septemberwochenende statt.

9.2. Ausschreibung

Die Ausschreibungen sind durch den zuständigen Referenten des jeweiligen Sportkreises bis spätestens 28. Juni an den Referenten für Großmodelle zu schicken. Personal und Informationen zu den Reifen müssen spätestens 4 Wochen vor dem Rennen präzisiert sein.

Es gelten in allen anderen Punkten der Ausschreibung die Festlegungen aus dem Allgemeinen Teil. Die Veröffentlichung der Ausschreibung und Führung der Rangliste erfolgt durch den Referenten für Großmodelle.

9.3. Bestimmungen Reifen VG5GT

Der Einsatz von Einheitsreifen kann vom Ausrichter wie folgt sichergestellt werden:

1. Die Technische Abnahme nimmt die Originalverpackten Reifen entgegen, versieht sie mit einer Markierung und gibt sie an einen Teilnehmer ihrer Wahl aus.
2. Der Ausrichter organisiert den Verkauf vor Ort, der Preis ist in der Ausschreibung anzugeben. Dabei ist jedoch sicherzustellen das der Marktübliche Preis nicht überschritten wird.

10 . Homologationsliste für Schalldämpfer und Airboxen 1:5

10.1 Allgemeines

Die Homologation von Schalldämpfer und Airboxen soll der allgemeinen Entwicklung der Lärmvermeidung Rechnung tragen. Des Weiteren soll durch eine eindeutige Durchführungsbestimmung eventuell auftretenden Unklarheiten entgegengetreten werden und für alle am Renngeschehen Beteiligten als Grundlage dienen.

10.2 Homologationsgebühr

Die Homologationsgebühr beträgt 120,-- €.

10.3 Durchführungsbestimmung

Hersteller haben die Möglichkeit ihre Airboxen und Resonanzrohre (Endschalldämpfer) beim Referenten für Großmodelle zur Homologation abzugeben. Zur Homologation werden nur Resonanzrohre und Endschalldämpfer zugelassen die folgende Forderung erfüllen: Material der Außenhaut: Stahl, Aluminium, Titan. Aufbau mindestens 3-Kammer-System. Bei Einsatz von Dämmwolle muss diese austauschbar sein. Wird die Airbox oder das Resonanzrohr nach der Homologation in seiner Bauform geändert, so verfällt die Homologation und es muss zur neuen Abnahme eingereicht werden. Das Anbringen der Prüfnummer an der Airbox, am Resonanzrohr und an den Endschalldämpfern ist Pflicht. Eine bestehende Homologation gilt bis auf Widerruf. Der Widerruf muss mit einem Vorlauf von mindestens 12 Monaten erfolgen.

10.4 Homologationstabelle: Siehe www.dmc-online.com



E Reglement Sektion GR/Offroad

1. Klassen

Maßstab	Kürzel	Erläuterung
1:6	OR6/2WD	Offroad-Verbrenner 1:6 2WD Buggy
1:6	OR6/4WD	Offroad-Verbrenner 1:6 4WD Buggy
1:6	OR6/SC4	Offroad-Verbrenner 1:6 4WD Short Course

2. Renndurchführung Großmodelle

2.1 Strecke

Die Streckenführung ist jedem Ausrichter freigestellt. Die Distanz zwischen Fahrerstand und dem entferntesten Punkt der Strecke darf nicht mehr als 60 m betragen. Die Fahrbahnbreite muss mindestens bei 80% der Streckenlänge min 3,0 m betragen. Die Mindestbreite darf 2,5 m nicht unterschreiten. Die Länge des Kurses wird an der inneren Streckenbegrenzung gemessen. Der Offroad-Charakter muss dabei erhalten bleiben. In der Streckenführung dürfen sich max. 15% befestigte Streckenabschnitte befinden. Teppichboden zählt nicht als befestigter Untergrund. Ab 2014 müssen die Strecken für die Deutsche Meisterschaft OR6 einen „wetterfesten Aufbau“ haben

2.2 Dauer der Veranstaltung

Deutsche Meisterschaftsläufe dürfen an drei Tagen durchgeführt werden. Am Tag vor der DM kann ein Gastfahrertrainingstag ausgeschrieben werden. Ist das Training nicht in der offiziellen Ausschreibung enthalten, entfällt diese Trainingsmöglichkeit

2.2.1 Es wird angestrebt, dass zu jedem OR6-Lauf bis hin zum End-/DM-Lauf ein Helfer im Sanitätsdienst oder höher (z. B. DRK) vor Ort sind, um eine schnellstmögliche medizinische Erstversorgung zu ermöglichen. Um dies zu finanzieren, darf das Nenngeld pro Teilnehmer um 3 € erhöht werden. Dies muss in der Ausschreibung schriftlich festgelegt werden.

2.3 Flaggen und Flaggenzeichen

Es finden im Modellrennsport folgende Flaggenzeichen Verwendung:

- schwarz/rot/gold = Start
 - schwarz/weiß-kariert = Ziel
 - schwarz in Verbindung mit der Startnummer = siehe Abs. A-2.2.2 und A-2.3.2
 - rot (darf nur auf Anweisung des Rennleiters gezeigt werden) = Abbruch des gesamten Rennens
- Die Größe der Flaggen muss 60 x 40 cm betragen (+/- 10%).

2.4 Helfer

Jeder Fahrer ist verpflichtet, nach Beendigung seines Laufes als Streckenposten für die nächste Vorlaufgruppe bzw. für das nächste Finale (nur Nichtaufsteiger) zu fungieren, oder (nur mit Genehmigung der Rennleitung) einen Ersatz zu stellen. Hat der Fahrer das 16. Lebensjahr nicht vollendet, muss dieser durch einen freiwilligen Helfer, der das 16. Lebensjahr vollendet hat, oder einen Erziehungsberechtigten ersetzt werden

Bei den Finalläufen kommt folgende Regelung zur Anwendung:

1/64B	1/32B
1/64A	1/32A
1/32B	1/16B
1/32A	1/16A
1/16B	1/8B
1/16A	1/8A
1/8B	1/4B
1/8A	1/4A
1/4B	1/2B
1/4A	1/2A

1/2B Nichtaufsteiger 1/4B / 1/8A
1/2A Nichtaufsteiger 1/4A / 1/8B
Finale Nichtaufsteiger 1/2B und 1/2A

Bei Nichteinholung erfolgt eine Runde Abzug auf alle gewerteten Vorläufe. Die Strafe kommt erst nach Beendigung aller Vorläufe zur Geltung. Nimmt ein Fahrer aus einem Finale seinen Streckenposten nicht ein, wird er für die gesamte Veranstaltung disqualifiziert. Die Disqualifikation tritt sofort in Kraft, der Startplatz bleibt frei.

Die Streckenpostenregelung kann individuell den Starterzahlen angepasst werden. Es muss sichergestellt sein, dass die nächsthöheren Finale immer mit den ausgeschiedenen Fahrern bestückt werden und ausreichend ergänzende Helfer zur Verfügung stehen, ohne die für die anstehenden Läufe antretenden Fahrer zu benachteiligen.

3. Rennablauf Großmodelle

3.1 Allgemeine Bestimmungen

3.1.1 Vorläufe/Finale

Die Veranstaltung beginnt am Samstag mit dem Training. Das Training erfolgt nach Gruppeneinteilung. Die Gruppeneinteilung erfolgt zu Veranstaltungsbeginn nach aktueller Rangliste in umgekehrter Reihenfolge. Fahrer mit unzureichender Fahrpraxis oder bei denen keine Einstufung möglich ist, starten in der ersten Gruppe. Mindestens ein Vorlauf wird am Samstag nach dem Training gefahren. Es werden 3 Vorläufe von je 7 Min. Dauer gefahren. Finale: Die Startaufstellung der Finalläufe erfolgt nach Austragungsmodus 4. Über die Startaufstellung entscheidet der schnellste Vorlauf (größte Rundenzahl in Renndistanz + kürzester Überzeit). Aus den Sub-Finalen steigen jeweils 4 Fahrer bei 8 Startern und 5 Fahrer bei 10 Startern in das nächsthöhere Finale auf. Alle Fahrer der Finalläufe erhalten einen Pokal / Trophäe sowie der beste Junior und Jugendliche, die nicht im Finale waren.

3.2 Regenwertung

Muss aus zwingenden Gründen (starker Regen, Unfall, höhere Gewalt, usw.) für mehr als 60 Minuten unterbrochen werden, so entscheidet der Rennleiter mit den Sportkommissaren, ob die Veranstaltung abzubrechen ist. Zu dieser Entscheidung sind die Teamleiter beratend hinzuzuziehen. Der Abbruch ist in der Rennauswertung zu erwähnen. Sollten nicht alle Vorläufe unter gleichen Witterungsbedingungen stattfinden, d. h. trockene und nasse Fahrbahnoberfläche vorhanden sein, so tritt folgende Regelung in Kraft: Vor jedem Lauf muss der Rennleiter entscheiden, ob es sich beim folgenden Lauf um einen „Trockenlauf“ oder um einen „Nasslauf“ handelt. Hierbei gilt als vereinbart, dass ein Lauf so lange als „Trockenlauf“ zu werten ist, bis von der Rennleitung „Nassläufe“ angekündigt werden. Der Rennleiter in Verbindung mit der Sportkommission kann auch während/nach einem Lauf diesen als „Nasslauf“ deklarieren, wenn der Regen während eines Laufes einsetzt und die durchschnittlichen Rundenzeiten um 20% schlechter werden. Wenn jede Vorlaufgruppe mindestens einen Trockenlauf hatte, werden alle Vorläufe gewertet. Wenn nicht jede Vorlaufgruppe mindestens einen Trockenlauf hatte, werden nur die Nassvorläufe gewertet. Sollten die Gruppen keine gleichen Wetterbedingungen haben und eine Nasswertung erfolgt ist, so hat der Rennleiter die Möglichkeit bei Wetteränderung die Gruppenreihenfolge zum letzten Vorlauf so zu ändern, dass eine komplette Nasswertung/Trockenwertung erfolgen kann. Macht die Wetterbedingung dies nicht möglich, so werden die Gruppen die noch keine Nasslaufwertung hatten in der Rangliste hinten angehängen. Der Beste im Trockenlauf kommt dann hinter dem letztem im Nasslauf der Rangliste. Bei schlechter Witterung (Regen usw.) entscheidet die Rennleitung in Verbindung mit dem Ausrichter und den Sportkommissaren darüber, das Rennen zu beenden. Bei Abbruch werden die gefahrenen Finalläufe gewertet, die noch nicht gefahrenen Finalläufe werden nach Startaufstellung (Vorlauf Platzierung) gewertet. Ist das B-Finale schon gefahren und das A-Finale noch nicht wird das Ergebnis wie die Startaufstellung gewertet und mit dem A-Finale verflochten, das A-Finale steht über dem B-Finale, da die schnelleren Fahrer aus den Vorläufen in A gesetzt werden. z.B.:

1. vom 1/2 A-Finale (nicht gefahren) = 1. in der Gesamtwertung
1. vom 1/2 B-Finale (gefahren) = 2. in der Gesamtwertung
2. vom 1/2 A-Finale (nicht gefahren) = 3. in der Gesamtwertung
2. vom 1/2 B-Finale (gefahren) = 4. in der Gesamtwertung
3. vom 1/2 A-Finale (nicht gefahren) = 5. in der Gesamtwertung
3. vom 1/2 B-Finale (gefahren) = 6. in der Gesamtwertung
4. vom 1/2 A-Finale (nicht gefahren) = 7. in der Gesamtwertung
4. vom 1/2 B-Finale (gefahren) = 8. in der Gesamtwertung

4. Allgemeine Bestimmungen Großmodelle

4.1 Start

Die Teilnehmer zu jedem Lauf werden mindestens 90 Sekunden vor dem Start aufgerufen. Die Fahrzeuge werden mit laufendem Motor zur Startlinie gebracht. Vor jedem Finallauf ist der Rennleiter bzw. eine von ihm beauftragte Person verpflichtet, eine Frequenzkontrolle durchzuführen. Entzieht sich ein Teilnehmer trotz zweimaligen Aufrufs der Frequenzkontrolle, so ist er laut Absatz A-2.3.3. für die aktuelle Veranstaltung nicht mehr startberechtigt und auf den letzten Platz des betreffenden Finales zu setzen.

Das Einstellen und Aufwärmen der Motoren ist in der Box und im Fahrerlager strengstens untersagt. Es ist nur in vom Ausrichter ausgewiesenen Bereichen in der Nähe der Boxengasse bzw. des Fahrerstandes gestattet.

Der Start erfolgt nach den Regeln:

Absenken der Startflagge bis zum Boden - die Helfer müssen sichtbar zurücktreten. Innerhalb der nächsten 3 - 10 Sek. erfolgt der Start (akustisch oder durch Hochreißen der Startflagge).

Vor dem Startzeichen darf kein Fahrzeug die Startlinie passieren.

Bei den Finalläufen kommt der Grand-Prix-Start zur Anwendung:

Die Fahrzeuge müssen versetzt mit mindestens 2 m Abstand hintereinander aufgereiht werden. Wenn ausreichend Platz vorhanden ist, muss der Abstand auf bis zu 3 m ausgedehnt werden. Der für den jeweiligen Lauf Erstplatzierte hat das Recht der Seitenwahl. Die Startaufstellung erfolgt abwechselnd versetzt.

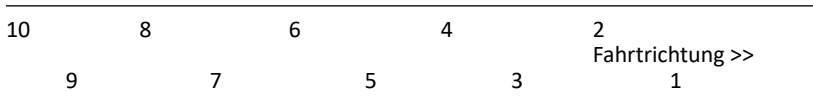

Bei den Vorläufen ist zusätzlich der „Fliegende Start“ zugelassen. Beim fliegenden Start wird der Start 30 und 10 Sekunden vorher angekündigt, dann wird der Start freigegeben. Die Fahrzeuge müssen dann innerhalb einer Runde starten. Wenn ein beliebiges Fahrzeug eine Runde vollendet hat, werden automatisch alle Uhren der zu diesem Zeitpunkt noch nicht gestarteten Fahrer gestartet. Sobald die Fahrzeuge einmal auf der Strecke sind, ist das Nachtanken verboten. Das Tanken in der Boxengasse und auf der Strecke ist nicht gestattet. Die Tankbedingungen werden vom Ausrichter festgelegt (Streckenordnung und Fahrerbesprechung). Die Teilnehmer zu jedem Lauf werden mindestens 90 Sekunden vor dem Start aufgerufen.

Die Fahrzeuge werden in der Boxengasse gestartet.

4.2 Frühstart

Bei einem Frühstart erhält der Fahrer je nach Schwere eine Boxendurchfahrt mit Stop&Go, plus 10 Sekunden, oder es erfolgt eine Runde Abzug, ohne dass der Lauf neu gestartet wird. Bei Vorläufen findet eine Wiederholung des Starts nur nach Maßgabe des Rennleiters statt. Die Bestrafung des verursachenden Fahrers bleibt die gleiche wie bei einem Finallauf.

4.3 Auszeit

Solange die Fahrzeuge noch nicht zum Start gerufen wurden, kann jeder Fahrer vor Halbfinalläufen und Finale eine Auszeit von 10 Minuten verlangen. Dieser Fahrer verliert seine Startposition, die frei bleibt, und nimmt am Ende des Feldes Aufstellung zum Start. Ist er nicht rechtzeitig am Start, startet er aus der Boxengasse.

Diese Auszeit kann jedoch nur einmal pro Halbfinallauf und Finale verlangt werden.

Wird die Auszeit aus Gründen von Frequenzproblemen beantragt, ist die Strecke geschlossen. Wird die Auszeit aus Gründen von technischen Problemen beantragt, so bleibt die Strecke geöffnet.

Parc Fermé: Die Aufsteiger vom ersten 1/2-Finale bei einer Deutschen Meisterschaft, bleiben in einem Parc Fermé, bis zum Schluss der technischen Abnahme aus dem zweiten 1/2-Finale.

Fahrzeuge dürfen nur über die Boxengasse auf die Strecke.

5. Bestimmungen für die einzelnen Klassen Großmodelle

5.1 Technische Bestimmungen

Einzig erlaubte Fernsteuerung und Elektronik im Fahrzeug ist die Steuerung der Funktionen „Rechts/Links“ und „Gas/Bremse“. Die Zündung darf nur als Magnetzündung ausgelegt sein. Die Zündung muss mechanisch fixiert sein. Die Einstellung ist nur manuell erlaubt. Das Lüfterrad darf nur einen magnetischen Nord- und Südpol haben. Es darf nur ein Maximum von zwei Zündspulen geben (entweder eine kombinierte LT- und HT-Spule mit der Standardzündung oder zwei LT-Spulen in Verbindung mit einer externen Zündung), die mit dem Lüfterrad bzw. Rotor arbeiten.

Verboten sind Batteriezündung, während der Fahrt verstellbare Düsenadeln, alle Arten von ABS und ASR, aktive Fahrwerke, Fühler und Sensoren für oben genannte Systeme, Telemetrieanlagen. Das Modell muss eine wirksame Bremse haben. Eine Gasrückholfeder am Vergaser, welche bei einem Bruch der Anlenkung die Vergaserstellung auf Leerlaufstellung stellt (mechanisches Fail-Save) ist Pflicht.

Fahrzeuge mit freiliegenden Zahnradern, freiliegenden Kettenantrieb bzw. Riemenantrieb müssen einen Zahnrad-/Kette-/Riemenschutz haben. Dieser Schutz muß so bemessen sein, dass von den Zahnradern, der Kette/Riemen keine Verletzungsgefahr ausgehen kann. Dazu zählen auch Öffnungen auf der Chassisunterseite. Zahnräder die von der Karosserie abgedeckt werden sind ausreichend abgedeckt und müssen nicht noch zusätzlich mit einem Schutz versehen werden.

Die Karosserien sollen Fahrzeugen entsprechen, wie sie bei Offroad-, Wüsten-, bzw. Trial-Rennen eingesetzt werden. Monster-Truck, Hummer und Monster-Jeep Karossen oder ähnliche Monster Karossen können in Verbindung mit Offroad-Reifen auch eingesetzt werden.

Antrieb:

Mehrganggetriebe sind nicht erlaubt. Bei OR6/2WD erfolgt der Antrieb auf die Hinterachse. Zugelassen sind bei OR6/2WD nur 2WD-Fahrzeuge. Bei OR6/4WD und OR6/SC4 erfolgt der Antrieb auf Vorder- und Hinterachse. Es sind bei OR6/4WD und OR6/SC4 nur 4WD-Fahrzeuge zugelassen.

Die Messung der Breite erfolgt bei fahrbereiter Stellung der Querlenker (entsprechend waagerechte untere Querlenker). Das Mindestgewicht wird im rennfertigen Zustand mit leerem Tank und ohne Transponder gemessen. Das Mindestgewicht muss zu jeder Zeit des Rennens vorhanden sein.

Um das Verletzungsrisiko zu verringern, darf für Flügel/Spoiler ausschließlich Lexan, Kunststoff, Gummi oder Kautschuk verwendet werden.

Zugelassen sind 1-Zylinder 2-Takt-Motoren mit Funkenzündung. Einspritzung, Turboaufladung, batteriebetriebene Zündsysteme, Drehschieber- und Wankelmotoren sind verboten. Die Zündung muss mechanisch fixiert sein. Die Einstellung ist nur manuell erlaubt. Das Lüfterrad darf nur einen magnetischen Nord- und Südpol haben. Es darf nur

ein Maximum von zwei Zündspulen geben (entweder eine kombinierte LT- und HTSpule mit der Standardzündung oder zwei LT-Spulen in Verbindung mit einer externen Zündung), die mit dem Lüfterrad bzw. Rotor arbeiten. Keine mittels einer Batterie gespeiste Zündung ist erlaubt. Nur ein passives Zündsystem, welches die Drehzahl als einzigen Parameter nutzt, ist erlaubt.

5.2 Chassis/Gewicht/Flügel/Motor

Abmessungen:	OR6/2WD	OR6/4WD	OR6/SC4
Gesamtlänge über Alles max.:	820 mm	820 mm	1.000 mm min. 850 mm
Breite über alles max.:	480 mm	490 mm	530 mm min. 480 mm
Höhe über alles max.:	360 mm	380 mm	380 mm
Mindestgewicht:	8.000 g	11.000 g	11.000 g
Maximalgewicht:	14.000 g	14.000 g	20.000 g
Radstand:	keine Regelung	keine Regelung	max. 650 mm min. 600 mm

Motor-Aus: Der Motor-Ausschalter ist mit dem international üblichen „E“-Zeichen deutlich sichtbar zu kennzeichnen (Durchmesser min 20 mm).

Ein externer Elektrostarter darf verwendet werden. Der Start mit dem Elektrostarter

Abmessungen Flügel:	OR6/2WD	OR6/4WD	OR6/SC4
Breite max.:	300 mm	315 mm	wenn vorhanden, dann nur maßlich und bau- lich in die Karosserie integriert
Tiefe max.:	140 mm	140 mm	
Höhe max.:	360 mm	380 mm	
Überhang max.:	8.000 g	11.000 g	

darf aber nur in der Boxengasse sowie dem dafür vorgesehenen Motorstartplatz erfolgen und unter keinen Umständen auf der Rennstrecke. Es muss eine sichere Abdeckung

Abmessungen Frontrammer:	OR6/2WD	OR6/4WD	OR6/SC4
Breite max.:	keine Regelung	keine Regelung	max. 300 mm

Motor:	OR6/2WD	OR6/4WD	OR6/SC4
Hubraum max.:	26 cm ³	30 cm ³	32 cm ³

des Lüfterrades vorhanden sein, die jedermann vor Berührung schützt.

Der Schalldämpfer muss abgedeckt sein, um Verletzungen zu vermeiden. Der Auslass darf freibleiben. Krümmer und Resorohr dürfen keine verstellbaren oder beweglichen Teile haben. Ein wirksamer 2-Kammer- oder 3-Kammer-Schalldämpfer ist Vorschrift. Eine Homologationsnummer nicht erforderlich.

Der Schallpegel wird in 10 m Entfernung und 1 m Höhe gemessen. Der Rennleiter kann eine andere Messmethode festlegen, wenn das Ergebnis das gleiche ist.

Ein Fahrer, dessen Fahrzeug über 10 und mehr Runden einen höheren Schallpegel

erzeugt, wird verworfen. Wird die Grenze während der Vorläufe um mehr als 6 dB(A) (ab 2015 +3dB(A) angestrebt) überschritten, wird der beste Vorlauf des Fahrers gestrichen. Findet die Überschreitung während eines Finallaufes statt, wird am Ende des Finales eine Runde von diesem Finallauf abgezogen.

Unter besonderen Umständen können Rennleiter und Sportkommission (bei einem DM-Lauf zzgl. OR6-Referent/DMC-Offizieller) bei einem zu lauten Fahrzeug im Sinne der Vernunft auch anders entscheiden

Erlaubt ist bleifreier Kraftstoff von Straßentankstellen. Einzig erlaubter Zusatz ist 2-Takt-Öl in der Originalmischung des Herstellers ohne zusätzliche chemische Beimischungen.

Es wird empfohlen, eine original verschlossene Flasche zur Nachweisführung mitzuführen. Sollte der Kraftstoff des Teilnehmers bei Messungen mit dem Testgerät vom

Geräuschemissionen:	OR6/2WD	OR6/4WD	OR6/SC4
Schallpegel max.:	81db(A)	81db(A)	81db(A)

Durchschnittswert (betrifft nicht das Mischungsverhältnis Benzin/Öl) mehr als 15% abweichen, so muss er disqualifiziert werden. Gegen diese Entscheidung kann gegen eine Protestgebühr von 500,-- € Protest eingelegt werden.

Der infrage kommende Kraftstoff wird dann zur Analyse in ein anerkanntes Labor geschickt. Ist der Kraftstoff in Ordnung erhält der Protestierende die Protestgebühr zurück.

5.2.1 Reifen:

Es dürfen in den Klassen OR62WD und OR64WD nur Einheitsreifen gefahren werden. Diese Einheitsreifen werden durch den OR6-Referenten homologiert.

Tank:	OR6/2WD	OR6/4WD	OR6/SC4
Tankinhalt max.:	800 ccm	800 ccm	800 ccm

Die Einreichung der Homologations-Reifenmuster erfolgt bis zum letzten Tag der DM OR6 des Vorjahres und werden an den OR6-Obmann eingeschickt. Diese Regelung beginnt für die OR6-Saison 2017 mit Einreichung zur OR6-DM 2016.

Grundlagen der Reifenhomologation sind die Standfestigkeit, der Preis und die Verfügbarkeit der Reifen. Eine ausreichende Standfestigkeit des Reifens ist durch eine Fahrzeit von mehr als 60 Minuten auf beiden Achsen (2WD und 4WD) gegeben.

Die Angaben dazu liefert der Einreicher. Die Richtigkeit der Angaben gewährt der Einreicher. Ist der Einreicher nicht der Hersteller, ist die Kenntnisnahme des Herstellers mit einzureichen. Der Einreicher/Hersteller weist für die zur Homologation eingereichten Reifen nach, dass die Standzeit von 60 Minuten auch bei verschiedenen Streckenbelägen und Außentemperaturen von mindestens 25 Grad erreicht wird.

Der günstige Preis ergibt sich aus dem Vergleich aller eingereichten Reifen pro Reifengröße (klein/groß). Bei gleicher Fahrleistung wird dem günstigeren Reifen der Zuschlag erteilt.

Die Verfügbarkeit der Reifen muss in jedem Fall auf allen Rennläufen gegeben sein und ist Bestandteil der Homologation.

Rennübliche Mengen für alle Fahrer genügen vollkommen.

Die Menge der eingesetzten Reifen wird pro Fahrzeug ab den Vorläufen auf drei Paar begrenzt. In Abhängigkeit vom homologierten Reifen und den Streckenbedingungen kann in Abstimmung mit dem OR6-Referenten die Anzahl auf 4 Paar erhöht werden.

Die Reifen müssen vor den Vorläufen verklebt sein und werden markiert. Fahrer, die mit nicht markierten Reifen an den Vorläufen und/oder Finalen teilnehmen, werden vom gesamten Lauf disqualifiziert.

Der Einheitsreifen kleiner Größe darf nur auf kleiner Felge gefahren werden. Gleiches gilt umgekehrt für den großen Reifen. Es wird nur ein Reifen je Größe (klein/groß)

homologiert. Die Homologation und Festlegung erfolgt seitens des OR6-Referenten bis zum 28.2. des Saisonjahres. Wird beim Einsatz der Reifen festgestellt, dass die Angaben zur Laufleistung nicht erfüllt werden und die geforderte Fahrleistung nicht erreicht wird, hat dies eine Sperre des Reifens, des Einreichers und des Herstellers für die laufende und folgende Saison zur Folge. Ist die Verfügbarkeit auf einem Lauf nicht gegeben, wird der Hersteller für die laufende und folgende Saison gesperrt.

5.2.2 Bremsanlagen:

Das Modell darf nur mit wirksamer Bremse betrieben werden. Hydraulische, pneumatische bzw. mechanische Einzelradscheibenbremsen an Hinter- und Vorderachse sind zulässig.

5.2.3 Differenzialgetriebe:

Alle Arten von mechanisch, hydraulisch und magnetisch sperrbaren Differenzialen sind zulässig.

Elektronisch sperrbare Differenziale sind nicht zulässig.

6. Durchführungsbestimmungen Deutsche Meisterschaften und Sportkreismeisterschaften

6.1 Gesamtauswertung

Punktetabellen: Bei allen Wertungen erfolgt eine Punktezuteilung entsprechend der 121 Punktetabelle (siehe **Anhang 1. Punktetabelle 121er Modus**).

6.2 Streichergebnisse

- für 2 tatsächlich ausgetragene Läufe: kein Streichergebnis
- für 3 tatsächlich ausgetragene Läufe: kein Streichergebnis
- für 4 tatsächlich ausgetragene Läufe: 1 Streichergebnis
- für 5 tatsächlich ausgetragene Läufe: 2 Streichergebnisse
- für 6 tatsächlich ausgetragene Läufe: 2 Streichergebnisse
- für 7 tatsächlich ausgetragene Läufe: 3 Streichergebnisse
- für 8 tatsächlich ausgetragene Läufe: 3 Streichergebnisse
- für 9 tatsächlich ausgetragene Läufe: 4 Streichergebnisse
- für 10 tatsächlich ausgetragene Läufe: 4 Streichergebnisse

6.3 Vorläufe

6.3.1 Wertung Vorläufe

Es werden die beiden besten Vorläufe nach Punkten gewertet. Bei Punktgleichheit zwischen mehreren Fahrern gilt folgende Regel:

1. der Fahrer mit dem höherwertigeren Lauf ist vorne, bsp: 115/118 ist vor 117/116
2. bei absoluter Punktgleichheit der gewerteten Läufe, wird der Fahrer besser eingestuft, der die Punkte im späteren Vorlaufdurchgang erzielt hat (100/105/105 ist vor 105/105/103)

6.3.2 Die Anzahl und Dauer der Vorläufe kann entsprechend der Teilnehmerzahl angepasst werden. Mindestens drei Vorläufe von je 7 Min. Dauer.

6.4 Finalläufe:

Sub-Finale	15 Min.
Halbfinale	20 Min.
Finale	30 Min.

Wenn am Finaltag kein Vorlauf gefahren wird, wird den Halbfinalisten ein Training von 10 Min. vor den 1/4-Finalen eingeräumt.

Ein kleines Finale für die Nicht-Aufsteiger aus den jeweiligen Halbfinalen kann durchgeführt werden. Ebenso kann ein 40+ - Finale angesetzt werden.

Diese Finale sind bereits über die Ausschreibung anzukündigen.

6.5 Freies Training deutsche Meisterschaften

Freies Training bei deutschen Meisterschaften ist nur innerhalb der in der Ausschreibung vorgegebenen Zeit zulässig. Die Zeit für freies Training muss so bemessen sein, dass alle Fahrer eine gleiche Anzahl und Zeit von Trainingsmöglichkeiten haben.

Teilnehmer an deutschen Meisterschaften, die beim Training außerhalb der offiziell-

len Zeiten angetroffen werden, müssen von der Teilnahme ausgeschlossen werden. Sieben Tage vor Beginn einer deutschen Meisterschaft OR ist die Rennstrecke für alle Teilnehmer bis zum Beginn des in der Ausschreibung veröffentlichten Trainings gesperrt. Fahrer, die die Trainingszeiten nutzen, stehen auch als Streckenposten zur Verfügung. Am Tag vor der DM kann ein Gastfahrertrainingstag ausgeschrieben werden. Ist das Training nicht in der offiziellen Ausschreibung enthalten, entfällt diese Trainingsmöglichkeit. Die Regelungen dazu werden durch den Rennleiter vorgenommen.

6.6 Schiedsrichter:

Bei Deutschen Meisterschaften ist ab den Vorläufen ein Schiedsrichter einzusetzen. Dieser hat sich ausschließlich um den Rennablauf auf der Strecke zu kümmern. Er ist berechtigt Zeit sowie Stop & Go Strafen auszusprechen, bei einer schwarzen Flagge muss eine Absprache mit dem Rennleiter erfolgen. Der Schiedsrichter muss im Besitz einer Rennleiterlizenz sein.

6.7 Austragungsmodus 4a Verbrenner-Offroad 1:6 (OR62WD/OR64WD/OR65C4)

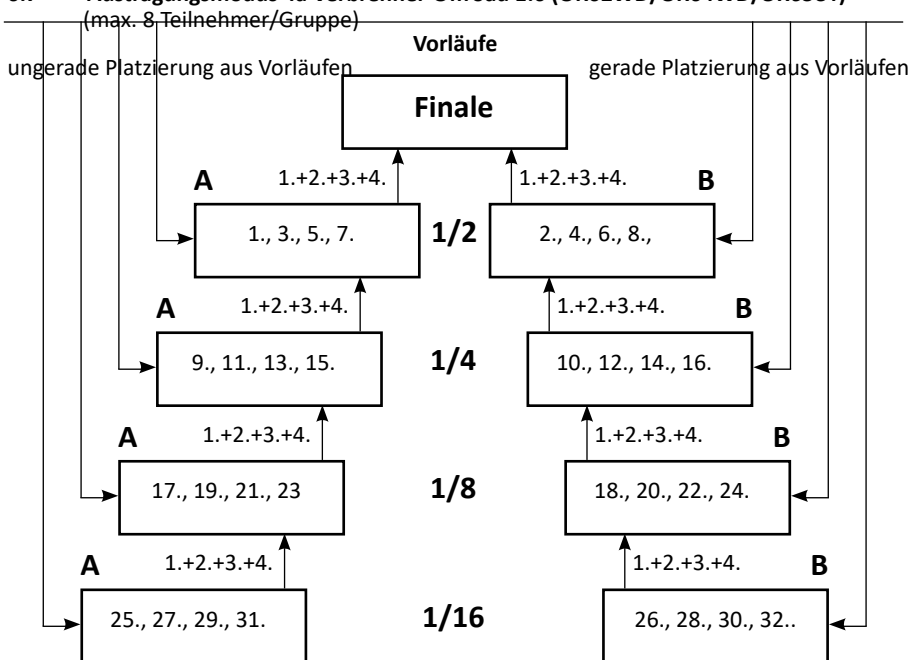

6.8 Austragungsmodus 4b Verbrenner-Offroad 1:6 (OR62WD/OR64WD/OR6SC4)
 (max. 10 Teilnehmer/Gruppe)

Vorläufe

ungerade Platzierung aus Vorläufen

gerade Platzierung aus Vorläufen

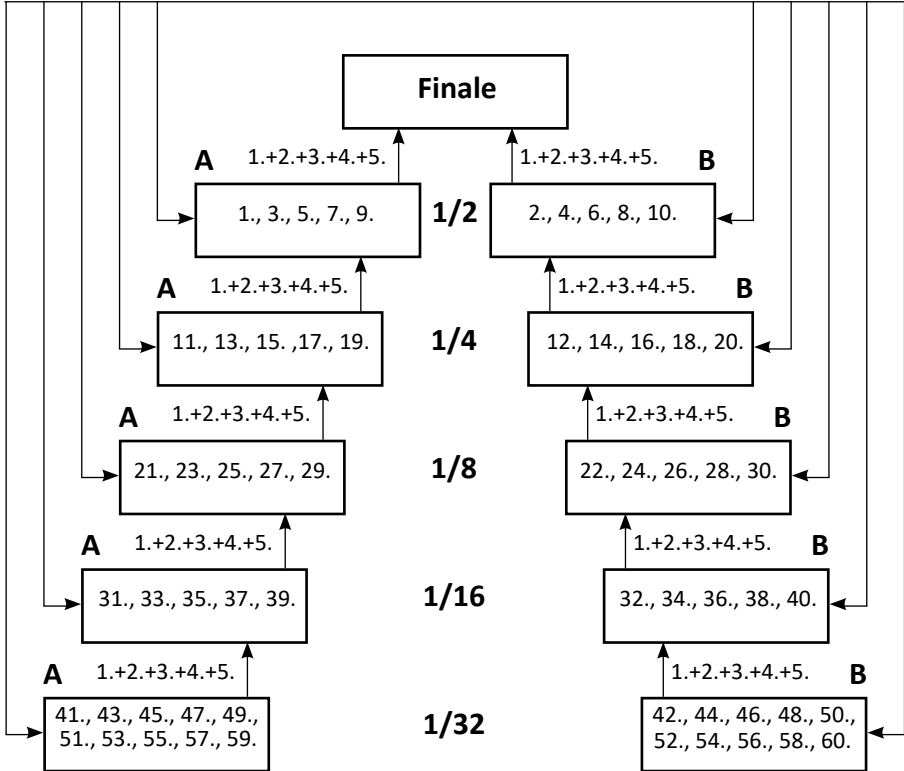

6.9 Austragungsmodus 4b Verbrenner-Offroad 1:6 (OR62WD/OR64WD/OR65C4)
 (max. 12 Teilnehmer/Gruppe)

Vorläufe

ungerade Platzierung aus Vorläufen

gerade Platzierung aus Vorläufen

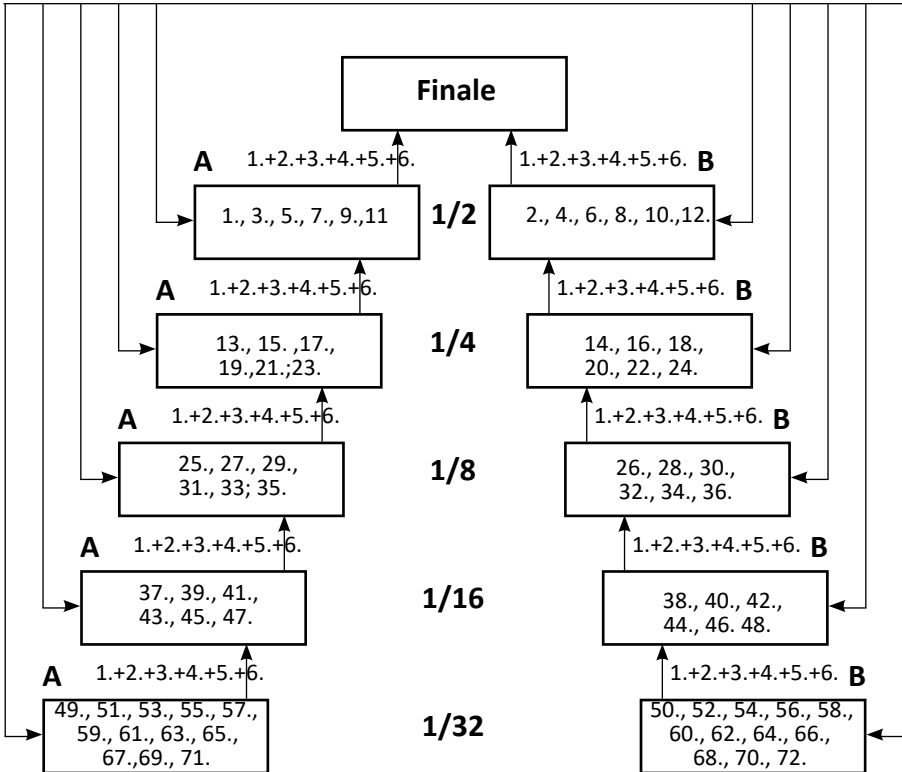

F Reglement Sektion EG

1. Übersicht Elektro-Glattbahn-Klassen

Klasse/Abkürzung	Antriebsakku	Erlaubte Motorisierung	Mindestgewicht*	Fahrzeit**
1:12 Standard (EB)	1S LiPo	13,5T Brushlessmotoren nach EFRA Liste mit Reglern, die „EFRA 0 Boost“ erfüllen.	EA/EB 730 g	5-8 min
1:12 Expert (EA)	Zusätzliche Akkus zum Betrieb der Empfängereinheit im Fahrzeug sind bei EA EB erlaubt	Alle 6.5T Motoren, die 5.1.1.a entsprechen, die „EFRA 0 Boost“ erfüllen.		
1:12 GT (GT)		DMC homologierter 17,5 t Brushless Motor, mit Reglern die „EFRA 0 Boost“ erfüllen.	800 g	
1:10 Pro 10 (EGPRO10)		Alle Motoren, die 5.1.1.a entsprechen	1200 g	5 min
1:10 Pro 10 Sport (EGPRO10SP)	2S LiFePo4 und 2S LiPo Zellen in 2SXP Konfiguration sowie alle EFRA-homologierten 2SLiPo+LiFe Zellen	10,5T Brushlessmotoren nach EFRA Liste mit Reglern, die „EFRA 0 Boost“ erfüllen.	1050 g (bis 205 mm Breite) 1150 g (ab 205 mm Breite)	5-7 Min
1:10 Tourenwagen Modified (EGTWMO)	2S LiFePo4 oder LiPo laut EFRA-Liste	Alle Motoren, die 5.1.1.a entsprechen	1300 g	5 min
1:10 Tourenwagen Sport (EGTWSP)	2S LiPo laut EFRA-Liste	DMC-homologierte 13,5 Brushless-Motoren mit Reglern, die „EFRA 0 Boost“ erfüllen		5-7 min
1:10 Tourenwagen Hobby (EGTWHO)	2S LiPo laut EFRA-Liste	DMC homologierte 17,5 Turn Motoren Alle Regler mit Limiter die EFRA 0-Boost erfüllen-siehe Kapitel F 5.4		
1:10 Tourenwagen Fun (EGTWFUN)	2S LiPos bis 4000mAh in Stickform	DMC homologierte 21,5 Turn Motoren mit Fixtiming. Alle Regler die EFRA 0-Boost erfüllen – siehe Kapitel F 5.4	1400 g	5 min
1:10 Tourenwagen Fronti (EGTWFR)	2S LiPo laut EFRA-Liste	DMC homologierte 17,5 Turn Motoren Alle Regler mit Limiter die EFRA 0-Boost erfüllen-siehe Kapitel F 5.4	1250 g	5-7 min
1:10 Formel (EGF1)	2S LiPos mit einer Nennspannung von 7,4V gemäß EFRA Spezifikation ggfls. mit Konformitätserklärung	DMC spezifizierte 21,5 T Brushlessmotoren mit Reglern, die „EFRA 0 Boost“ erfüllen	1010 g	7 min
EG 1:8 (EG8e)	max. 2x3S	Freigestellt – max. 2.800kV	2400 g 2100 g	max. 5 Min
EG 1:8 GT (EG8GT)	max. 4S	Freigestellt	3800 g	7 Min
EG 1:8 GT3 (EG8GT3)	max. 4S	HW Xerun 4268 Onroad G3 2000 KVReglern, die „EFRA 0 Boost“ erfüllen	4000 g	VL 7 min FL 8 min

* fahrfertig inklusive Transponder

** Die Fahrzeit-Angaben verstehen sich zuzüglich der Zeit zum Beenden der letzten Runde.

2 Allgemeine Bestimmungen

2.1 Renndurchführung Elektro Glattbahn

Sportkreisläufe dürfen über 2 Tage durchgeführt werden, d.h. bei entsprechender Teilnehmerzahl ist auch eine 1 Tagesveranstaltung denkbar. Hier sollen dann 3 Vorläufe und Finale durchgeführt werden.

Deutsche Meisterschaftsläufe dürfen über drei Tage durchgeführt werden, wobei hier dann der 1. Tag als Trainingstag und die beiden Folgetage die Vorläufe und am 3. Tag die Finale durchzuführen sind. *Die Strecke ist in der Woche vor der DM ab dem davorliegenden Samstag gesperrt.*

2.1.1 Ausschreibung

Siehe Teil A 7.1.4

2.1.2 Strecke

Die Streckenführung ist jedem Ausrichter freigestellt.

Die Distanz zwischen Fahrerstand und dem entferntesten Punkt der Strecke darf bei

- Maßstab 1:10 nicht mehr als 45 Meter

- Maßstab 1:12 nicht mehr als 30 Meter

betragen. Die Fahrbahnbreite muss mindestens 1,3 m betragen. Die Länge des Kurses wird an der inneren Streckenbegrenzung gemessen.

Bei allen Hallenrennen sollte der Ausrichter für einen Anschluss an das elektrische Netz (230 V/50 Hz) sorgen, der den Fahrern zur Verfügung steht.

Für alle DM-Läufe ist dies Pflicht.

2.1.3 Gruppeneinteilung

Bei Sportkreisläufen erfolgt die Gruppeneinteilung nach Ermessen des Rennleiters.

Bei deutschen Meisterschaften erfolgt die Gruppeneinteilung wie folgt:

Trainingsgruppen:

Die Einteilung der besten 10 Fahrer in den "besten" Gruppen richtet sich nach dem Finaleinlauf des A- und B-Finales der vorjährigen DM. Voraussetzung ist, dass die Teilnehmer entsprechend den DMC-Statuten auch qualifiziert sind.

Als Beispiel: Der Deutsche Meister fährt als letzter in der besten Gruppe los. Der Vizemeister als Vorletzter, der dritte des letzten Jahres als Drittlezter und sofort.

Die beste Gruppe startet als letzte Gruppe in ihrer Klasse.

EG 1/10 TW F1 : Die Gruppeneinteilung erfolgt nach den Klassen Fronti, Formel, Hobby, Sport und Modified. Die Gruppen dürfen nicht vermischt werden.

Sollten unter den ersten 10 Fahrern noch Startplätze frei sein, so werden diese nach der Reihenfolge der nationalen Rangliste aufgefüllt. Diese wird auch herangezogen, um die weitere Einteilung der restlichen Fahrer vorzunehmen.

Die Nachrücker werden nach Einteilung aller "ordentlich" qualifizierten, nach demselben Modus eingeteilt.

Vorlaufgruppen:

Nach 2 gefahrenen kontrollierten Trainingsläufen mit zugelassenem Kompletttrrad wird das beste Resultat aus beiden gefahrenen Läufen (gewertet nach den 3 schnellsten aufeinanderfolgenden Runden)

2.1.4 Freies Training an Deutschen Meisterschaften

Freies Training bei deutschen Meisterschaften ist nur innerhalb der in der Ausschreibung vorgegebenen Zeit zulässig. Die Zeit für freies Training muss so bemessen sein, dass alle Fahrer eine gleiche Anzahl und Zeit von Trainings-Möglichkeiten haben.

Teilnehmer an deutschen Meisterschaften, die beim Training außerhalb der offiziellen Zeiten angetroffen werden, müssen von der Teilnahme ausgeschlossen werden.

Deutsche Meisterschaften dürfen nur am Samstag und Sonntag stattfinden, bei einer 3 tägigen Veranstaltung ist zusätzlich der davorliegende Freitag Veranstaltungstag.

2.1.5 Start

Die Teilnehmer an jedem Lauf werden drei Minuten vor dem Start aufgerufen (bei einer hohen Teilnehmerzahl kann diese Zeit bis auf 60 Sekunden reduziert werden).

Wenn alle Fahrzeuge am Start stehen, kann vor Ablauf dieser Zeit gestartet werden.

Beim Start stehen die Fahrzeuge hinter der Startlinie, sie dürfen nicht von einem Helfer gehalten werden. Zehn Sekunden vor dem Start haben alle Helfer die Fahrbahn zu verlassen. Der Start erfolgt durch ein Signal, welches in der Zeitspanne von 2 - 8 Sekunden nach einer Ankündigung gegeben wird.

2.1.6 Frühstart

Vor dem Startzeichen darf kein Fahrzeug die Startlinie passieren. Ein Frühstart hat für den betreffenden Fahrer eine Zeitstrafe von 15 Sekunden zur Folge. Der Start wird in diesem Fall nicht wiederholt.

2.1.7 Durchführung Vorläufe

Anzahl bei Sportkreisläufen: mindestens 4 Vorläufe und bei Deutschen Meisterschaften mindestens 5 Vorläufe.

Laufdauer siehe Tabelle „1. Übersicht Elektro-Glattbahn Klassen“

Bei Veranstaltungen, die an einem Tag durchgeführt werden, kann die Anzahl der Vorläufe um 1 reduziert werden.

2.1.8 Wertung Vorläufe

Die Vorlauf Ranglisten werden immer (egal ob Indoor/Outdoor, Trocken- oder Regenlauf) nach dem Punktesystem der EFRA erstellt. Für jeden Vorlaufdurchgang gibt es eine eigene Rangliste.

- bis zu 3 Vorlaufdurchgängen wird der punktbeste Lauf für die Erstellung der Rangliste gezählt.
- ab 4 gefahrenen Durchgängen werden die 2 punktbesten Läufe addiert.
- ab 6 gefahrenen Durchgängen werden die 3 punktbesten Läufe addiert.

Wertungsläufe an Deutschen Meisterschaften EGTW 1/10 – F1:

- bei 3 festgelegten Durchgängen werden die 2 punktbesten Läufe addiert
- bei 4 festgelegten Durchgängen werden die 3 punktbesten Läufe addiert
- bei 5 festgelegten Durchgängen werden die 4 punktbesten Läufe addiert

Bei Punktgleichheit, entscheidet das punktbeste Einzelergebnis gewerteten Vorläufen. Sollte hier nach noch eine Gleichheit vorliegen, entscheidet das beste Vorlaufergebnis (nach Runden und Zeit). Wenn immer noch Gleichheit vorliegt, zählt das beste Ergebnis (nach Runden und Zeit) des zweitbesten Laufes und so weiter ...

2.1.9 Vor einem Vor- oder Finallauf

Vor einem Lauf sind die Fahrzeuge technisch abnehmen zu lassen. Hier werden u.A. die Markierungen (Chassis, Reifen, Motor, ggfls. Untersetzung) geprüft, das Gewicht und die Akkuspannung gemessen. Überschreitet die Akkuspannung um Mehr als 0,02 V den Maximalwert der Ladeabschaltspannung ist der Start zu verweigern. Unterhalb kann durch Leerlaufbetrieb die Spannung verringert werden bis der Zielwert erreicht ist.

Sollte zum Start des Laufes der Maximalwert nicht erreicht sein ist die Abnahme und somit der Start zu verweigern. Siehe auch Hinweise Akku unter 5.1 bis 5.1.3.

2.1.10 Finalläufe

Die Finale werden nach der EFRA-Punktregelung durchgeführt. Die Dauer der Finalläufe entspricht der Länge der Vorläufe

Bei 3 gefahrenen Finalen werden die besten 2 nach Punkten addiert. Bei 1 - 2 gefahrenen Finalen wird der punktbeste Lauf gewertet. Im Falle von Punktgleichheit entscheidet zuerst die Punktezahl im punktbesten Lauf, danach Runden und Zeit des punktbesten Laufs. Bei weiter bestehender Gleichheit entscheiden dann Runden und Zeit des 2. gewerteten Laufs und so weiter ...

Diese Auswertungsmethode entspricht der EFRA/IFMAR Bestimmungen.

Der Sieger eines Finallaufs erhält 1 Punkt, der Zweite 2 Punkte, der Dritte 3 Punkte usw. bis zum letzten Platz.

Kein Ergebnis in einem Finale ergibt 1 Punkt mehr als Fahrer im Finale.

Das A-Finale wird 3 x gefahren. Die Rennleitung entscheidet, ob die Finale B, C, D, E, F usw. aufgrund der Teilnehmerzahl 1 x, 2 x oder 3 x ausgefahren werden.

Die Rennleitung entscheidet, ob die Finalläufe gleichmäßig mit Fahrern gefüllt werden.

Die Zahl der Fahrer je Finale muss in der Fahrerbesprechung bekannt gegeben werden.

2.1.11 Austragungsmodus 5 – Heart of Amerika

Die Renndurchführung der Finalläufe erfolgt nach Austragungsmodus 5 Elektro (max. 8 bzw. 10 Teilnehmer)

a) max. 8 Teilnehmer Vorlauf/Finale

b) max. 10 Teilnehmer Vorlauf/Finale

Die Fahrzeuge müssen versetzt mit mindestens 1 m Abstand hintereinander aufgereiht werden. Wenn ausreichend Platz vorhanden ist, muss der Abstand auf bis zu 3 m ausgedehnt werden. Der Vorlaufschleunigste hat das Recht der Seitenwahl.

Eine versetzte Startaufstellung ist, wenn möglich, zulässig.

Vor jedem Finallauf ist der Rennleiter bzw. eine von ihm beauftragte Person verpflichtet, eine Frequenzkontrolle durchzuführen. Entzieht sich ein Teilnehmer trotz zweimaligen Aufrufs der Frequenzkontrolle, so ist er laut Absatz A-2.3.3. für die aktuelle Veranstaltung nicht mehr startberechtigt und auf den letzten Platz des betreffenden Finales zu setzen.

Startaufstellung Finalläufe:

10	8	6	4	2
	9	7	5	3
				Fahrtrichtung >>
				1

Austragungsmodus 5. Elektro

(max. 8 bzw. 10 Teilnehmer/Gruppe)

Platzierung aus Vorläufen

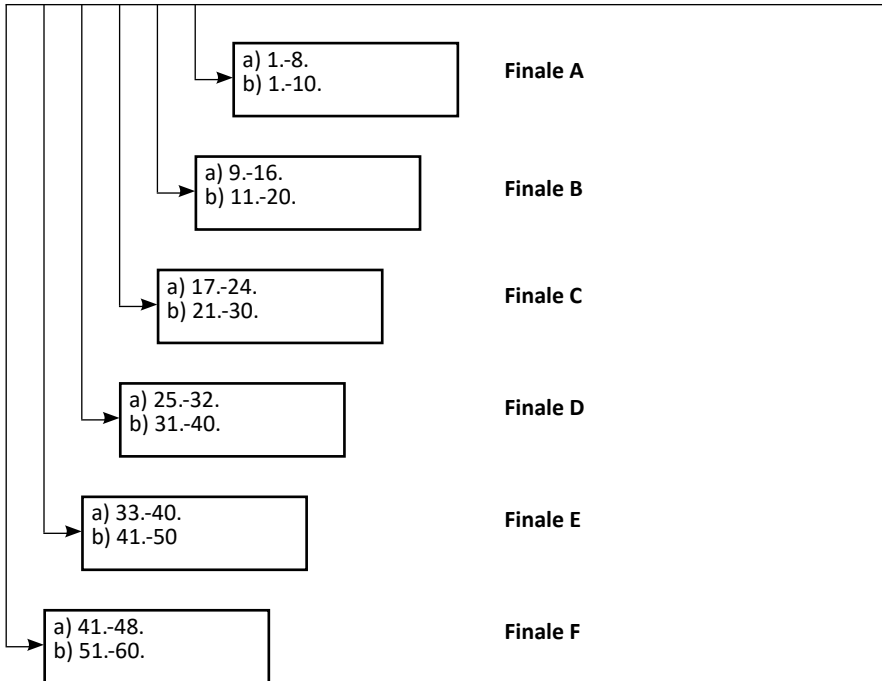

- a) max. 8 Teilnehmer Vorlauf/Finale
 b) max. 10 Teilnehmer Vorlauf/Finale

2.1.12 Regenwertung

Muss aus zwingenden Gründen (starker Regen, Unfall, höhere Gewalt, usw.) für mehr als 60 Minuten unterbrochen werden, so entscheidet der Rennleiter mit den Sportkommissaren, ob die Veranstaltung abbrechen ist. Der Abbruch ist in der Rennauswertung zu erwähnen. Zur Auswertung kommen nur die bis zum Abbruch absolvierten, gewerteten Gesamt-Durchgangsgruppenvorläufe. Das Regenauto darf nur in den Durchgängen eingesetzt werden, die vom Rennleiter als Nasslauf deklariert werden.

2.1.13 Schiedsrichter:

Bei Deutschen Meisterschaften ist ab den Vorläufen ein Schiedsrichter einzusetzen. Dieser hat sich ausschließlich um den Rennablauf auf der Strecke zu kümmern. Er ist berechtigt Zeit sowie Stop & Go Strafen auszusprechen, bei einer schwarzen Flagge muss eine Absprache mit dem Rennleiter erfolgen. Der Schiedsrichter muss im Besitz einer Rennleiterlizenz sein.

2.2 Besondere Bestimmungen Renndurchführung (Elektro Glattbahn)

2.2.1a Motorenprüfung homologierten Motoren:

Bei Sportkreisläufen und einer deutschen Meisterschaft sind je nach Klasse alle spezifizierten, homologierten, bürstenlosen Motoren zugelassen und müssen vom Teilnehmer selbst mitgebracht werden.

Bei einer Deutschen Meisterschaft müssen diese bei dem Veranstalter zwecks eindeutiger Markierung / Versiegelung zu Beginn der Veranstaltung (legt der Veranstalter in seiner Ausschreibung fest) hinterlegt werden. Zu diesem Zweck erhält der Veranstalter vom jeweiligen Teilnehmer 5,- € Bearbeitungsgebühr je Motor.

Es darf nur 1 Motor pro Teilnehmer markiert / versiegelt werden. Bei Veranstaltungen, die im Freien stattfinden, darf ein zusätzlicher 2. Motor für das Regenchassis als Regenmotor markiert und benutzt werden. In beiden Fällen ist die Bearbeitungsgebühr für den Veranstalter fällig. Der Motor muss im homologierten Zustand gefahren werden

2.2.1b Nutzungspauschale:

Bereitstellung Einheitsmaterial - DMC Hobbywing Motor-Regler Combo an der DM.

Es ist je verwendeter Combo eine Nutzungspauschale von 5,- € zu entrichten. Bei unsachgemäßen Umgang bzw. Beschädigung ist ggfls. Ersatz zu leisten.

2.2.2 Reifenbestimmungen für EGTW / F1

Es dürfen mit Ausnahme der Deutschen Meisterschaft alle Tourenwagen Komplettträder und F1 Räder in Läufen zur Sportkreismeisterschaft bzw. Qualifikation über die Nationale Rangliste eingesetzt werden, soweit Sie im wesentlichen der Anforderungen in der Klasse bzw. Teil F – 5.2.1 entsprechen.

In SK- und Wertungsläufen dürfen nur vom Veranstalter markierte Reifen gefahren werden. Ein Veranstalter kann, mit Ausnahme der Deutschen Meisterschaft, einen oder mehrere Räder für seine Veranstaltung festlegen.

2.2.2.1 Festlegung Reifentyp für eine Deutsche Meisterschaft EGTW und EG8GT3

Bei der Deutschen Meisterschaft werden Einheitsreifen verwendet, welche für die Vor- und Finalläufe durch den Veranstalter zur Verfügung gestellt werden. Die Reifen müssen bei den Deutschen Meisterschaften beim Veranstalter gekauft werden. Das „Reifengeld“ ist spätestens, verbindlich mit dem Nenngeld zu überweisen. Der offizielle DM Reifen wird im Nachgang zum Sportbundtag zusammen mit dem jeweiligen DM - Veranstalter und dem VK für die DM veröffentlicht. Der Lieferant wird in einer entsprechenden Ausschreibung und Bewertung ermittelt. Die Reifen dürfen unter den Fahrern nicht getauscht werden. Wird von einem Fahrer ein nicht markierter Reifen in einem Lauf eingesetzt, so wird ihm dieser Lauf gestrichen und der gefahrene Satz sofort markiert, sofern sein zweiter Satz noch nicht markiert wurde.

2.2.2.2 „Reifenschmierer“ bei einer Deutschen Meisterschaft EG Tourenwagen/Formel

Es dürfen nur gelistete Haftmittel verwendet werden, siehe Kapitel F 5.5.

Jeder ausrichtende Verein kann ein oder mehrere Reifenhaftmittel vorschreiben oder auch verbieten. Diese und nur diese sind auch bei Regen einzusetzen.

Andere „Haftmittel“ wie z. B.: „Skiwachs“ sind generell verboten.

Bei der DM muss der Ausrichter einen abgesperrten, überwachten Bereich zur Verfügung stellen (gilt nicht für PRO10, EA, EB), in dem die Reifen geschmiert werden.

Nur in diesem Bereich dürfen die Teilnehmer ihre Reifen mit dem vom Ausrichter zur Verfügung gestellten Reinigungshaftmittel behandelt werden. Die Kosten für die Beschaffung und Bereitstellung der Haftmittel werden vom Veranstalter anteilig für alle Fahrer gleich auf das Nenngeld umgelegt.

2.2.2.3 Einlagerung Reifen bei einer DM EG Tourenwagen/Formel sowie EG8GT3

Die Reifen verbleiben über Nacht beim Ausrichter (gilt nicht bei EGPro10, EA und EB). Fahrer, die sich nicht an diese Anweisung halten, werden mit sofortiger Wirkung disqualifiziert und mit einer zusätzlichen Sportstrafe belegt.

2.2.2.4 Anzahl der Reifensätze für Elektro Glattbahn EGTW und F1

- Bei SK-Läufen sind maximal 2 Reifensätze zugelassen.

- Bei der deutschen Meisterschaft:

Gezeitetes Training: *Außer in EGTFUN kann in allen Klassen jeweils ein eigener*

Reifensatz des gleichen Einheitsrades wie für die Klasse für die DM festgelegt, für die beiden Läufe verwendet werden. Dieser ist vor dem Lauf bei der TA markieren zu lassen. Für alle Vor- und Finalläufe sind maximal zwei Sätze, die vom Ausrichter bereitgestellt werden

Finale:

A-Finale EGTWSP:

In der Klasse EGTWSP muss ein neuer Satz vom Verein zu beziehen. 1 Vorlaufsatz kann in den Finalen benutzt werden. Dieser ist vor dem Lauf bei der TA markieren zu lassen.

A-Finale EGTWMO:

Das A-Finale erhält 3 neue Sätze Komplettträger, die vom ausrichtenden Verein zu beziehen sind.

3 Bestimmungen für die einzelnen Klassen EG

3.1 Klasse Elektro Glattbahn 1:12 Expert (EA)/1:12 Standard (EB) / 1:12 GT (GT)

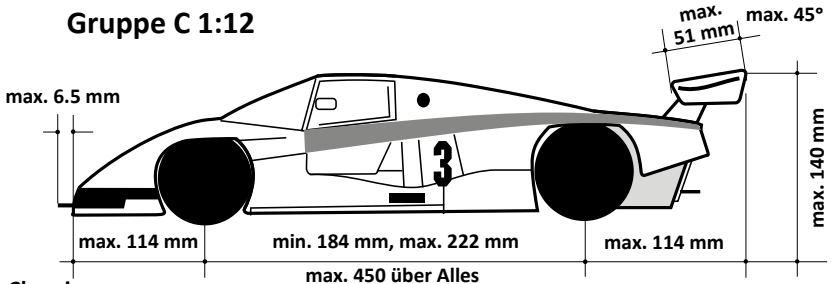

3.1.1 Chassis

Abmessungen: Radstand: 184 bis 222 mm, Breite: (über alles): max. 172 mm, Länge: max. 450 mm.

Das Fahrzeug muss 4 Räder haben und über mindestens eine Achse angetrieben werden.

Kein Teil des Chassis, der Felgen und Reifen oder der Ausrüstung darf aus der Karosserie herausstehen, außer nach hinten. Andere Ausschnitte in der Karosserie oder im Cockpit, als sie beim Vorbild bestehen, sind auf ein Minimum zu beschränken.

Ausschnitte für Flügelbefestigungen, die Antenne und den Ein-/Ausschalter für den Empfänger dürfen nicht mehr als 10 mm weiter als diese sein. Keine anderen Ausschnitte sind erlaubt, außer denen, die auch beim Vorbild vorhanden sind.

Im Besonderen dürfen die Rudermaschinen, Empfänger, Batterien und der Servo-Überlastungsschutz nicht aus der originalen Karosserie herausragen.

3.1.3 Mindestgewicht

EA, EB jeweils 730 Gramm fahrfertig inkl. Transponder,
GT 800 Gramm fahrfertig inkl. Transponder

3.1.4 Karosserien

Sport/Prototypen

Sport/Prototypen sind Modelle der Gruppe C, IMSA GTP, Interserie, Sports2000 und LMP (Le Mans Prototyp) Rennklassen. Die Ausschnitte für die Reifen dürfen nicht mehr als 15 mm weiter als die Reifen sein (Ausnahme: maßstäbliche Ausschnitte und/oder besonders geformte Ausschnitte). Reifenausschnitte müssen vorhanden sein, wenn das Vorbild welche hat. Alle Fahrzeuge müssen durchsichtige Windschutzscheiben und Heckfenster besitzen. Ausgeschnittene oder lackierte Windschutzscheiben und Heckfenster sind nicht zulässig (Ausnahme: Modelle von Rennwagen, welche keine durchsichtigen Windschutzscheiben und Heckfenster besitzen). Seitenfenster müssen durchsichtig oder ausgeschnitten sein.

3.1.5 Flügel/Spoiler

Definition für Flügel: Als Spoiler wird das bezeichnet, was in der Karosserie integriert ist, ein Flügel ist jedes zusätzlich angebrachte Teil. Abmessungen für den Flügel:

Der zusätzliche Flügel darf inklusive der Leitbleche max. 52 mm Tiefe und 26 mm Höhe nicht überschreiten. Gemessen wird unter Vernachlässigung der Befestigungsteile das den Flügel umgebende Rechteck. Der konstruktive Aufbau des Flügels ist freigestellt.

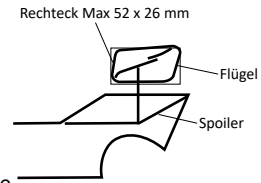

3.1.6 Windleitbleche/Sidewings

Windleitbleche sind seitlich am Heck zusätzlich angebrachte Elemente, die die Karosserie Kante auf einer Länge von 52 mm um nicht mehr als 20 mm (rechtwinklig zur Kante gemessen) überragen

dürfen. Sofern der Hersteller die Karosserie mit Windleitblech ausliefert und die Karosserie die dafür vorgesehene Einbuchtungen (gemoulded) hat. Ferner darf das Windleitblech die Karosserie nach hinten nicht überragen.

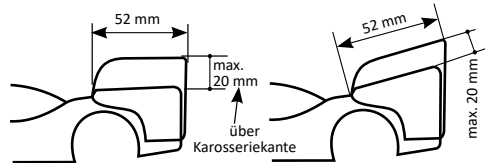

3.1.7 Rammschutz

Ein vorderer Rammschutz aus Gummi oder Kunststoff kann angebracht werden und darf nicht über die Karosserie hinausragen. Er muss eine minimale Dicke von 2,5 mm aufweisen. Die Kanten müssen abgerundet sein. Der Rammschutz muss ein separates Teil sein, verschraubt mit dem Chassis.

3.1.8 Felgen und Reifen

Die Felgen und Reifen dürfen nicht aus einem Material bestehen, welches den Streckenbelag beschädigen kann.

Die Reifen müssen schwarz sein, ausgenommen hiervon ist nur die Beschriftung der Reifenflanken.

Felgen 1/12: Die Befestigungsschrauben und/oder die Achsen dürfen nicht aus der Felge hervorstecken. Nicht mehr als 1,5 mm der Felgenoberfläche darf am äußeren Rand ohne Gummi sein.

Felgendurchmesser min. 29 mm, max. 40 mm (+/- 0,5mm).

Reifen 1/12: Reifenbreite min. 13 mm, max. 40 mm.

3.1.9 Akku

Alle Hartschalen 1S Lipo Akkus gemäß Kap. F5.1. Ladeabschaltspannung Lipo und LipoHV 4,20 Volt.

Der Akkupack kann entweder entsprechend dimensionierte, konfektionierte Anschlusskabel besitzen oder mit geeigneten, im Gehäuse eingelassenen Hochstrombuchsen ausgestattet sein.

Das Gehäuse muss mit dem Originalhersteller Label versehen sein. Auf ihn müssen Spannung und Kapazität abgedruckt sein. Die Leistungs- und Kapazitätsangaben müssen auf dem Gehäuse so angebracht werden, dass sie leicht erkennbar und lesbar sind.

Siehe auch Hinweise Akku unter 5.1 bis 5.1.3.

3.1.10 Motor

- EA - Brushlessmotoren 6,5 T und größer, die den allgemeinen Anforderungen in Kapitel 5.3.1 entsprechen.

- EB - 13,5 T Brushlessmotoren nach EFRA-Liste

- GT- DMC homologierter 17,5t Brushless Motor

3.1.11 Regler

- EA, EB und GT alle Regler die EFRA 0 Boost erfüllen

3.1.12 Laufdauer

5-8 Minuten

3.1.13 Besonderheiten

Es sind keine Doppelstarts bei GT in Kombination mit EA oder EB erlaubt

3.2 Klasse EG 1:10 Pro10 (EGPRO10) / PRO10Sport (EGPRO10SP)**3.2.1 Chassis**

Die Abmessungen des Fahrzeuges dürfen folgende Grenzwerte nicht überschreiten: Länge über alles: max. 560 mm, Breite über alles: max. 250 mm, Höhe über alles auf 10mm Klötzen: max.150mm, Radstand: min. 228 mm, max. 280 mm.

Das Fahrzeug darf nur über eine Achse angetrieben werden. Allrad- und Frontantrieb ist nicht erlaubt. Einzelradaufhängung vorne ist erlaubt mit einem maximalen Federweg von 15 mm, gemessen an der Außenkante der Felge. Alle Fahrzeuge müssen eine starre Hinterachse besitzen. Diese Achse muss aus einem Stab oder einem Rohr bestehen. Differenziale sind erlaubt. Einzelradaufhängung hinten ist nicht erlaubt. Kein Teil des Chassis, der Felgen, Reifen oder sonstiger Teile darf aus der Karosserie hervorstehen.

3.2.2 Mindestgewicht

EGPRO10 1200 g fahrfertig inklusive Transponder
EGPRO10SP 1050 g (bis 205mm Breite) fahrfertig inklusive Transponder
 1150 g (ab 205mm Breite) fahrfertig inklusive Transponder

3.2.3 Karosserie(n) Klasse EGPRO10 / EGPRO10SP

Sport/Prototyp:

Sport/Prototyp Fahrzeuge sind Modelle der Gruppe C, IMSA GTP, Interserie, Sports 2000 Rennklassen.

Das Heck der Karosserie darf ausgeschnitten werden. Der Rammschutz darf 6,5 mm seitlich und nach vorne aus der Karosserie herausstehen. Die Reifen müssen bei neutraler Lenkung von der Karosserie verdeckt sein.

3.2.4 Flügel/Spoiler

Definition: Als Spoiler wird das bezeichnet, was in der Karosserie integriert ist.

Ein Flügel jedes zusätzlich angebrachte Teil.

Der zusätzliche Flügel darf inklusive der Leitbleche

max. 75 mm Tiefe und 50 mm Höhe nicht

überschreiten. Gemessen wird unter Vernachlässigung der Befestigungsteile das den Flügel umgebende

Rechteck. Der konstruktive Aufbau des Flügels ist

freigestellt. An die Karosserie angebrachte zusätzliche Luftführungen werden als

Leitbleche betrachtet und dürfen die maximalen Abmessungen für diese nicht über-

schreiten. Es ist nur ein zusätzlicher Flügel erlaubt. Die Maximalmasse für den Spoiler

sind 50mm in der Höhe und 50mm in der Tiefe, gemessen von der höchsten Stelle der

Karosserie. Das Anbringen einer Luftabrisskante im Inneren der Karosserie ist zulässig

und darf die Karosserie maximal 10 mm nach hinten verlängern, wobei die Gesamttiefe nicht überschritten werden darf.

3.2.5 Windleitbleche/Sidewings

Windleitbleche sind seitlich am

Heck zusätzlich angebrachte

Elemente, die die Karosserkante

auf einer Länge von 150 mm um nicht

mehr als 30 mm (rechtwinklig zur

Kante gemessen) überragen dürfen,

jedoch nicht über die maximal Höhe

des Spoilers von 50mm hinausragen. Ferner darf das Windleitblech die Karosserie

nach hinten maximal 10mm überragen.

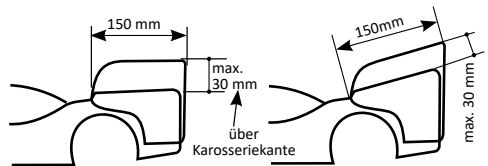
**3.2.6 Rammschutz**

Ein vorderer Rammschutz kann angebracht werden. Dieser muss aus einem

elastischen Material wie Gummi oder Kunststoff gefertigt sein und so befestigt

werden, dass er keine Verletzungsgefahr darstellt. Er muss eine minimale Dicke von

2,5 mm aufweisen. Die Kanten müssen abgerundet sein. Der Rammschutz muss ein separates Teil sein, verschraubt mit dem Chassis.

3.2.7 Felgen und Reifen

Die Reifen müssen schwarz sein. Kennlinien in anderen Farben für die Shorehärte sind zulässig.

Abmessungen der Felgen: Durchmesser min. 40 mm, max. 51 mm, Breite min. 19 mm, max. 51 mm.

Reifen Pro 10: Breite min. 19 mm, max. 51 mm.

Die Befestigungsmuttern der Felgen bzw. die Achsen dürfen nicht weiter als 1,5 mm aus den Felgen herausstehen. Nicht mehr als 1,5 mm der Felgenoberfläche darf am äußeren Rand ohne Gummi sein. Die Reifen müssen aus Moosgummi bestehen. Ausnahme: Bei Regenrennen sind die Reifen komplett freigestellt.

3.2.8 Akku

Zusätzlich zu den homologierten EFRA 1s und 2LiPo+LiFe EFRA sind für die Klasse EGPRO10/EGPRO10SP noch folgende erlaubt:

Alle handelsüblichen Hardcase LiPo-Zellen, die den EFRA Spezifikationen entsprechen, mit einer Nennspannung von 3,7 V je Zelle in 2SXP Konfiguration, mit einer Gesamt-nennspannung von 7,4 V im Pack. Bei Zweifel, muss der Fahrer den Nachweis erbringen, dass es sich um frei im Handel erhältlichen Zellen handelt! *Siehe auch 5.1 bis 5.1.3.*

3.2.9 Motor

EGPRO10: Alle Motoren gemäß Anforderung – siehe Kapitel F 5.3

EGPRO10SP: 10,5T Brushlessmotoren nach Efra Liste

3.2.10 Regler

EGPRO10: Ohne Einschränkung

EGPRO10SP: Alle Regler die EFRA 0-Boost erfüllen, ausgenommen bei Regenrennen bei denen auch ohne Sensorkabel gefahren werden kann.

3.2.11 Laufdauer

EGPRO 10: 5 Minuten

EGPRO10SP: 7 Minuten

3.3 Klasse Elektro Glattbahn 1:10 Tourenwagen Hobby (EGTWHO)

3.3.1 Chassis

Max. Fahrzeugbreite: 200 mm

Max. Radstand: 270 mm

Alle 4 Räder müssen unabhängig voneinander aufgehängt sein (Einzelradaufhängung).

Keine Pro 10 Fahrzeuge. Die Verwendung von Mehrgang- oder

Automatikgetrieben ist nicht erlaubt.

3.3.2 Mindesthöhe

100 mm im fahrfertigen Zustand

3.3.3 Mindestgewicht

1300 g fahrfertig inklusive Transponder

3.3.4 Karosserien

Originalgetreue Karosserien und Truckkarossen sind zugelassen. Keine Gruppe C oder „Aerodynamisch optimierte Karosserien“. Bei SK- und Wertungsläufen mit anderen Serien (nicht DM) kann hier abgewichen werden.

3.3.5 Reifen und Felgen -

Alle am Markt erhältlichen Komplettäder, soweit Sie im wesentlichen der Anforderungen in der Klasse bzw. Teil F – 5.2.1 entsprechen.

Für die Deutsche Meisterschaft wird ein Einheitsrad definiert, dass dort durch alle zu verwenden ist.

3.3.6 Akku

Akkus LiPo gemäß EFRA Liste und Beachtung der Hinweise Akku unter 5.1 bis 5.1.3

3.3.7 Motor

DMC Homologierte 17,5 Motoren Alle Regler die EFRA 0-Boost erfüllen - siehe Kapitel F5.4 bzw. Regler / Combo mit Drehzahl Limiter. Der Nachweis erfolgt über die Bedienungsanleitung oder alternativ über die Programmierbox.

3.3.8 Einsatz Einheitsregler / Motor an der DM

An der Deutschen Meisterschaft wird vom DMC nachfolgende Regler - Motoren Kombo zur Verfügung gestellt und es ist nur diese zu verwenden: Hobbywing Justock Handout combo 17,5 (HW38020341) - Limiter bei 17.500 rpm. Der Prüfung erfolgt über die Programmierbox.

3.3.9 Untersetzung

max. zulässige Untersetzung 1:5,0. Nachweisführung über Bauanleitung.

3.3.10 Laufdauer

5-7 Minuten

3.4 Klasse Elektro Glattbahn 1:10 Tourenwagen Sport (EGTWSP)**3.4.1 Chassis**

Max. Fahrzeugbreite: 200 mm

Max. Radstand: 270 mm

Alle 4 Räder müssen unabhängig voneinander aufgehängt sein (Einzelradaufhängung).

Keine Pro 10 Fahrzeuge. Die Verwendung von Mehrgang- oder Automatikgetrieben ist nicht erlaubt.

3.4.2 Mindesthöhe

110 mm im fahrfertigen Zustand

3.4.3 Mindestgewicht

1300 g fahrfertig inklusive Transponder

3.4.4 Karosserien

Gemäß EFRA-Liste. In den Karosserien sind keine anderen Öffnungen erlaubt, als Bohrungen für die Halterung, die Antenne und den Transponder. Im Besonderen sind keine ausgeschnittenen Fenster erlaubt.

3.4.5 Flügel / Spoiler

Max. Tiefe des Flügels 40 mm

Max. Breite des Flügels 190 mm

Leitbleche max. Tiefe x Höhe 40x25 mm

Ein Flügel darf am Heck des Fahrzeugs angebracht sein. Der Flügel incl. Leitblechen darf die Höhe der Dachkante nicht überragen. Die Vorderkante des Flügels darf nicht hinter den Befestigungsstäben des Flügels liegen. Der Flügel darf die Karosserie nach hinten um max. 10 mm überragen.

3.4.6 Reifen und Felgen -

Alle am Markt erhältlichen Komplettäder, soweit Sie im wesentlichen der Anforderungen in der Klasse bzw. Teil F – 5.2.1 entsprechen.

Für die Deutsche Meisterschaft wird ein Einheitsrad definiert, dass dort durch alle zu verwenden ist.

3.4.7 Akku

Akkus LiPo gemäß EFRA Liste – Siehe auch Hinweise Akku unter 5.1 bis 5.1.3

3.4.8 Motor

DMC homologierte 13,5 Turn Motoren

3.4.9 Regler

Alle Regler die EFRA 0-Boost erfüllen – siehe Kapitel F 5.4

3.4.10 Laufdauer

5-7 Minuten

3.5 Klasse Elektro Glattbahn 1:10 Tourenwagen Modified (EGTWMO)

3.5.1 Chassis

Max. Fahrzeugbreite: 200 mm

Max. Radstand: 270 mm

Alle 4 Räder müssen unabhängig voneinander aufgehängt sein (Einzelradaufhängung).

Keine Pro 10 Fahrzeuge. Die Verwendung von Mehrgang- oder

Automatikgetrieben ist nicht erlaubt.

3.5.2 Mindesthöhe

110 mm im fahrfertigen Zustand

3.5.3 Mindestgewicht

1300 g fahrfertig inklusive Transponder

3.5.4 Karosserien

Gemäß EFRA-Liste. In den Karosserien sind keine anderen Öffnungen erlaubt, als

Bohrungen für die Halterung, die Antenne und den Transponder. Im Besonderen sind

keine ausgeschnittenen Fenster erlaubt.

3.5.5 Flügel / Spoiler

Max. Tiefe des Flügels 40 mm

Max. Breite des Flügels 190 mm

Leitbleche max. Tiefe x Höhe 40x25 mm

Ein Flügel darf am Heck des Fahrzeugs angebracht sein. Der Flügel incl.

Leitblechen darf die Höhe der Dachkante nicht überragen. Die Vorderkante des

Flügels darf nicht hinter den Befestigungsstäben des Flügels liegen. Der Flügel darf

die Karosserie nach hinten um max. 10 mm überragen.

3.5.6 Reifen und Felgen -

Alle am Markt erhältlichen Komplettäder, soweit Sie im wesentlichen der Anforderungen in der Klasse bzw. Teil F – 5.2.1 entsprechen.

Für die Deutsche Meisterschaft wird ein Einheitsrad definiert, dass dort durch alle zu verwenden ist.

3.5.7 Akku

Akkus 2S LiFePo4 und LiPo gemäß EFRA Liste – Siehe auch Hinweise Akku unter 5.1 bis 5.1.3

3.5.8 Motor

Alle Motoren gemäß Anforderung – siehe Kapitel F 5.3

3.5.9 Regler

ohne Einschränkung

3.5.10 Laufdauer

5 Minuten

3.6 Entfällt

3.7 Klasse Elektro-Glattbahn 1:8 (EG8e)

Technische Daten wie VG8 ausgenommen:

3.7.1 Karosserie Ausschnitt:

Karosserien freigestellt - Optisch aber den VG8 Formen folgend.

Der Querschnitt des Lufteinlasses zur Kühlung des Motors+Regler darf nicht größer als max. 20x30mm

3.7.2 Mindestgewicht

fahrfertig inklusive Transponder

2400 Gramm für Gefedert

2100 Gramm für Ungefedert

3.7.3 Akku

LiPo = max. 4s bzw. 2x2s (mit Gehäuse oder ohne wenn die LiPo Zellen durch die Chassis konstruktion entsprechend geschützt sind) Siehe auch Hinweise Akku unter 5.1 bis 5.1.3

3.7.4 Motor und Regler

Max. Motorleistung 2800 KV
Regler Offen – Nur ein Gang erlaubt

3.7.5 Laufdauer

max. 5 Min.

3.7.6 Renndurchführung:

Wird zusammen mit VG8 und EG ausgetragen (*mit der ODM Pro10*). Austragungsmodus gemäß DMC Teil F - 2.1.11 Modus 5 – „Heart of Amerika“

3.7.7. Haftmittel

Kein Reifenhaftmittel oder „Schmieren“ erlaubt

3.8 Formel Klasse EGF1**3.8.1 Chassis**

Formel1 Chassis im Maßstab 1/10, heckgetrieben.

An der Vorderachse ist eine Aufhängung mit Achsschenkelbolzen und Spiralfeder zulässig. Stoßdämpfer sind nicht zulässig. Die Anlenkpunkte der Aufhängung müssen sich innerhalb der Karosserie befinden. Die Chassisplatte muss an allen Stellen der Kontur der Karosserie folgen.

Breite über alles *max. 200 mm*, Radstand Max. 285 mm.

3.8.2 Mindestgewicht

1010 g fahrfertig inkl. Transponder

3.8.3 Karosserie

Nur handelsübliche Formel1 Karossen im Maßstab 1/10, Keine Pro10 oder EuroGT Karossen. Räder frei stehend. Die Karosserie überdeckt die Chassisplatte. Im Bereich der Vorderachse muss die Karosserie der Chassiskontour folgen und die Aufhängungspunkte der oberen Querlenker überdecken

Die Gestaltung soll sich an der eines Formel 1 Originalfahrzeugs orientieren. Einfarbige Karosserien sind zugelassen. Es sollten dann aber in jedem Fall Aufklebersets eingesetzt werden um eine Originalmodellnähe abzubilden. Alle Fahrzeuge müssen im Cockpit über eine Fahrerfigur verfügen.

3.8.4 Front- und Heckflügel

Front- und Heckflügel müssen im Spritzverfahren aus ABS-Kunststoff oder Nylon hergestellt

werden. Der Heckspoiler (Maßstab 1/10) darf nicht breiter als 110 mm sein und darf nicht mehr als 2 Flügel haben. Verwendung nur von Originalteilen (Tamiya, XRay, Corally, HPI o.ä.).

Front- und Heckflügel aus Lexan sind nicht zugelassen. Hierzu zählen auch Lexanflügel, welche über einem kleineren Flügel aus ABS montiert werden. Flügel die über eine „aktive“ automatische Einstellmöglichkeit von außen oder DRS verfügen, dürfen nicht verwendet werden.

3.8.5 Felgen und Reifen

Im Handel erhältliche Moosgummireifen. Die Festlegung für die DM erfolgt spätestens mit der Ausschreibung. An der DM werden 2 Sätze zugelassen. Die Reifen sind über den Veranstalter zu beziehen.

3.8.6 Akku

Alle Hartschalen-2S LiPo-Akkus gemäß Anforderung der EFRA Spezifikation in Verbindung mit einer Konformitätserklärung des Hersteller. Siehe auch Hinweise Akku unter 5.1 bis 5.1.3.

3.8.7 Motor und Regler

21,5 T Brushless in Verbindung „0-Boost“-Regler./ „0-Boost“ gemäß Kapitel F 5.4.

3.8.8 Laufdauer

7 Minuten

3.9. Klasse Elektro-Glattbahn 1:8 GT (EG8GT)

3.9.1 Chassis

Alle 1:8 GT-Chassis Fahrzeuge. Die Fahrzeuge müssen per Kardan angetrieben werden. Alle vier Räder müssen unabhängig voneinander aufgehängt sein (Einzelradaufhängung). Die Karosseriehalter müssen fest mit dem Chassis verbunden sein, d.h., die Verwendung einer Aufhängung, welche sich auf die Radträger stützt wie im VG8, ist nicht zulässig. Die Verwendung von Mehrgang- und Automatikgetrieben, selbstsperrende Differentiale, Kugel- und Torsendifferentiale sowie jede Art von Differentialen, die von außen einstellbar sind, sind nicht erlaubt. Die Verwendung eines Freilaufes oder Spools an der Vorder- oder Hinterachse ist nicht zulässig. Vorder- und Hinterachse müssen die gleiche Übersetzung haben. Das hintere Differential muss „fingersicher“ sein, d.h., es muss im Falle eines offenen Differentials zumindest teilweise abgedeckt sein.

Radstand: 320 – 379 mm

Breite: max. 310 mm, inklusive Rädern, Achsen und Radmuttern

3.9.2 Mindestgewicht

3800 g fahrfertig inklusive Transponder.

3.9.3 Rammschutz

Alle Fahrzeuge müssen mit einem Rammschutz aus Schaumstoff ausgerüstet sein. Dieser muss von der Karosserie vollständig überdeckt sein und darf nicht herausstehen. Höhe und Dicke müssen mindestens 20 mm betragen, die Breite mindestens 200 mm. Der Überhang zum harten Rammer muss mindestens 10 mm betragen. Zusätzlicher Schaumstoff zwischen Rammer und Karosserie als Abstandshalter ist zulässig.

3.9.4 Karosserien

Alle 1:8 Tourenwagen- und GT-Karosserien sind zugelassen. Die Karosserien müssen den Fahrzeugkategorien GT, GT1, GT2, GT3, WTCC, DTM zugeordnet werden können. Gruppe C-Karosserien sowie Lola-ähnliche GT-Karosserien sind nicht zugelassen. In den Karosserien sind nur die Bohrungen (max. 5) für die Halterung und Antenne (max. 10 mm) erlaubt. Die vorderen Seitenfenster und die Heckscheibe dürfen ausgeschnitten werden. Zusätzliche Kühlöffnungen im Bereich des Kühlergrills der jeweiligen Karosserie sind zulässig und falls sie die Abmessung von 10 x 12 mm überschreiten von Innen mit einem entsprechenden Gitter abzudecken. Alle Karosserieöffnungen sind so zu bearbeiten, dass von ihnen kein Verletzungsrisiko ausgeht. Sonstige Ausschnitte und das Ausstellen der Seitenfenster sind verboten.

Karosseriehöhe: min. 155 mm (Chassis auf 20 mm Blöcken)

Höhe hinterer Ausschnitt: max. 75 mm (Chassis auf 20 mm Blöcken)

3.9.5 Flügel / Spoiler / Aerodynamische Anbauteile

Max. Breite: 310 mm

Max. Tiefe: 79 mm

Der Heckflügel ist freigestellt. Der Flügel inkl. Leitblechen darf die Höhe der Dachkante maximal um 10 mm überragen. Der Spoiler darf die Karosserie nach hinten um maximal 20 mm überragen. Weitere Aerodynamische Anbauteile wie Diffusoren an Vorder- und/oder Hinterachse sind zulässig, diese dürfen nach hinten max. 20 mm Überhang haben und dürfen nicht an der Karosserie befestigt sein.

3.9.6 Reifen und Felgen

Im Handel erhältliche Hohlkammer Slick- und Profilreifen sind zugelassen. Moosgummi-reifen sind verboten.

max. Breite: 45 mm

Durchmesser: min. 94 mm / max. 105 mm

Die Räder müssen über einen 17mm Sechskantmitnehmer und einer Mutter an der Achse befestigt werden, Schnellverschlüsse sind nicht erlaubt. Der Einsatz von Haftmitteln (schmieren der Reifen) ist verboten.

3.9.7 Akku

Es sind alle handelsüblichen Hardcase Lipo-Zellen, mit einer Nennspannung von 3,7 V sowie 3,8 V je Zelle in 2SXP und 4SXP, mit einer Gesamtnennspannung von 14,8 V bzw. 15,2 V, zugelassen. Die Ladeschlussspannung für LiPo und LiPoHV beträgt 4,2 V je Zelle. Es darf mit maximal 4S gefahren werden, Maximalspannung 16,8 V.

3.9.8 Motor

Die Wahl des Motors ist frei, solange er den folgenden Spezifikationen entspricht:

Länge: max. 74 mm

Durchmesser: max. 44 mm

3.9.9 Regler

ohne Einschränkung

3.9.10 Laufdauer:

7 Minuten.

3.10 Klasse Elektro Glattbahn 1:10 - FUN (EGTWFUN)

Grundsatz für diese Klasse: Was nicht erlaubt ist, ist verboten!!

3.10.1 Chassis

Kunststoffwannenchassis- Tourenwagen 1:10 - Räder müssen einzeln aufgehängt sein- Keine PRO10 / LMP Fahrzeuge- Keine Nutzung von Mehrgang- bzw. Automatikgetriebe. Kugellager sind zugelassen

3.10.2 Mindestgewicht

1400 g fahrfertig inklusive Transponder

3.10.4 Karosserien

Originalgetreue Karosserien, Truckkarossen sind zugelassen. Keine Gruppe C oder „Aerodynamisch optimierte Karosserien“. *Bei SK- und Wertungsläufen mit anderen Serien (nicht DM) kann hier abgewichen werden*

3.10.5 Reifen und Felgen

- Alle Hohlkammerreifen. (kein Haftmittel und Heizen)

3.10.6 Akku

Akkus 2S LiPo (Nennspannung 7,4 V) bis 4000 mAh in Stickform

Maximale Ladespannung 1 C – Entladespannung gemäß Herstellervorgabe.

Beachtung der Hinweise Akku unter 5.1 bis 5.1.3

3.10.7 Motor

DMC homologierte 21,5 Turn Motoren mit Festtiming bis max. 60€ UVP

3.10.8 Regler

Alle Regler die EFRA 0-Boost erfüllen – siehe Kapitel F 5.4.

*An einem Prädikatslauf ist ausschließlich eine vom DMC ausgegebene Einheits- Motor Regler Combo: **** Hobbywing Justock Handout combo mit definierten Limiter zu verwenden.*

3.10.9 Untersetzung

max. zulässige Untersetzung 1:6,0 - Nachweisführung über Bauanleitung

Andere Motorritzel dürfen verwendet werden.

3.10.10 Laufdauer

5 Minuten

3.11 Klasse Elektro Glattbahn 1:10 Tourenwagen Fronti (EGTWFR)**3.11.1 Chassis**

Max. Fahrzeugbreite: 200 mm

Max. Radstand: 270 mm

Alle 4 Räder müssen unabhängig voneinander aufgehängt sein (Einzelradaufhängung).

Keine Pro 10 Fahrzeuge. Die Verwendung von Mehrgang- oder Automatikgetrieben ist nicht erlaubt. Es darf nur die Vorderachse angetrieben sein.

3.11.1a Mindesthöhe

125 mm im fahrfertigen Zustand

3.11.2 Mindestgewicht

1250 g fahrfertig inklusive Transponder

3.11.3 Karosserien

Es sind nur vordildgetreue Karosserien zugelassen, die im Original ebenfalls frontangetriebenen Fahrzeugen entsprechen. „Aerodynamisch optimierte“ Rennkarossen sind nicht zugelassen! Die Karossen sollten vordildähnlich lackiert oder beklebt sein.

In den Karosserien sind keine anderen Öffnungen erlaubt, als Bohrungen für die Halterungen, die Antenne und den Transponder. Im Besonderen sind keine ausgeschnittenen Fenster erlaubt.

Es erfolgt in der Ausschreibung zur DM keine explizite Listung zugelassener Karosserien. – Nicht zugelassen ist die Xtreme 1/10 SHE-ROCK MTB0417-07 u.ä0

3.11.4 Flügel / Spoiler

Max. Tiefe des Flügels 40 mm

Max. Breite des Flügels 170 mm

Leitbleche max. Tiefe x Höhe 40x25 mm

Ein Flügel darf am Heck des Fahrzeugs angebracht sein. Der Flügel incl. Leitblechen darf die Höhe der Dachkante nicht überragen. Die Vorderkante des Flügels darf nicht hinter den Befestigungsstäben des Flügels liegen. Der Flügel darf die Karosserie nach hinten um max. 10 mm überragen.

3.11.5 Reifen und Felgen -

Alle am Markt erhältlichen Komplettträger, soweit Sie im wesentlichen der Anforderungen in der Klasse bzw. Teil F – 5.2.1 entsprechen.

Für die Deutsche Meisterschaft wird ein Einheitsrad definiert, dass dort durch alle zu verwenden ist.

3.11.6 Akku

Akkus LiPo gemäß EFRA Liste – Siehe auch Hinweise Akku unter 5.1 bis 5.1.3

3.11.7 Motor/Regler

DMC Homologierte 17,5 Motoren, Ruddog RP540 17,5t inkl. Fixtiming. Alle Regler die EFRA 0-Boost erfüllen - siehe Kapitel F5.4 bzw. Regler / Combo mit Drehzahl Limiter mit Drehzahl Limiter. Der Nachweis erfolgt über die Bedienungsanleitung oder alternativ über die Programmierbox

3.11.8 Einsatz Einheitsregler / Motor an der DM

An der Deutschen Meisterschaft wird vom DMC nachfolgende Regler - Motoren Kombo zur Verfügung gestellt und es ist nur diese zu verwenden: Hobbywing Justock Handout combo 17,5 (HW38020341) - Limiter bei 17.500 rpm. Der Prüfung erfolgt über die Programmierbox.

3.11.9 Untersetzung

max. zulässige Untersetzung 1:5,0 Indoor / 1:4,5 Outdoor - Nachweisführung über Bauanleitung

3.11.10 Laufdauer

5-7 Minuten

3.12. Klasse Elektro-Glattbahn 1:8 GT3-Cup (EG8GT3)

Grundsatz: Der Spaß steht im Vordergrund. Was nicht erlaubt ist, ist verboten!

3.12.1. Chassis

Alle 1:8 GT-Chassis: Die Chassisplatte muss aus Aluminium bestehen. Die Fahrzeuge müssen per Kardan angetrieben werden. Alle vier Räder müssen unabhängig voneinander aufgehängt sein (Einzelradaufhängung). Die Karosseriehalter müssen fest mit dem Chassis verbunden sein, d.h., die Verwendung einer Aufhängung, welche sich auf die Radträger stützt wie im VG8, ist nicht zulässig. Die Verwendung von Mehrgang- und Automatikgetrieben, selbstsperrende Differentiale, Kugel- und Torsendifferentiale, sowie jede Art von Differentialen, die von außen einstellbar sind, sind nicht erlaubt. Die Verwendung eines Freilaufes oder Spools an der Vorder- oder Hinterachse ist nicht zulässig. Vorder- und Hinterachse müssen die gleiche Übersetzung haben. Das hintere Differential muss „fingersicher“ sein, d.h., es muss im Falle eines offenen Differentials zumindest teilweise abgedeckt sein.

Radstand: 320 – 379 mm

Breite: max. 310 mm, inklusive Rädern, Achsen und Radmuttern

3.12.2. Mindestgewicht

4000 g fahrfertig inklusive Transponder

3.12.3. Rammschutz

Alle Fahrzeuge müssen mit einem Rammschutz aus Schaumstoff ausgerüstet sein. Dieser muss von der Karosserie vollständig überdeckt sein und darf nicht herausstehen. Höhe und Dicke müssen mindestens 20 mm betragen, die Breite mindestens 200 mm. Der Überhang zum harten Rammer muss mindestens 10 mm betragen. Zusätzlicher Schaumstoff zwischen Rammer und Karosserie als Abstandshalter ist zulässig.

3.12.4. Untersetzung / Getriebe / Differentiale

Max. zulässige Untersetzung: 1:8,0 – Nachweisführung über Bauanleitung.
Es dürfen andere Ritzel und Hauptzahnräder verwendet werden. Anstelle des Mitteldifferentials kann eine Starrachse verbaut werden.

3.12.5. Karosserien

Karosserien nach Homologationsliste. Siehe Karosserieliste auf der Homepage im Bereich Homologation. Spezifikationen siehe Teil F Nr. 5.6.
Höhe hinterer Ausschnitt: max. 75 mm (mit Chassis auf 20 mm Blöcken).
In der Karosserie sind keine anderen Öffnungen erlaubt, außer Bohrungen für die Halterung (max. 5), Antenne (max. 10 mm). Im Besonderen sind keine ausgeschnittenen Fenster erlaubt. Die Karosserie darf auf maximal 7. Karosseriehaltern / -stützen aufliegen.

3.12.6. Flügel / Spoiler / Aerodynamische Anbauteile

Alle Lexanspoiler zulässig.

Max. Breite: 310 mm

Max. Tiefe: 79 mm

Der Heckflügel inkl. Leitblechen darf die Höhe der Dachkante maximal um 10 mm überragen und die Karosserie nach hinten um max. 20 mm. Die Verwendung eines Diffusors ist zulässig. Dieser darf nicht an der Karosserie befestigt sein. Der Diffusor darf maximal so breit wie das Innenmaß der Räder sein. Überhang nach hinten max. 20 mm. Der Diffusor muss aus flexiblem Material ohne scharfe Kanten hergestellt sein.

3.12.7. Reifen und Felgen

In der Klasse EG8GT3 werden Einheitsreifen gefahren. Der zugelassene Reifen wird bis zum 1. März für die neue Saison festgelegt. Spezifikationen siehe Teil F Nr. 5.2.3.
Bei der Deutschen Meisterschaft sind ab dem gezeiteten Training maximal drei markierte Reifensätze zugelassen.

Die Reifen sind über den Veranstalter zu beziehen.

In Fall von Nassläufen kann 1 Satz Regenreifen eingesetzt werden. Dieser ist gesondert zu markieren. Der Regenreifen verbleibt über Nacht beim Ausrichter.

Reifen heizen sowie anschleifen ist erlaubt.

Der Einsatz von Haftmitteln (schmieren der Reifen) ist verboten.

3.12.8. Akku

Alle Hardcase Lipos, mit einer Nennspannung von 3,7 V / 3,8 V je Zelle in 2SXP und 4SXP, mit einer Gesamtspannung von 14,8 V / 15,2 V, zugelassen.

Ladeschlussspannung: 16,8 V

Beachtung der Hinweise Akku unter 5.1 bis 5.1.3

3.12.9. Motor

Einheitsmotor: Hobbywing Xerun 4268SD Brushless Motor G3 2000 kV On-Road

3.12.10. Regler

Alle Regler die EFRA 0-Boost erfüllen – siehe Kapitel F 5.4.

Regenauto: Regler frei, kein aktiviertes Timing

3.12.11. Laufdauer

Vorläufe: 7 Minuten

Finalläufe: 8 Minuten

4 Prüfung / Abnahme (TA)

Die Beschreibung in diesem Abschnitt sind wichtigste Vorgaben, Werte und Prüfungen für die TA. Unabhängig ob hier Themen aufgelistet oder ausgesetzt werden, muss sich jedes Fahrzeug zu jedem Zeitpunkt der Veranstaltung in einem regelkonformen Zustand befinden. Diese kann jederzeit durch die Rennleitung und/oder der TA überprüft werden. An einer Deutschen Meisterschaft werden die Messmittel durch den DMC zur Verfügung gestellt. Der Messkoffer kann hier beim EG-Referenten angefordert werden.

4.1 Motorenprüfung

Bei einer Deutschen Meisterschaft *sollen* vor dem ersten Vorlauf, die verwendeten Motoren auf Übereinstimmung mit der Homologation bzw. weiterer definierter Themen, z.B. Drehzahl geprüft und versiegelt werden. Wenn der Motor die Prüfung besteht ist dieser mit einem Nummernaufkleber und „Lack“ zu versiegeln und wird mit dieser Nummer dem Fahrer zugeordnet. Die Messgeräte werden über den EG-Referenten zur Verfügung gestellt.

4.2 Reifenmarkierung - Tourenwagen

Die Markierung erfolgt durch einen Aufkleber mit der Teilnehmernummer und / oder Name des Fahrers in oder auf der Felge. Dieser wird mit einem Farbpunkt versiegelt und kann an der DM noch mit einem „X-CUT“ zusätzlich gesichert werden. Zusätzlich wird auf die Reifenflanke ein Farbpunkt angebracht, welcher den Gummi und die Felge berührt. Aufkleber werden nicht durch den DMC zur Verfügung gestellt.

4.3 Mindestgewicht (siehe Teil F 1.0 Übersichtstabelle) – alle Klassen

Das Mindestgewicht ist inklusive Transponder. Das Mindestgewicht muss zu jeder Zeit des Rennens vorhanden sein.

EGTWMO/SP/HO	1300 g
EGF1	1050 g
EGTWFR	1250 g
EGTWFUN	1400 g
EA/EB	730 g
GT	800 g
EGPRP10	1200 g
EGPRO10SP	1050 g (bis 205mm Breite) / 1150 g (ab 205mm Breite)
EG8e	2100 g ungefedert / 2400 g gefedert
EG8GT	4000 g

Die Modelle müssen bei **einer DM vor dem Lauf**, ansonsten sofort nach jedem Lauf auf das Einhalten des Mindestgewichtes kontrolliert werden.

Die Fahrzeuge sind mit einer geeigneten Waage zu messen. Die Mindestauflösung der Waage sollte 1 gr. betragen. Die Waage muss dazu auf einer waagerechten Ebene stehen.

4.4 Akku / Akkuspannung – alle Klassen

Für die zugelassenen Akkus ist die Prüfung der Akkuspannung / max.Ladeabschaltspannung vor jedem Lauf zu messen:

- LiPo-Akkus: - 25,20 Volt bei 6S/6SXP bzw. 26,1 Volt für 6S/6SXP HV
- 16,80 Volt bei 4S/4SXP bzw. 17,2 V für 4S/4SXP HV
- 8,40 Volt bei 2S/2SXP
- 4,20 Volt bei 1S

- LiFePo4-Akkus: - 7,40 Volt

Referenz ist das Messgerät des Rennleiters (bei DM, die des Elektroreferenten).

Siehe auch Hinweise Akku unter 5.1 bis 5.1.3.

Besonderheit EGTWMO - Hier muss die Spannungsprüfung nicht vor jedem Lauf durchgeführt werden bzw. kann entfallen. Es steht der TA aber offen jederzeit Stichproben durchzuführen.

4.5 Prüfung Spoiler / Flügel Tourenwagen

Gilt nur für die Klassen EGTWSP und EGTWMO.

Definition für Flügel: Als Spoiler wird das bezeichnet, was in der Karosserie integriert ist, ein Flügel ist jedes zusätzlich angebrachte Teil.

Bei der Messung der Höhe des Flügels/Spoilers muss das Auto auf Böcken stehen (Chassis in Waage), sodass die Reifen frei hängen. Der Flügel incl. Leitblechen darf die Höhe der

Dachkante nicht überragen. Die Vorderkante des Flügels darf nicht hinter den Befestigungsstäben des Flügels liegen.

4.6 Vermessung Bodenfreiheit – nicht EGPRO10

Hat der durchführende Verein eine Bodenfreiheit definiert bzw. auch in der Ausschreibung mit vorgegeben kann dies geprüft werden. Das Fahrzeug ist hier im fahrfertigen Zustand über die Messplatte in Stärke der jeweilig vorgegebenen Mindestbodenfreiheit zu bewegen und darf diese nicht verschieben. Gemessen wird hier vor dem Lauf.

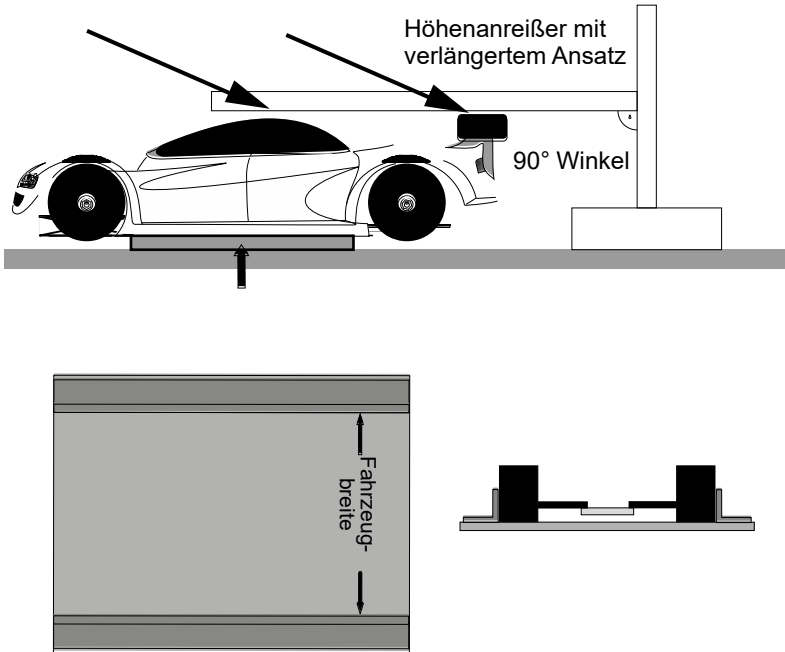

5 Technische Spezifikationen / Homologation

5.1 Akku

5.1.1 Allgemeine Anforderungen

Verwendet werden dürfen in allen Klassen Akku – Zellen, die den EFRA-Homologationslisten der letzten 3 Jahre entsprechen. Also z. B. beim Erscheinen des neuen Jahrbuches 2024 gelten die EFRA-Listen der Jahre 2021, 2022 und 2023. Es dürfen nur NiMH / LiFePo4-Zellen oder LiPo-Zellen, auch die benannten HV-Akkus im Rennbetrieb eingesetzt werden die EFRA / IFMAR zugelassen sind und in den Homologierungslisten aufgeführt sind und von deutschen Herstellern / Importeure mit der entsprechenden Bedienungsanleitung im deutschen Handel vertrieben werden.

Aktuelle Akkuspannungen sind für:

- 6S LiPo 22,2 V und für 6S HV LiPo 22,8 V,
- 4S LiPo 14,8 V und für 4S HV LiPo 15,2 V,
- 2S LiFePo4 6,0 V, für 2SLipo 7,4 V, und für 2S HV Lipo 7,6V,
- 1S LiFePo4 3,0 V und für 1S HV Lipo 3,8 V.

Für alle Elektro-Glattbahnklassen gilt, dass Lithium Polymer (Li-Poly/LiPo) und LiFePo4 Akkupacks ein hartes, festes Schutzgehäuse haben müssen, dass die eigentlichen LiPo/ LiFePo4-Zellen ganz umschließt. Das Gehäuse solle aus ABS oder ähnlichem Material bestehen. Die zwei Halbschalen des Gehäuses müssen werkseitig versiegelt sein und jeder Versuch, das Gehäuse zu öffnen, muss das Zerstören des Verschließungssiegels und oder des Gehäuses nach sich ziehen. Die einzigen erlaubten Gehäuseöffnungen sind für das Einstecken oder das Ausführen von Anschlusskabel erlaubt.

5.1.2 Sachgerechte Verwendung

Bei allen Akkus egal welchen Typs (NiMH/LiFePo4/LiPo) ist aus Sicherheitsgründen darauf zu achten, dass die Ladung und Behandlung der Akkus, strengstens nach den schriftlich vorliegenden, offiziellen deutschen Hersteller- bzw. Händlerangaben zu erfolgen hat und nur dafür nachweislich geeignete Ladegeräte verwendet werden dürfen.

Selbst gebaute Ladegeräte und Netzteile oder auch PC Netzteile sind nicht zugelassen und auch aus Versicherungstechnischen Gründen verboten. Alle verwendeten Lader sind entsprechend dem Bestimmungsgemäßen Gebrauch einzusetzen und müssen ein CE Zeichen besitzen. Alle LiPo/LiFePo4 Akkus müssen mit einem geeigneten LiPo/ LiFePo4 - Lader geladen werden, der die Industrienorm CC/CV (Constant Current/ Constant Voltage) Ladeprofil erfüllt. Für LiPo/LiFePo4 - Akkus ist zusätzlich zwingend ein Balancer zu verwenden. *LiPo-Akkus dürfen nur bis zu einer maximalen Ladeabschaltspannung von 8,40 Volt bei 2S/2SXP bzw. 4,20 Volt bei 1S bzw. 25,2 V bei 6S LiPo bzw. 26,1 V bei 6S HV LiPo bzw. 16,8 V für 4S LiPo bzw. 17,2 V für 4S HV LiPo geladen werden. LiFePo4-Akkus dürfen nur bis zu einer maximalen Abschaltspannung von 7,40 Volt geladen werden.*

Die maximal erlaubte Ladeabschaltspannung darf zu keiner Zeit des Rennens überschritten werden. Referenz ist das Messgerät des Rennleiters (bei DM, die des Elektroreferenten). LiPo-Akkus müssen in einem, nachweislich geeigneten, feuerfesten Aufbewahrungsbehälter (z. B.: LiPo Sack) geladen und gelagert werden. Eine vorsätzliche Erwärmung, Überladung oder Ladung mit nicht geeigneten LiPo/LiFePo4-Ladern ist grundsätzlich verboten.

Der maximale zulässige Ladestrom beträgt 12 A und der maximal zulässige Entladestrom beträgt 20 A.

Die Akkutemperatur darf maximal 5° Celsius über der Referenztemperatur eines in der Technischen Abnahme im Schatten liegenden LIPO Akkus betragen, gemessen in der Mitte des Akkus mittels Infrarotthermometers.

Mutwillige Verstöße gegen diese Sicherheitsauflagen führen zu einem sofortigen Veranstaltungsausschluss und können (je nach Sachverhalt) zu einer nachfolgenden, zusätzlichen Sportstrafe führen. Das Anordnen von zusätzlichen Sicherheitsmaßnahmen obliegt dem jeweiligen Rennausrichter und muss in der Rennausschreibung eindeutig gekennzeichnet sein. In allen Elektro-Klassen ist *das* Anlöten des Akkus verboten. Der Verstoß hat die Disqualifikation zur Folge.

5.1.3 Spezifika für Rennveranstaltungen

Die Akkus dürfen während eines Laufes weder gewechselt noch extern geladen werden (gilt nicht bei Langstreckenrennen). Jedem Teilnehmer ist zwischen seinen einzelnen Läufen ausreichend Zeit zugeben, damit er seine Akkus wieder aufladen kann. Die Ladedauer für Akkus in allen Elektroklassen muss mindestens 60 Minuten betragen. Diese Zeit wird ab dem Ende des vorherigen Laufes des Teilnehmers berechnet. Die Akkus müssen nach Herstellerangabe (max. Werte) und mit einem geeigneten Ladegerät (eingebaute automatische Strombegrenzung, definierte Delta-Peakabschaltspannung und/oder Temperatur) geladen bzw. behandelt werden. Für den Entladevorgang müssen geeignete ausgestattete Geräte (Abschaltspannung, Strombegrenzung) benutzt werden. Jeder mutwillige Verstoß und nicht sachgerechte Verwendung wird mit Veranstaltungs-Ausschluss des betreffenden „Fahrers und/oder Betreuers“ geahndet.

5.2 Reifen – Elektro Glattbahn Tourenwagen

5.2.1 Reifenspezifikation EGTW

Die Reifen müssen schwarz sein, ausgenommen hiervon ist nur die Beschriftung der Reifenflanken.

Max. Felgendurchmesser 53 mm (jeweils am Felgenhorn gemessen). Die Reifenbreite muss 24 - 26 mm betragen.

Die Reifen müssen im Handel erhältlich sein und dürfen nicht verändert werden.

Es sind nur im Handel erhältliche Hohlkammerreifen mit Straßenprofil oder Hohlkammerslicks erlaubt (kein Moosgummi oder Zellkautschuk).

Dieser Reifen / Komplettrad muss eindeutig durch seine eingegossene Flankenbeschriftung erkennbar sein. Die Reifenmischung der eingereichten Reifen/Kompletträder muss identisch sein.

Flankenbeschriftungen, die nachträglich angebracht wurden, wie z. B. Markierungen mit einem Silberstift, sind nicht zugelassen. Der Reifen darf mit dieser Flankenbeschriftung nur in einer Mischung im Handel erhältlich sein. Gleiche Reifentypen mit unterschiedlichen Härtegraden werden / sind ausdrücklich nicht zugelassen.

5.2.2 Auswahlverfahren DM Reifen EGTW und F1

Zur Ermittlung des DM Reifens wird ein Angebotsverfahren durchgeführt. Basis für die Reifenqualität bilden unter anderem vor beschriebene Reifenspezifikation EGTW. Die Angebotsanforderung und Bereitstellung der Unterlagen erfolgt über die Homepage. Als Basis für die Kalkulation der DM Reifen wird aktuell ein Teilnehmerfeld der letzten DM angenommen. Der Zuschlag erfolgt in Abstimmung mit dem austragenden Verein und dem EG Referenten.

Die Reifen sind in ausreichender Anzahl spätestens eine Woche vor der Veranstaltung beim Ausrichter anzuliefern.

Weitere Vorgehensweisen werden falls erforderlich der zusätzlichen, ergänzenden „Reifen Leistungsbeschreibung“ festgelegt, die mit den jeweiligen Ausschreibungsunterlagen veröffentlicht werden.

5.2.3 Reifenspezifikation EG8GT3

Die Reifen müssen schwarz sein. Ausgenommen hiervon ist nur die Beschriftung der Reifenflanken. Die Kompletträder müssen auf Speichenfelgen montiert sein. Der Reifen muss herstellerseitig mit einer unveränderbaren Markierung für die Reifenhärte/ Mischung, wie einem Eindruck in der Felge, ausgestattet sein. Ein Aufkleber ist nicht

ausreichend. Der Reifen darf mit dieser Markierung nur mit einer Mischung im Handel erhältlich sein. Die Felgen müssen über eine 17 mm 6-Kant Aufnahme verfügen. Die Reifenbreite muss 38 bis 42 mm betragen. Der Reifendurchmesser muss 93 bis 98 mm betragen. Offset der Felgen maximal 7 mm. Die Reifen müssen im Handel erhältlich sein und dürfen nicht verändert werden. Es sind nur im Handel erhältliche Hohlkammerreifen mit Profil oder Slicks erlaubt (kein Moosgummi oder Zellkautschuk).

5.2.4. Auswahlverfahren Einheitsreifen EG8GT3

Zur Ermittlung des DM Reifens wird ein Angebotsverfahren durchgeführt. Basis für die Reifenqualität bilden u. a. unter Abs 5.2.3. beschriebene Reifenspezifikationen EG8GT3. Die Angebotsanforderung und Bereitstellung der Unterlagen erfolgen über die Homepage.

Als Basis für die Kalkulation der DM-Reifen wird aktuell ein Teilnehmerfeld der letzten DM angenommen. Der Zuschlag erfolgt in Abstimmung mit den austragenden Vereinen und dem verantwortlichen Referenten.

Das Auswahlverfahren für die folgende Saison ist im Februar abzuwickeln, so dass ab 01.03. des Jahres der offizielle Einheitsreifen für die folgende Saison auf der Homepage veröffentlicht werden kann. Es wird jeweils ein Trockenreifen und ein Regenreifen festgelegt. Weitere Vorgehensweisen werden falls erforderlich *in den* zusätzlichen, ergänzenden „Reifen Leistungsbeschreibung“ festgelegt, die mit der jeweiligen Ausschreibungsunterlage veröffentlicht werden. Erfolgt kein Angebot, wird der Reifen vom verantwortlichen Referenten für die Saison zum 1.3. festgelegt

5.3 MOTOREN

5.3.1 Bürstenloser Motor - Allgemeine Bestimmungen

DMC-legale Motoren sind bürstenlose Motoren mit 10.5, 13.5, 17.5 und 21.5 Windungen (Stern) wie nachfolgend beschrieben, die beim DMC homologiert sind.

Diese Motoren dürfen gleit- oder kugelgelagert sein.

Alle Motoren müssen ein original Herstellerlogo oder Namen auf dem Motorkopf tragen. Es sind Motoren mit oder ohne Sensor erlaubt. Die Motoren müssen ‚rebuildable‘ (zum Öffnen) sein. Kugellager sind zugelassen. Ein Vermischen von Bauteilen verschiedener Hersteller ist nicht zulässig.

Nur ein Elektromotor der Baugröße 05 ist zum Antrieb erlaubt. Der benutzte Motor muss aus folgenden, der Funktion dienenden Komponenten bestehen:

5.3.1.1 Gehäuse:

- Der Durchmesser darf maximal 36.02 mm betragen.
- Gehäuselänge maximal 53 mm, minimal 50 mm gemessen vom unteren Befestigungsschild ohne Lagerflansch bis zum entferntesten Punkt (exkl. Lötzinn, Anschlüsse oder Kabel!).
- Die Befestigungslöcher müssen einen Abstand von 25,0 - 25,4 mm zueinander haben.

5.3.1.2 Blechpaket/Stator:

- Falls ein Blechpaket benutzt wird, müssen diese ohne Unterbrechung aufeinander geschichtet sein, jegliche anderen Materialien zwischen den einzelnen Blechen sind nicht erlaubt. Die Dicke der einzelnen Bleche beträgt 0.35 mm \pm 0.05 mm.
- minimale Länge 19,3, maximale Länge 21,0 mm Innendurchmesser minimal 12,5 mm, maximal 16,0 mm.
- Kann der Stator nur schwer oder gar nicht aus dem Gehäuse zur Überprüfung entfernt werden müssen im Gehäuse Schlitz oder Löcher um die Messung des Blechpaketes zu ermöglichen. Betreffende homologierte Motoren ohne diese Öffnungen dürfen weiterverwendet werden.

5.3.1.3 Drahtwicklungen

- ausschließlich 3-phasige Y-gewickelte und Dreieckswicklungen sind zugelassen. Nur runder Kupferdraht ist als Wicklungsmaterial zugelassen. Nur runder Kupferdraht ist für das Wickeln des Stators erlaubt.
- Für DMC homologierten Motoren sind nur folgende Drahtdurchmesser erlaubt:
- für 17.5T & 21.5T mit 2 x 20 awg. (oder 0,813 mm) maximaler Drahtdurchmesser.
- für 13.5Turns mit 2 x 21 awg. (oder 0,724 mm) und 2 x 23 awg (oder 0,574 mm) maximaler Drahtdurchmesser.
- für 10.5Turns mit 2 x 20 awg (oder 0,813 mm) und 2 x 22 awg (oder 0,643 mm) maximaler Drahtdurchmesser - Die Maßangaben sind ohne Isolierlack.

5.3.1.4 Rotor

Minimale Länge der Magnete 23,0 mm, maximale Länge 27,0 mm. Der Durchmesser der Magnete muss minimal 12,0 mm, maximal 15,5 mm betragen.

Für die DMC homologierten Motoren sind nur diese folgende Rotormaße zulässig:

- Wellendurchmesser 3.175 mm (= 0.125 Zoll), Herstellertoleranzen sind zulässig.
- Magnetlänge muss 25.00 (+/-1 mm Toleranz) ohne Wuchtkörper oder Lüfterrad.
- Magnetaußendurchmesser min. 12,20 bis max. 12,51 mm (ohne weitere Toleranzmaße).

- Der Wellendurchmesser, auf dem der Rotormagnet aufgebracht wird, muss einen Durchmesser von 7,25 mm mit einer Toleranz von (+/- 0,15 mm) besitzen.

Um das Nachmessen der Rotorwelle zu vereinfachen, muss dieser Wellendurchmesser auch über die eigentliche Rotormagnetlänge herausragen. Alle anderen, hier nicht beschriebenen Maße dürfen zwischen Serienmotor und Homologationsmotor um max. 3% differieren.

Für alle neuen Motoren bzw. neuen Rotoren ab dem 1.4.2015 muss der Rotor mit dem Herstellernamen oder Logo und einer eindeutigen Teilenummer / Bestellnummer gekennzeichnet werden.

5.3.1.5 Sensor

Falls der Motor einen Sensor besitzt muss er:

- Über einen 6-poligen JST ZH Anschlussstecker Modellnummer ZHR-6 oder einen vergleichbaren Stecker mit 6 SZH-002T-P0.5 26-28 AWG verfügen.
 - Die Anschlussreihenfolge muss:
 - PIN 1 - Schwarzen Kabel Masse
 - PIN 2 - Oranges Kabel Phase C
 - PIN 3 - Weises Kabel Phase B
 - PIN 4 - Grünes Kabel Phase A
 - PIN 5 - Blaues Kabel Temperatur Kontrolle, 10k Wärmewiderstand zur Masse
 - PIN 6 - Rotes Kabel + 5,0 Volt Gleichstrom (+/- 10%)
 - Die Farben dürfen abweichen und einfarbige „Kabel“ verwendet werden.
 - Kompatible Drehzahlsteller müssen einen 6-poligen Stecker X-6B-ZR-SMX-TF oder vergleichbar besitzen.
 - Die Phasenanschlüsse müssen eindeutig mit A, B und C markiert sein.
- Bürstenlose Motoren sind ab dem 1.10.2005 zugelassen.

5.3.2 Homologation Motoren Elektro Glattbahn – Einzureichende Muster / Nachweise

Zur Homologation muss folgendes an den DMC EG Referenten eingereicht werden:

- Begleitschreiben mit Angaben: Homologierender Hersteller/Importeur, Artikelbezeichnung, Bestellnummer etc.
 - Ein funktionsfähiges Muster, komplett wie im Handel erhältlich
 - Datenblatt der genauen mechanische Maße und elektrische Größen (wie z. B.: Rotordurchmesser, Rotorlänge, Magnetmaterial, Blechpaketlänge, induktiver Widerstand, ohmscher Wicklungswiderstand, RPM, KV, ...) und .
- Jeder Hersteller/Importeur darf max. 3 bürstenlose Motoren homologieren lassen. Der Homologation wird nur dann stattgegeben, wenn der DMC die

Herstellermarkierungen als:

- a) hinreichend fälschungssicher (nicht nur Aufkleber o.ä. und
 - b) Für die technische Abnahme zumindest teilweise von außen erkennbar einschätzt.
 - c) Genau mechanische Maße und elektrische Größen (wie z. B.: Rotordurchmesser, Rotorlänge, Magnetmaterial, Blechpaketlänge, induktiver Widerstand, ohmscher Wicklungswiderstand, RPM, KV, ...) an den zuständigen Referenten weitergegeben werden.
- Zwecks Angabenüberprüfung, darf der zuständige Referent zu jederzeit die homologierten Motoren an einen Fremdhersteller übersenden.

5.3.3 Homologation Fristen

Die Ersthomologation gilt in der Regel für 3 Jahre. Möchte der Einreicher diesen homologierten Motor um ein Jahr verlängern, hat er dies schriftlich, zum oben benannten Stichtag 10.09. anzuzeigen. Die Homologationsfrist beginnt für die definierten Motoren zum 1.11. und ist somit für die Fahrer verwendbar.

Motor Typen, die aus der Homologation fallen bzw. ersetzt werden dürfen an DMC Wertungsläufen für weitere 5 Jahre weiter eingesetzt werden und werden in der Motorenliste weiter geführt.

Sollten alle Rahmenbedingungen der Homologation vorzeitig erfüllt sein besteht die Möglichkeit durch den EG Referenten die Homologationstabellen schon vor dem 1.11 zu veröffentlichen und zur Verwendung freizugeben. Die Veröffentlichung und Fortschreibung erfolgt auf der Homepage. Sollte sich nachweislich ein Hersteller nicht an die Homologationskriterien halten (Serienmotoren entsprechen nicht dem Homologationsmuster) wird die Zulassung bei DMC Rennen sofort eingezogen und der Hersteller darf diesen Motor für die nächsten 3 darauffolgende Jahre nicht mehr homologieren. Bei einem weiteren Verstoß desgleichen Herstellers werden sofort alle seine homologierten Motoren von den DMC-Rennen ausgeschlossen. Der Hersteller darf für die nächsten 3 folgenden Jahren keine Motoren beim DMC homologieren lassen.

5.3.4 Homologation Bearbeitungsgebühr

Die reine Bearbeitungsgebühr für die Homologation (unabhängig, ob die Homologation abschließend erfolgt) beträgt pro Motorentyp 50,- €

5.4 REGLER

5.4.1 Boost0“-Regler

Erlaubt ist nur ein Regler, der ein „Null-Timing-Profil“ besitzt. Dieses ‚Null-Timing-Profil‘ verändert das vorhandene mechanische Timing des Motors in keiner Weise und deaktiviert alle Timing- verursachenden Reglerfunktionen (z. B. Boost, Cheat-Modus, Turbo etc.). Dieses Profil wird nachfolgend „Boost 0“ benannt.

Die Kommutierung wird in 6 Schritten ausgeführt und Kommutierung des Reglers muss den Signalen der Hallsensoren 1:1 folgen. Des Weiteren ist keine Veränderung des Timings (entweder positiv oder negativ) über den kompletten Drehzahlbereich erlaubt. Wenn das „Boost 0“-Profil am Regler aktiviert ist, wird das durch blinken-de(s) LED (s) angezeigt, während der Regler in Neutralstellung ist. Ergänzend zum Text ist das Diagramm zu „0 Boost“ aus dem Jahrbuch der EFRA verbindlich:

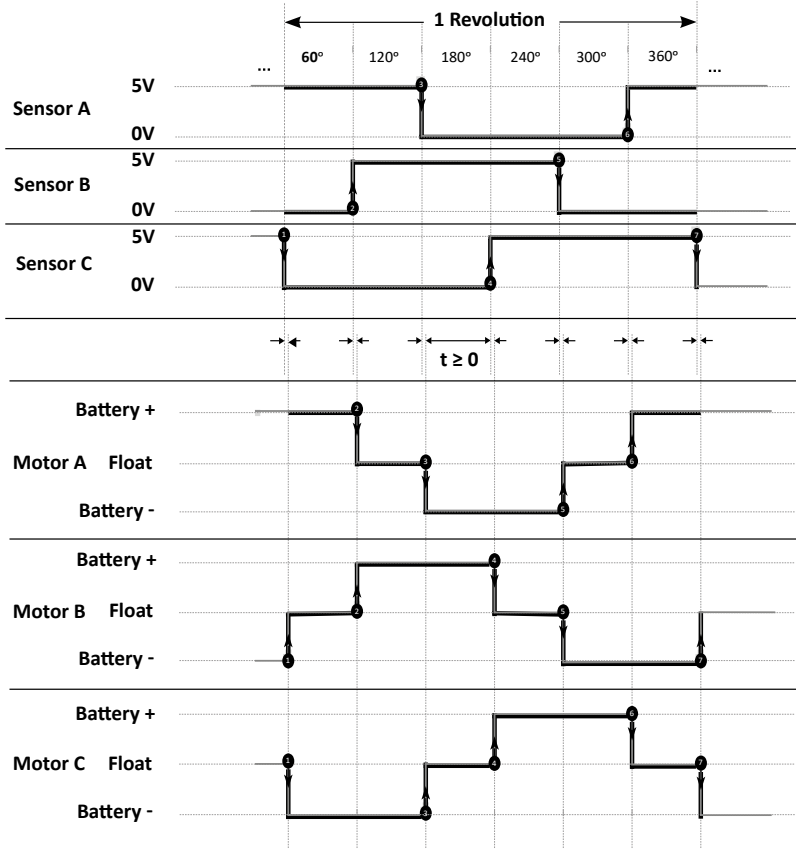

5.5 HAFTMITTEL

5.5.1 Allgemeine Anforderungen

Es dürfen nur Reifenhaftmittel benutzt werden, die für Umwelt und Personen als „unbedenklich“ und „unschädlich“ eingestuft werden können. Sie müssen „Geruchsfrei“ sein.

Im Zweifel muss dies durch einen entsprechenden behördlichen Nachweis (Gesundheitsamt/anerkanntes Prüflabor oder vergleichbar) durch den Teilnehmer, der diese/s Mittel/n einsetzen will, nachgewiesen werden.

Jeder ausrichtende Verein kann ein oder mehrere Reifenhaftmittel vorschreiben oder auch verbieten. Diese und nur diese sind auch bei Regen einzusetzen. Andere „Haftmittel“ wie z. B.: „Skiwachs“ sind generell verboten.

5.5.2 Einzureichende Muster / Nachweise

Zur Listung muss ein Muster inkl. Kennzeichnung und Angaben der Verwendung mit Klassenbezeichnung bei DMC EG Referenten eingeschickt werden. Das Muster ist wie im Handel vertrieben inkl. Bedienungsanleitung und soweit zutreffend Gefahrenhinweisen einzureichen.

Ebenso ist für jedes Haftmittel ein Sicherheitsdatenblatt (SDB) oder Material Safety Data Sheets (MSDS) entsprechend der Verordnung (EG) Nr. 1907 in deutscher Sprache mit zu übersenden. Die Übersender zeichnen verantwortlich für die Richtigkeit der Inhalte und Angaben in Bezug auf Verwendung im europäischen und speziell deutschen Wirtschaftsraum.

Mittel die vollständig dokumentiert vorliegen werden vom DMC in einer Aufstellung auf der DMC Seite gelistet. Es wird hier keine Verantwortung in Bezug auf Richtigkeit der gemachten Angaben oder auch Inhalte der überreichten Sicherheitsdatenblätter übernommen. Diese liegen ausschließlich beim einzureichenden Unternehmen. Weiterhin wird sich vorbehalten, Reifenhaftmittel die nicht schlüssig belegen für Umwelt und Personen als „unbedenklich“ und „unschädlich“ zu sein, nicht auf die Auflistung der Reifenhaftmittel aufzunehmen.

5.5.3 Sachgerechte Verwendung

Jeder Anwender der benannten Haftmittel kann diese in eigener Verantwortung und auf eigenes Risiko sachgerecht entsprechend den Anleitungen und Sicherheitshinweisen anwenden. Für die spezifische notwendige Schutzausrüstung, ist hier jeder Fahrer selbst verantwortlich.

Werden Haftmittel durch einen Veranstalter bzw. Ausrichter bereitgestellt, hat dieser dafür Sorge zu tragen dass die Sicherheitshinweise für jeden Fahrer und Helfer zur Einsicht zur Verfügung stehen. Im Rahmen der Fahrerbesprechung ist hier auf diese Sicherheitshinweise aufmerksam zu machen. Im Weiteren sind hier auch auf die notwendige Erste Hilfe Einrichtung und Schutzeinrichtungen bereitzustellen. Vor beschriebenen Absatz gilt sinngemäß für jegliche Chemikalie und Gemisch dass durch Fahrer und im Umfeld von Veranstaltungen genutzt wird.

5.6. Karosserien – EG8GT3

5.6.1 Allgemeine Anforderungen

Originalgetreue 1:8 Tourenwagen- und GT-Karosserien, welche den Fahrzeugkategorien GT3, GT4 und DTM zugeordnet werden. Keine Gruppe C oder „aerodynamisch optimierte Karosserien“.

Höhe: min. 155 mm (mit Chassis auf 20 mm Blöcken)

Breite: min. 300 mm, max. 325 mm.

Tiefe Frontsplitter max. 15 mm (gemessen vorn mittig)

Breite Frontscheibe: unten min. 200 mm, oben min 145 mm

Breite Heckscheibe: min. 145 mm (am oberen Ende der C-Säule)

Höhe der Seitenscheiben: min. 36 mm

Höhe hinterer Ausschnitt: max. 75 mm (mit Chassis auf 20 mm Blöcken)

Höhe Dachreling: max. 3 mm

5.6.2. Zulassung Karosserien EG8GT3 - Einzureichende Muster

Zur Zulassung muss folgendes an den DMC EG-Referenten oder einen benannten Vertreter eingereicht werden:

- Begleitschreiben mit Angaben Hersteller/Importeur, Artikelbezeichnung, Bestellnummer etc.

- ein Muster (Karosserie), komplett wie im Handel erhältlich

Karosserien, die vollständig eingereicht werden und den Spezifikationen nach Nr. 5.6.1 entsprechen, werden vom DMC in der Karosserieliste EG8GT3 gelistet

5.6.3. Fristen

Die Zulassung gilt in der Regel für drei Jahre. Möchte der Einreicher diese Zulassung der Karosserie um ein Jahr verlängern, hat er dies schriftlich bis zum benannten Stichtag 15.02. anzuzeigen. Die Zulassungsfrist beginnt für die definierten Karosserien zum 01.03. und sind somit für die Fahrer verwendbar. Die Veröffentlichung und Fortschreibung erfolgen auf der DMC Homepage.

6 Durchführungsbestimmungen für Deutsche Meisterschaften und Sportkreismeisterschaften

Die nachfolgenden Angaben beschreiben die Umsetzung zur Anwendung der Darstellung für die Auswertung und Ergebnistabellen im DMC. Die spezifischen Anforderungen der Klassen werden hier nicht ersetzt.

6.1 Gesamtauswertung

Bei allen Wertungen erfolgt eine Punktezuteilung entsprechend der der 121 Punktetabelle (siehe **Anhang 1. Punktetabelle 121er Modus**).

6.2 Streichergebnisse

- für 2 tatsächlich ausgetragene Läufe: kein Streichergebnis
- für 3 tatsächlich ausgetragene Läufe: 1 Streichergebnis
- für 4 tatsächlich ausgetragene Läufe: 1 Streichergebnis
- für 5 tatsächlich ausgetragene Läufe: 2 Streichergebnisse
- für 6 tatsächlich ausgetragene Läufe: 2 Streichergebnisse
- für 7 tatsächlich ausgetragene Läufe: 3 Streichergebnisse
- für 8 tatsächlich ausgetragene Läufe: 3 Streichergebnisse
- für 9 tatsächlich ausgetragene Läufe: 4 Streichergebnisse
- für 10 tatsächlich ausgetragene Läufe: 4 Streichergebnisse

G Reglement Sektion ORE

1. Klassen Elektro Offroad

Maßstab	Kürzel	Erläuterung
1:10	ORE2WD	2WD Buggy
1:10	ORE4WD	4WD Buggy
1:10	ORE2WDST	2WD Buggy Standard
1:10	ORE4WDST	4WD Buggy Standard
1:10	ORETR2	Truggy 2WD

2. Renndurchführung Elektro Offroad

2.1 Strecke

Die Streckenführung ist dem Ausrichter freigestellt. Die Distanz zwischen Fahrerstand und dem entferntesten Punkt der Strecke darf nicht mehr als 45m betragen. Die Fahrbahnbreite muss mindestens 2,5m betragen. Die Länge des Kurses wird auf der Ideallinie ermittelt. In der Streckenführung dürfen sich max. 50% (max. 100% bei Hallenrennen) befestigte Streckenabschnitte (Künstliche Bodenbeläge wie Asphalt, Beton, etc.) befinden. Ausnahme ist Teppich oder Kunstrasen auf nicht befestigtem Untergrund. Dieser darf 100% der Strecke ausmachen. Der Offroad-Charakter muss dabei in besonderem Maß erhalten bleiben.

3. Rennablauf Elektro Offroad

3.1 Allgemeine Bestimmungen

3.1.1 Veranstaltungsdauer

Deutsche Meisterschaftsläufe und Läufe zur Sportkreismeisterschaft dürfen über zwei Tage durchgeführt werden.

3.1.2 Wertung

Gewertet wird der beste Vorlauf. Werden mehr als 3 Vorläufe gefahren, so werden die zwei besten Vorläufe gewertet.

Bei Sportkreismeisterschaften müssen dann aber am Sonntag 2 Vorläufe gefahren werden. Die Renndurchführung der Finalläufe erfolgt nach Austragungsmodus 5. Die Rennleitung entscheidet, ob die Finalläufe gleichmäßig mit Fahrern gefüllt werden. Die Zahl der Fahrer je Finale muss in der Fahrerbesprechung bekannt gegeben werden. Der Sieger eines Finallaufs erhält 1 Punkt, der Zweite 2 Punkte, der Dritte 3 Punkte usw. bis zum letzten Platz. Kein Ergebnis in einem Finale ergibt 1 Punkt mehr als Fahrer im Finale sind.

Das A-Finale wird 3 x gefahren. Die Rennleitung entscheidet, ob die Finale B, C, D, E, F usw. aufgrund der Teilnehmerzahl 1 x, 2 x oder 3 x ausgefahren werden. Werden Läufe mehrmals ausgefahren, so errechnet sich das Ergebnis aus der Addition der Punkte aus dem entsprechenden Finale, wobei ein Streichergebnis zu berücksichtigen ist. Bei Punktgleichheit entscheiden die Punkte des Streichergebnisses. Wenn hier immer noch Gleichheit vorliegt, entscheidet die Vorlaufplatzierung. Der A-Finalist mit der niedrigsten Punktzahl ist der Sieger des ganzen Rennens.

3.2 Besondere Bestimmungen

Die Vorläufe werden nach einem Punktesystem durchgeführt. Für jeden Vorlaufdurchgang gibt es eine eigene Rangliste. Dieser Rang kommt zur Auswertung. Werden mehrere Vorläufe gewertet, so gibt es Punkte für die Ränge, wobei für den 1. Platz x Punkte, für die weiteren x-Platz Punkte (wobei x größer als die Anzahl der gemeldeten Fahrer sein muss) vergeben werden. Haben mehrere Fahrer den gleichen Rang (die gleichen Punkte), so entscheidet der nächstbeste Rang. Sollte dadurch immer noch kein Unterschied bestehen, so entscheidet der schnellste gewertete Lauf (nach Runden und Zeit).

Bei deutschen Meisterschaften muss die Vorlaufreihenfolge in folgender Weise gewechselt werden:

Vorlauf 1: 1 – 2 – 3 – 4 – 5 – 6 – 7 – 8 – 9 – 10 – 11 - 12,

Vorlauf 2: 5 – 6 – 7 – 8 – 9 – 10 – 11 – 12 – 1 – 2 – 3 - 4

Vorlauf 3: 9 – 10 – 11 – 12 – 1 – 2 – 3 - 4 – 5 – 6 – 7 - 8

Das Rotationssystem ist der Tatsächlichen Gruppen-, Klassen- und Vorlaufzahl entsprechend anzupassen. Wenn der Streckenuntergrund eine deutliche Veränderung der Strecke in

einem Vorlaufdurchgang unwahrscheinlich erscheinen lässt, kann der Rennleiter beschließen, dass auf das Rotationssystem verzichtet wird.

3.3 Regenwertung

Muss aus zwingenden Gründen (starker Regen, Unfall, höhere Gewalt, usw.) für mehr als 60 Minuten unterbrochen werden, so entscheidet der Rennleiter mit den Sportkommissaren, ob die Veranstaltung abzubrechen ist. Zu dieser Entscheidung sind die Teamleiter beratend hinzuzuziehen. Der Abbruch ist in der Rennauswertung zu erwähnen. Sollten nicht alle Vorläufe unter gleichen Witterungsbedingungen stattfinden, d. h. trockene und nasse Fahrbahnoberfläche vorhanden sein, so tritt folgende Regelung in Kraft: Vor jedem Lauf muss der Rennleiter entscheiden, ob es sich beim folgenden Lauf um einen „Trockenlauf“ oder um einen „Nasslauf“ handelt. Hierbei gilt als vereinbart, dass ein Lauf so lange als „Trockenlauf“ zu werten ist, bis von der Rennleitung „Nassläufe“ angekündigt werden.

Der Rennleiter kann auch während/ nach einem Lauf diesen als „Nasslauf“ deklarieren, wenn der Regen während des Laufs einsetzt/ zunimmt und die durchschnittlichen Rundenzeiten um ca. 20% gegenüber der Zeiten im Trockenen schlechter werden. Wenn jede Vorlaufgruppe mindestens einen Trockenlauf hatte, werden alle Vorläufe gewertet.

Wenn nicht jede Vorlaufgruppe mindestens einen Trockenlauf hatte, werden nur die Nassvorläufe gewertet. Es ist kein 2. Fahrzeug für Nassläufe zugelassen

4. Allgemeine Bestimmungen Elektro Offroad

Bei allen Hallenrennen sollte der Ausrichter für einen Anschluss an das elektrische Netz (230 V/50 Hz) sorgen, der den Fahrern zur Verfügung steht. Für alle DM-Läufe ist dies Pflicht.

4.1 Start

Die Teilnehmer an jedem Lauf sollen 3 Minuten vor dem Start aufgerufen werden (bei einer hohen Teilnehmerzahl kann diese Zeit bis auf 60 Sekunden reduziert werden). Wenn alle Fahrzeuge am Start stehen, kann vor Ablauf dieser Zeit gestartet werden. Beim Start stehen die Fahrzeuge hinter der Startlinie, sie dürfen nicht von einem Helfer gehalten werden. Zehn Sekunden vor dem Start haben alle Helfer die Fahrbahn zu verlassen. Der Start erfolgt durch ein Signal, das 3- 10 Sekunden nach einer Ankündigung gegeben wird.

4.2 Frühstart

Vor dem Startzeichen darf kein Fahrzeug die Startlinie passieren. Ein Frühstart hat für den betreffenden Fahrer eine Zeitstrafe von 15 Sekunden zur Folge. Der Start wird in diesem Fall nicht wiederholt.

4.3 Finalläufe

Die Fahrzeuge müssen versetzt mit mindestens 1 m Abstand hintereinander aufgereiht werden. Wenn ausreichend Platz vorhanden ist, muss der Abstand auf bis zu 3 m ausgedehnt werden. Der Vorlaufschnellste hat das Recht der Seitenwahl. Eine versetzte Startaufstellung ist, wenn möglich, zulässig.

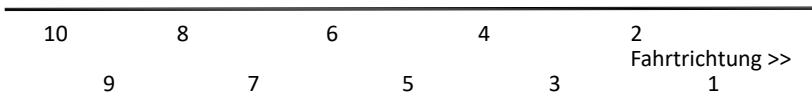

4.4 Reifen

- 4.4.1 Es dürfen alle im Handel erhältlichen Reifen in den 1:10 Klassen gefahren werden. An den Reifen sind alle Hilfsmittel, die nicht aus Gummi sind, verboten. Ausnahme: Sekundenkleber. Moos-Zell-Gummi-Reifen sind nicht erlaubt. Ein Insert aus Moosgummi darf jedoch gefahren werden, sofern dieser komplett vom Reifen verdeckt ist.
Felgen 2WD/4WD/TR2: Durchmesser Felge: max. 2,2" (ca. 56 mm).
Reifen 2WD/4WD: Durchmesser Reifen: max. 90 mm.
Reifen TR2: Durchmesser 92mm (ohne Noppen), Reifenbreite mind. 45mm.
- 4.4.2 Das Bearbeiten des Reifens ist verboten (Veränderung der Breite, des Durchmessers, Beschleifen, etc). Das Entfernen von Teilen des Profils ist ausdrücklich erlaubt.
- 4.4.3 Für die Deutschen Meisterschaften werden nach Klassen getrennt (2WD und 2WDST, 4WD und 4WDST, TR2) vom Ausrichter der jeweiligen DM in Übereinstimmung mit dem Elektro-Offroad-Referenten je ein Reifen(Profil) pro angetriebener Achse ausgesucht, die als Einzige auf der DM gefahren werden dürfen. Die Profile sind in allen Gummimischungen zugelassen. An nicht angetriebenen Achsen ist die Reifenwahl (im Handel erhältlich) frei. Die zugelassenen Profile werden bis 30.4 in geeigneter Weise veröffentlicht. Für die Sportkreismeisterschaften sind die Reifen freigestellt.
- 4.4.4 Bei der Deutschen Meisterschaft werden in allen Klassen ab dem Vorlauf nur 4 Satz Reifen auf der angetriebenen Achse gefahren. Der Fahrer muss seine Reifen Gummis bei der technischen Abnahme markieren lassen. Die Markierung erfolgt durch einen Aufkleber mit der Reifensatz-, Teilnehmernummer und/oder Name des Fahrers in der Felge. Dieser wird mit einem Farbpunkt versiegelt und kann an der DM noch mit einem „X-CUT“ zusätzlich gesichert werden. Zusätzlich wird auf die Reifenflanke innen- und außen ein Farbpunkt angebracht, welcher den Gummi und die Felge berührt. Einlagen und Felgen sind freigestellt.

5. Bestimmungen für die einzelnen Klassen Elektro Offroad

5.1 Motor /Regler

- 5.1.1 Für die Klassen ORE2WD, ORE4WD und ORETR2 sind homologierte bürstenlose Motoren zugelassen, die den Anforderungen im Teil F - Elektro Glattbahn Kapitel 5.3.1 entsprechen.
- 5.1.2 **Standard Motor/Regler**
In 2 WD Standard dürfen 0-Boost Regler nach EFRA Reglement (siehe EG) oder der Citrix Sport Club Race eingesetzt werden mit 13,5 Motoren nach Homologationsliste.
In 4 WD Standard dürfen 0-Boost Regler nach EFRA Reglement (siehe EG) oder der Citrix Sport Club Race eingesetzt werden mit 10,5 Motoren nach Homologationsliste.

5.2 Akku

- 5.2.1 Nur kommerziell erhältliche Akkus dürfen benutzt werden. Die benutzten Akkus müssen den technischen Spezifikationen der IFMAR/EFRA-Bestimmungen entsprechen. Es dürfen NiCd-Akkus und NiMH-Akkus der Größe Sub-C verwendet werden. Die Größe jeder einzelnen Zelle mit der Nennspannung von 1,2 V ist festgelegt auf 23 mm Durchmesser und 43 mm Länge plus/minus der Toleranzen der Hersteller. Maximal 6 Zellen mit einer Nennspannung von insgesamt 7,2 V dürfen für den Antrieb verwendet werden. Zusätzliche Akkus zum Betrieb der Fernsteuerung sind erlaubt.
- 5.2.2 Ebenfalls erlaubt sind Lithium Polymer Akkus.
Lithium Polymer (Li-Poly/LiPo) Akkupacks müssen ein hartes, festes Schutzgehäuse haben, das die eigentlichen LiPo-Zellen ganz umschließt. Das Gehäuse sollte aus ABS oder ähnlichem Material bestehen. Die zwei Halbschalen des Gehäuses müssen werksseitig versiegelt sein und jeder Versuch, das Gehäuse zu öffnen, muss das Zerstören des Verschlusssiegels und oder des Gehäuses nach sich ziehen. Die einzigen erlaubten Gehäuseöffnungen sind für das Einstecken oder das Ausführen von Anschlusskabel erlaubt. Die maximalen Gehäusegrößen lauten:
Länge: 139,0 mm.
Breite: 47,0 mm. (inklusive seitlichem Anschlusskabel).

Höhe: 25,1 mm. (Zusätzliche Chassisbefestigungspunkte am Akkugehäuse sind erlaubt) Saddle-Pack-Zellen sind erlaubt müssen aber von der Größendimension dem obigen Angaben entsprechen. Saddle-Pack-Zellen müssen zusammen einer Gesamtlänge von max. 139 mm entsprechen, wenn sie hintereinander angeordnet werden. Individuelle Zellen bei der Zusammenstellung des Akkupacks dürfen maximal einer Nominalspannung von 3,8 Volt entsprechen. Individuelle Zellen können parallel verkabelt werden aber die Gesamtspannung der seriell verbundenen Zellen dürfen 7,6 Volt nominal nicht überschreiten.

Der Akkupack kann entweder entsprechend dimensionierte, konfektionierte Anschlusskabel besitzen oder mit geeigneten, im Gehäuse eingelassenen Hochstrombuchsen ausgestattet sein.

Das Gehäuse muss mit dem Originalherstellerlabel versehen sein. Auf ihm müssen Spannung und Kapazität aufgedruckt sein. Die Leistungs- und Kapazitätsangaben müssen auf dem Gehäuse so angebracht werden, dass sie leicht erkennbar und lesbar sind.

Alle Lipo-Packs müssen mit einem Lipo-Lader geladen werden, der die Industrienorm für das Ladeprofil CC/CV (Constant Current/Constant Voltage) erfüllt. LiPo-Akkus dürfen nur bis zu einer maximalen Ladeabschaltspannung von 4,2 Volt pro Zelle geladen werden.

Eine vorsätzliche Erwärmung, Überladung oder Ladung mit nicht geeignet LiPo-Lader wird mit sofortigen Veranstaltungsausschluss und mit einer eventuell folgenden Sportstrafe geahndet. Es dürfen nur LiPo-Akkus im Rennbetrieb benutzt werden, die mit entsprechenden Benutzeranleitungen seitens der Hersteller vertrieben werden. Bei allen Akkus, egal welchen Typs (NiCd/NiMh/Lipo), ist aus Sicherheitsgründen darauf zu achten, dass die Ladung und Behandlung der Akkus strengstens nach den schriftlich vorliegenden, offiziellen deutschen Hersteller- bzw. Händlerangaben zu erfolgen hat und nur dafür nachweislich geeignete Ladegeräte verwendet werden. Bei Lithium Polymerakkus ist zusätzlich zwingend ein Balancer und LiPo-Sack beim Laden zu verwenden.

Beim Laden von Akkus sind Schutzsäcke oder Ladekoffer zu benutzen, bei Nichteinhaltung der Schutzvorschriften kann nach Ermahnung auch der Veranstaltungsausschluss erfolgen.

5.2.3 Die Akkus dürfen während eines Laufs weder gewechselt noch extern geladen werden. Die Ladedauer für Akkus in allen Elektroklassen muss mindestens 40 Minuten betragen. Gemessen wird diese Zeit ab dem Beginn des vorherigen Laufes des Teilnehmers.

5.2.4 In allen Elektro-Klassen ist das Anlöten des Akkus verboten. Ein Verstoß hat die Disqualifikation zur Folge.

5.3 Klassen Elektro Offroad 1:10 2WD und 4WD (ORE2WD, ORE4WD, ORE2WDST, ORE4WDST)

5.3.1 Abmessungen

Fahrzeugbreite: max. 250 mm, Fahrzeuglänge: max. 460 mm, Fahrzeughöhe: max. 200 mm (bei voll zusammengedrückten Federn). Gleisketten sind nicht erlaubt. Für die Fahrzeuge ist ein Getriebschutz vorgeschrieben. In der 4WD-Klasse dürfen 2WD-Fahrzeuge starten. Sie müssen jedoch im Übrigen dem Reglement der 4WD-Klasse entsprechen.

5.3.2 Das Mindestgewicht muss zu jeder Zeit des Rennens vorhanden sein.

Die Modelle müssen sofort nach jedem Lauf auf das Einhalten des Mindestgewichtes kontrolliert werden.

2WD-Fahrzeuge: min. 1474 g.

4WD-Fahrzeuge: min. 1588 g.

5.3.3 Karosserie 2WD/4WD: Formel- und Sport-Karosserien sind nicht erlaubt.

Eine Fahrerfigur ist bei offenen Fahrzeugen Vorschrift.

- 5.3.4** Definition für Flügel: Als Spoiler wird das bezeichnet, was in der Karosserie integriert ist, ein Flügel ist jedes zusätzlich angebrachte Teil. Abmessungen für den Flügel: Der zusätzliche Flügel darf inklusive der Leitbleche max. 80 mm Tiefe und 80 mm Höhe nicht überschreiten. Gemessen wird unter Vernachlässigung der Befestigungsteile das den Flügel umgebende Rechteck. Der konstruktive Aufbau des Flügels ist freigestellt. Maße für Flügel: Breite max. 220 mm, Tiefe max. 80 mm.
Es sind zwei Flügel erlaubt (ein Front- und ein Heckflügel).

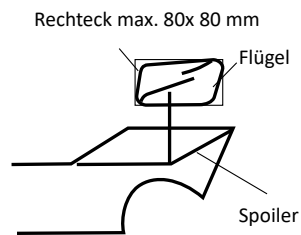

- 5.3.5** Der Rammschutz darf nicht breiter als das Fahrzeug sein.

5.4 Klasse Truggy 2WD (ORETR2)

5.4.1 Abmessungen

Radstand: min. 225 mm, max. 295 mm, Fahrzeugbreite: max. 330 mm, Fahrzeuglänge: max. 460 mm. Zugelassen sind nur 2WD-Fahrzeuge.

- 5.4.2** Das Mindestgewicht muss zu jeder Zeit des Rennens vorhanden sein. Die Modelle müssen sofort nach jedem Lauf auf das Einhalten des Mindestgewichtes kontrolliert werden.
Min. 1750 g.

- 5.4.3** Karosserie: Eine Oldie-, Monster- oder Pick Up-Karosserie ist Vorschrift.

- 5.4.4** Flügel sind nicht zugelassen, jedoch Spoiler. Als Spoiler gilt jedes Teil (ohne Winglets), das in die Karosserie integriert ist oder unmittelbar an der Karosserie befestigt ist. Als Flügel gilt jedes aerodynamische Bauteil mit Winglets oder jedes aerodynamische Teil, das nicht unmittelbar an der Karosserie befestigt ist.

- 5.4.5** **Rammschutz:** Der Rammschutz darf nicht breiter als das Fahrzeug sein.

6. Durchführungsbestimmungen Deutsche Meisterschaften und Sportkreismeisterschaften Elektro Offroad 1:10

6.1 Gesamtauswertung

Bei allen Wertungen erfolgt eine Punktezuteilung entsprechend der 121 Punktetabelle (siehe **Anhang 1. Punktetabelle 121er Modus**).

6.1.1 Wertung Sportkreismeisterschaft

Bei bis zu 4 Läufen zur Sportkreismeisterschaft: 1 Streichergebnis

Bei mehr als 4 Läufen zur Sportkreismeisterschaft: 2 Streichergebnisse

6.2 Vorläufe

Anzahl: mindestens 3 Vorläufe.

Die Laufdauer beträgt mindestens 5 Minuten zuzüglich der Zeit zum Beenden der letzten Runde, höchstens 7 Minuten zuzüglich der Zeit zum Beenden der letzten Runde.

Wenn die Breite des Fahrerstands und die Größe der Strecke es erlauben, kann mit 12 Fahrern pro Gruppe gefahren werden.

Bei Veranstaltungen, die an einem Tag durchgeführt werden, kann die Anzahl der Vorläufe um 1 reduziert werden, wenn die Gesamtteilnehmerzahl mehr als 64 beträgt (bei mehreren Klassen alle Teilnehmer addiert).

6.3 Finalläufe

Die Dauer der Finalläufe bei SK-Läufen wird vom Rennleiter festgelegt und während der Fahrerbesprechung bekanntgegeben.

Sie beträgt mindestens 5 Minuten zuzüglich der Zeit zum Beenden der letzten Runde, höchstens 7 Minuten zuzüglich der Zeit zum Beenden der letzten Runde.

Die Dauer der Finalläufe beträgt auf einer DM 7 Minuten zuzüglich der Zeit zum Beenden der letzten Runde.

6.4 Freies Training deutsche Meisterschaften

Freies Training bei deutschen Meisterschaften ist nur innerhalb der in der

Ausschreibung vorgegebenen Zeit zulässig. Die Zeit für freies Training muss so bemessen sein, dass alle Fahrer eine gleiche Anzahl und Zeit von Trainingsmöglichkeiten haben. Teilnehmer an deutschen Meisterschaften, die beim Training außerhalb der offiziellen Zeiten angetroffen werden, müssen von der Teilnahme ausgeschlossen werden. Fünf Tage vor Beginn einer deutschen Meisterschaft ist die Rennstrecke für alle Teilnehmer bis zum Beginn des in der Ausschreibung veröffentlichten Trainings gesperrt. Deutsche Meisterschaften dürfen nur am Samstag und Sonntag stattfinden.

6.5 Finale

Die Finale werden mit 10 Fahrern pro Finale gefahren. Wenn die Breite des Fahrerstandes und die Größe der Strecke es erlauben, können die Finale mit 12 Fahrern pro Finale gefahren werden.

Finale bei Läufen zur Sportkreismeisterschaft können mit 8 Fahrern pro Finale gefahren werden.

6.6 Schiedsrichter:

Bei Deutschen Meisterschaften muss ab den Vorläufen ein Schiedsrichter eingesetzt werden. Dieser hat sich ausschließlich um den Rennablauf auf der Strecke zu kümmern. Er ist berechtigt Zeit- sowie Stop & Go Strafen auszusprechen, bei einer schwarzen Flagge muss eine Absprache mit dem Rennleiter erfolgen. Der Schiedsrichter muss im Besitz einer Rennleiterlizenz sein. Der Schiedsrichter sollte sich auf dem Fahrerstand aufhalten.

6.7 Austragungsmodus 5 Elektro

(max. 8 bzw. 10 Teilnehmer/Gruppe)

Platzierung aus Vorläufen

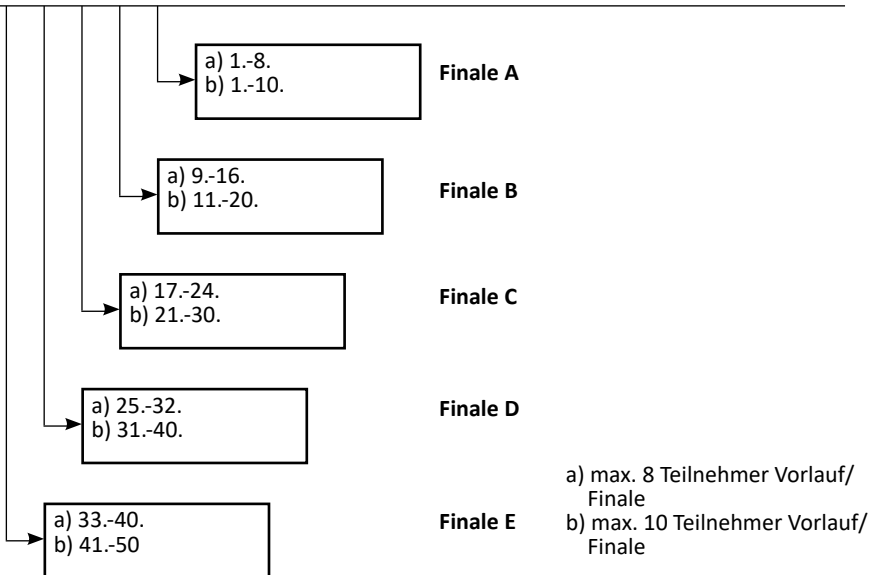

H Reglement Sektion Motorrad

1. Klassen

Maßstab	Kürzel	Erläuterung
1:5	EMOTST	Elektro Motorrad 1:5 Stock
1:5	EMOTMO	Elektro Motorrad 1:5 Modified
1:5	VMOT	Verbrenner Motorrad 1:5

2. Allgemeine Bestimmungen Motorrad

2.1 Start

Die Teilnehmer zu jedem Lauf werden mindestens 90 Sekunden vor dem Start aufgerufen. Bei den Vorläufen ist nur der „Fliegende Start“ zugelassen. Beim fliegenden Start wird der Start 30 und 10 Sekunden vorher angekündigt, dann wird der Start freigegeben. Die Fahrzeuge müssen dann innerhalb einer Runde starten.

Wenn ein beliebiges Fahrzeug eine Runde vollendet hat, werden automatisch alle Uhren der zu diesem Zeitpunkt noch nicht gestarteten Fahrer gestartet. Bei den Finalläufen kommt der Le-Mans-Start zur Anwendung: Zwischen den Fahrzeugen muss ausreichend Raum (min. 200 cm und 45° zur Fahrbahn) sein.

Der Start erfolgt durch Anschieben durch einen Mechaniker oder aus einer Startbox. Alternativ können auch alle Motorräder durch einen von der Rennleitung bestimmten Starter nacheinander gestartet werden. Die Fahrzeuge werden dafür an der Startlinie entsprechend der Startnummern nebeneinander abgelegt.

2.2 Rennablauf

Nach Möglichkeit sollte es mindestens einen gezeiteten Trainingslauf geben, dessen Ergebnis zur Bildung der Vorlaufgruppen herangezogen wird. Es zählen die 3 schnellsten zusammenhängenden Runden.

Für EMOTST und EMOTMO gilt:

Die Anzahl der Vorläufe soll mindestens 5 betragen. Die Laufdauer beträgt je 10 Minuten. Nassläufe werden wie Trockenläufe gewertet. Die Rennleitung stellt sicher, dass jede Vorlaufrunde für sich unter ähnlichen Bedingungen durchgeführt wird. Wechseln die Bedingungen während einer laufenden Runde, liegt die Entscheidung bei der Rennleitung, ob der Durchgang unterbrochen (Wetterbesserung ist in Sicht) oder abgebrochen wird. Sofern ein Abbruch erfolgt, wird unter den gegebenen Bedingungen mit der nächsten Vorlaufrunde gestartet. Die Rennleitung entscheidet dabei, ob die abgebrochene Runde im Zeitplan angehängt oder diese ersatzlos gestrichen wird. Die Vorlaufangliste wird nach dem Punktsystem der EFRA erstellt. Für jeden Vorlaufdurchgang gibt es eine eigene Ranegliste.

- bis zu drei Vorlaufdurchgängen wird der punktbeste Durchlauf für die Erstellung der Rangliste gezählt.

- ab vier gefahrenen Durchgängen werden die zwei punktbesten Läufe addiert.

- ab sechs gefahrenen Durchgängen, werden die drei punktbesten Läufe addiert.

Bei Punktgleichheit, entscheidet das punktbeste Einzelergebnis von den gewerteten Vorläufen. Sollte hiernach noch eine Gleichheit vorliegen, entscheidet das beste Vorlaufergebnis nach Runden und Zeit. Wenn immer noch Gleichheit vorliegt, zählt das beste Ergebnis nach Runden und Zeit des zweitbesten Laufes und so weiter.

Die Finalläufe sind am letzten Tag der Veranstaltung durchzuführen. Das A-Finale wird 3x gefahren. Die Rennleitung entscheidet ob die B,C,D,F usw. Finale aufgrund der Teilnehmerzahl 1x, 2x oder 3x ausgefahren werden.

Die Laufdauer der Finale beträgt je 10 Minuten. Die Renndurchführung der Finalläufe erfolgt wie folgt. Die ersten 10 Fahrer steigen in das A-Finale auf. Die nächsten 10 Fahrer in das B-Finale (C,D,E usw....). Der Sieger eines Finales erhält einen Punkt, der 2. zwei Punkte bis zum letzten Platz. Bei 3x gefahrenen Finalen werden die besten 2 nach Punkten addiert. Bei 1-2 mal gefahrenen wird der punktbeste Lauf gewertet. Im Falle von Punktgleichheit entscheidet zuerst die Punktzahl im punktbesten Lauf, danach Runden und Zeit des punktbesten Laufs. Bei weiterbestehender Gleichheit entscheiden

dann Runden und Zeit des 2. gewerteten Laufs.

Für VMOT gilt:

Die Laufdauer der Vorläufe dieser Klasse beträgt 10 Minuten. Die Vorläufe werden nach Runden und Zeit gewertet, nur der beste Vorlauf zählt. Nach Möglichkeit sollte es mindestens einen gezeiteten Trainingslauf geben, dessen Ergebnis zur Bildung der Vorlaufgruppen herangezogen wird.

Es zählen die 3 schnellsten zusammenhängenden Runden.

Es wird im Aufsteigermodus 3 Verbrenner Offroad 1:8 gefahren.

Die Laufdauer der Finalläufe beträgt 10 Minuten.

Das A-Finale wird 3-mal gefahren und das Ergebnis der Läufe (Runden und Zeit) addiert.

2.3 Sonstiges

Das Reparieren und Instandsetzen des Modells auf der Rennstrecke ist strikt verboten. Ab der Qualifikation hat jeder Fahrer die Pflicht, direkt nach seinem Lauf das Motorrad bei der technischen Abnahme, stromlos abzugeben und danach unverzüglich seinen Helferposten einzunehmen.

3. Technische Bestimmungen

3.1 EMOTST (Stockbike)

Erlaubt sind Motorradmodelle aller Hersteller.

Folgende Motoren sind erlaubt:

Folgende Brushless Motoren sind erlaubt:

Motor 1: REELY 3650/3215kv #237096-62

Motor 2: Hobbywing QuicRun 3652SL G2 3250kv #HW30404400

Motor 3: Robitronic Razer ten 3652/3250kv #R01231

Der Motor darf nicht modifiziert werden.

Im Motorrad darf nur ein Motor verbaut sein.

Folgende Brushless Regler sind erlaubt:

Regler 1: REELY FIGHTER 45A/50A #704788-62 oder #1482944-62

Regler 2: Hobbywing QuicRun WP10BL60 60A #HW30107100

Regler 3: Robitronic Razer ten 60A #R01222

Regler 4: Robitronic Razer ten 50A #R01221

Minimalgewicht 1700 Gramm.

Vorderrad Bremse und jede andere mechanische Bremse ist verboten.

Hinterradbremse ausschließlich über Fahrtenregler.

Das Setup darf frei verändert werden. Die Übersetzung ist freigestellt.

Zu verwendende Akkus siehe dazu Punkt 4.4.

Alle Arten von Hohlkammerreifen sind erlaubt (siehe 4.3 Reifen).

Ab den Qualifikationsläufen müssen die eingesetzten Reifen von der technischen Abnahme markiert sein. Diese dürfen nach Bedarf markiert werden. Bei Reifen die aus zwei Hälften bestehen, müssen beide markiert werden.

2 Satz Vorder- und Hinterreifen für trockene und 1 Satz Vorder- und Hinterreifen für nasse Bedingungen.

Die Regenreifen dürfen nur in den Durchgängen eingesetzt werden, die vom Rennleiter als Nasslauf deklariert sind.

3.2 EMOTMO (Superbike)

Erlaubt sind Modelle aller Hersteller.

Kein Motorlimit (brushless und brushed), kein Gewichtslimit.

Vorderradbremse jeder Art sind erlaubt, Hinterradbremse wahlweise über Fahrtenregler oder mechanisch.

Zu verwendende Akkus siehe dazu Punkt 4.4.

Alle Arten von Hohlkammerreifen sind erlaubt (siehe 4.3 Reifen).

Ab den Qualifikationsläufen müssen die eingesetzten Reifen von der technischen Abnahme markiert sein. Diese dürfen nach Bedarf markiert werden. Bei Reifen die aus zwei Hälften bestehen, müssen beide markiert werden.

4 Satz Vorder- und Hinterreifen für trockene und nasse Bedingungen.

3.3 VMOT (Nitrobike)

Erlaubt sind Modelle aller Hersteller

Maximale Motorgröße: 2-Takt 3,5 ccm, 4-Takt 10 ccm

2 Taktmotor < 2.11 cm³ Hubraum: Schaltgetriebe erlaubt

2 Taktmotor >= 2.11 cm³ Hubraum: Schaltgetriebe verboten

4 Taktmotor: Schaltgetriebe erlaubt

Tankgröße: Es gibt keine Limitierung der Größe.

Kein Gewichtslimit, Vorderrad- und Hinterradbremse jeder Art sind erlaubt.

Alle Arten von Hohlkammerreifen sind erlaubt (siehe 4.3 Reifen).

4. Bautechnische Regeln

4.1 Modelloptik/Verkleidung/Fahrerfigur

Der Sinn des Sports ist, realistische Motorrad Rennen mit ferngesteuerten Modellen durchzuführen. So müssen alle teilnehmenden Modelle einem Originalmotorrad ähnlich sehen und mit Verkleidung und Fahrerpuppe ausgestattet sein.

Beides muss vollständig sein (Front- und Heckverkleidung, Fahrerpuppe inkl. Hände, Arme, Beine, Füße und Kopf).

Für VMOT gilt: Bein/Fuß der Fahrerpuppe können aufgrund des Krümmers und/oder der Kuppelungsglocke gekürzt werden.

Die Verkleidung sowie die Fahrerpuppe wie auch alle dazugehörigen Teile müssen dem Maßstab 1:5 entsprechen und lackiert sein.

Nicht originalgetreue Anbauteile wie z.B. eine Rad-Disk sind verboten.

Das Lackdesign der Verkleidung und der Fahrerfigur ist freigestellt.

Die Fahrerfigur muss so befestigt sein, dass man das Modell an ihr hochnehmen oder aufheben kann. In diesem Bereich sind keine Öffnungen/ Aussparungen größer 8 mm erlaubt, außer aus mechanischen Gründen wie z.B. die Aussparung der Sturzbügelbefestigung. Damit sollen Verletzungen der Streckenposten vermieden werden.

4.2 Abmessungen

Radstand Achse zu Achse: Maximal 320 mm Minimal 280 mm

Raddurchmesser hinten: Maximal 135 mm Minimal 120 mm

Raddurchmesser Vorne: Maximal 120 mm Minimal 105 mm

Gesamthöhe inkl. Fahrerpuppe.: Maximal 300 mm Minimal 240 mm

4.3 Reifen/Räder

Die Reifen müssen speziell für Motorrad-Modelle im Maßstab 1:5 gefertigt, und kommerziell erwerblich sein.

Ein neues Reifenmodell muss mindestens 30 Tage vor der Veranstaltung kommerziell erhältlich sein. Ist ein neues Reifenmodell bei einem Warmup nicht kommerziell erhältlich, ist der Einsatz dessen auch bei der Hauptveranstaltung nicht erlaubt. Erlaubt sind nur Reifen, die eine erhabene Hersteller-Markierung aufweisen.

Die Reifen müssen schwarz sein.

Jegliche Art von geruchlosem Reifenhaftmittel ist zugelassen, wenn dies nicht ausdrücklich auf der Strecke untersagt ist. Das Aufbringen ist nur außerhalb des Fahrerlagers gestattet. Reifen, die aus zwei Hälften bestehen, können geteilt werden, um einen neuen Satz zu bilden. Reifenheizdecken sind für alle Klassen erlaubt.

Die Bauform muss ein Hohlkammerreifen sein. Jede Art von Reifeneinlage ist erlaubt.

4.4 Akku

Für die EMOTST und EMOTMO gilt:

Jeder NiMh, NiCd, LiFe und LiPo Akku beliebiger Kapazität, mit einer maximalen Nominallspannung von 7,6 Volt ist erlaubt. Die Ladeschlussspannung pro Lipozelle darf max. 4,20 V betragen. Gemessen wird vor dem Lauf. Im Motorrad darf nur ein Akku verbaut sein.

Zum Laden von LiPo-Akkus muss ein geeigneter LiPo-Sack verwendet werden.

4.5 Kraftübertragung

Die Kraftübertragung zum Hinterrad kann über Kette oder Zahnriemen erfolgen.

Direktantriebe sind erlaubt.

4.6 **Aerodynamik**

Jede Art von aerodynamischen Anbauteilen, die nicht auch im echten Motorrad-Rennsport Verwendung finden, sind verboten.

4.7 **Auspuffsysteme/Geräuschentwicklung**

Für die Klasse VMOT gilt:

Das komplette Auspuffsystem muss unter der Verkleidung/Tank-Sitzbank untergebracht und sicher befestigt sein. Jede Art von Verletzungsgefahr gilt es zu minimieren. Falls ein Defekt an der Auspuffanlage auftritt, ist der Fahrer angehalten, sofort und unverzüglich die Boxengasse anzufahren. Das Weiterfahren mit defekter Auspuffanlage wird mit Disqualifikation bestraft.

4.8 **Sturzbügel**

Die Sturzbügel dürfen für den Streckenposten nicht gefährlich sein.

Das System zur Befestigung der Sturzbügel am Chassis darf nicht gelenkig sein (Verwendung von Scharnieren, Federn, Dämpfer usw. ist verboten).

Das System zur Befestigung der Sturzbügel am Chassis darf die Einstellung der Bügellänge ermöglichen.

Erlaubte Systeme:

Standardbügel (Nylon, Stahl) mit einem oder zwei Befestigungspunkten auf jeder Seite. Radbasierte Systeme.

Spezifikationen für den Einsatz eines Radsystems:

Maximaler Raddurchmesser: 20 mm.

Das Material der Räder, welches im Rad basierenden System verwendet wird, darf keinerlei Haftung beim Kontakt mit der Strecke erzeugen: Holz, Stahl, Hartplastik sind erlaubt, Schaum-, O-Ringe oder ähnliches sind verboten.

Anhang 1

Punktetabelle 121er Modus

Platz	Punkte	Platz	Punkte	Platz	Punkte	Platz	Punkte	Platz	Punkte
1	121	25	96	49	72	73	48	97	24
2	119	26	95	50	71	74	47	98	23
3	118	27	94	51	70	75	46	99	22
4	117	28	93	52	69	76	45	100	21
5	116	29	92	53	68	77	44	101	20
6	115	30	91	54	67	78	43	102	19
7	114	31	90	55	66	79	42	103	18
8	113	32	89	56	65	80	41	104	17
9	112	33	88	57	64	81	40	105	16
10	111	34	87	58	63	82	39	106	15
11	110	35	86	59	62	83	38	107	14
12	109	36	85	60	61	84	37	108	13
13	108	37	84	61	60	85	36	109	12
14	107	38	83	62	59	86	35	110	11
15	106	39	82	63	58	87	34	111	10
16	105	40	81	64	57	88	33	112	9
17	104	41	80	65	56	89	32	113	8
18	103	42	79	66	55	90	31	114	7
19	102	43	78	67	54	91	30	115	6
20	101	44	77	68	53	92	29	116	5
21	100	45	76	69	52	93	28	117	4
22	99	46	75	70	51	94	27	118	3
23	98	47	74	71	50	95	26	119	2
24	97	48	73	72	49	96	25	ab 120	1

Anhang 2

Neuerungen seit dem DMC Jahrbuch 2016:

1. Homologationslisten

Alle Homologationslisten wurden auf die DMC HP
www.dmc-online.com
verschoben.



Anhang 3

Besondere Regelungen in den Sportkreisen

1. Sportkreis Mitte

1.1 Elektro Offroad

1.1.1 Hallenrennen

Es dürfen SK-Läufe in der Halle gefahren werden.

1.2 OR8

1.2.1 Die Sportkreismeisterschaft wird bei der Ausrichtung der Wertungsläufe in zwei Leistungsklassen (A, B-Hobby) getrennt und in der Gesamtrangliste zusammengeführt. Hierzu werden die Fahrer der Klasse B-Hobby entsprechend der Platzierung innerhalb der Leistungsklasse B hinter den Fahrern der Klasse „A“ platziert. (z. B.: 50 Fahrer A, 50 Fahrer B, dann hat der 1. von B Platz 51, der 2. von B 52 usw... in der Ergebnisliste). Die Fahrer geben bei der Nennung zu den einzelnen Wertungsläufen jeweils an, ob sie in A oder B starten.

Es werden mindestens 3 Vorläufe gefahren, davon werden maximal 2 gewertet. In der Klasse ORE8B kann in den Vorläufen die Fahrzeit auf 5 min verkürzt werden.

Die Finalläufe können auf 10 min verkürzt werden.

Nennschluss und Zahlungsabgabe ist 10 Tage vor der Veranstaltung. Eine Nachnennung ist nicht möglich.

Es können bis zu zwei SK-Läufe auf Kunstrasen gefahren werden.

1.2.2 Reifenreglement

1.2.2.1 Für die Klassen OR8 Hobby, ORE8 und Jugendlauf, sind ausschließlich folgende Reifen zugelassen:

a) Procircuit Komplettrad KAMIKAZE C1, Kosten Satz 35€

b) Für die Gruppe Expert gibt es keine Beschränkung der Reifen (Anzahl, Profil und Mischung)

c) in den ersten drei Rennen ist es erlaubt den Vorjahresreifen aus 2023 noch zu benutzen. Dieser muss allerdings auf dem Hessen-Cup erworben worden sein und zusätzlich die entsprechenden Markierung auf der Felge vorweisen. Diese Markierung wurde vom Hessen-Cup-Leiter vorgenommen.

1.2.2.2 Ausgabe der zur Veranstaltung zugelassenen Reifen:

Die Ausgabe der Reifen ist immer vor Ort bei der jeweiligen Rennveranstaltung, Samstag zwischen 12:30 Uhr und 13:30 Uhr, Sonntag von 8.30 Uhr bis 8.45 Uhr. Verkaufspreis: 35,- € pro Satz (4 fertig verklebte Reifen), die Zahlung der Reifen erfolgt vor Ort in bar (wenn möglich bitte den Betrag passend bereithalten).

1.2.2.3 OR8 Hobby + ORE8: Pro Teilnehmer können maximal zwei Reifensätzen (2 x 4 Stück.) am Rennwochenende erworben und eingesetzt werden.

OR8 Expert: Es kann eine beliebige Anzahl an Reifen verwendet werden.

1.2.2.4 Die Reifen werden mit einem farbigen Sicherheitsaufkleber (mit Startnummer) versehen bzw. farblich gekennzeichnet. Die erworbenen und gekennzeichneten Reifensätze (maximal 2 Sätze) müssen an dieser Veranstaltung ab dem ersten Vorlauf verwendet werden.

1.2.2.5 Reifen, die bei einem vorherigen HC-Rennen erworben wurden und bereits eine Kennzeichnung haben, können für einen anderen Lauf, an dem der entsprechende Reifen zugelassen ist, erneut verwendet werden. Hierzu werden diese Reifen für die aktuelle Veranstaltung neu gekennzeichnet. Die maximale Anzahl Reifensätze darf jedoch nicht überschritten werden.

1.2.2.6 Nach jedem gefahrenen Lauf müssen die Fahrzeuge (im kompletten Zustand) im Parc-Fermé abgestellt werden. Falsch oder nicht korrekt gekennzeichnete Reifen (falsche Startnummer / keine Übereinstimmung von Startnummer-Karosserie-

Reifen) führen zur Disqualifikation von der Rennveranstaltung.

1.2.2.7 Das Training sind vom Reifenreglement ausgenommen.

1.2.2.8 Beim ersten und zweiten HC-Lauf der Saison kann vor Ort (zu Trainingszwecken) ein Satz (4 fertig verklebte Reifen) zusätzlich zu den regulären Reifensätzen zum Preis von 35,- € käuflich erworben werden. Der Verkauf erfolgt am Samstag zwischen 9.00 Uhr und 9.30 Uhr. Dieser Reifen erhält keine Kennzeichnung, kann aber bei Bedarf für diese Veranstaltung nachträglich gekennzeichnet werden.

1.2.2.9 Im Falle von Qualitätsmängeln oder anhaltenden Lieferschwierigkeiten seitens des Herstellers kann durch das Gremium (HC-Vorsitzender und SK-Referent) ein anderer Reifen für den Rest der Saison homologiert werden. Die Auswahl des Reifens (Hersteller, Profil sowie Mischung) obliegt dem Gremium. Der Verkaufspreis des ursprünglichen Reifens wird nicht überschritten.

1.2.2.10 Teilnahme nur am Sonntag und Helferposten-Regelung für den Teilnehmer:

Sollte ein Fahrer oder FahrerIn nur am Sonntag teilnehmen, so hat Er / Sie dafür Sorge zu tragen, dass für den Samstag der Helferposten besetzt ist. Der oder die Vertretung welche ersatzweise den Helferposten übernimmt ist bis Freitag vor dem Rennen dem Zeitnehmer mitzuteilen. Sollte die namentliche Nennung bis zur Frist oder der Helferposten für den Samstag nicht besetzt sein, ist Sonntags keine Teilnahme am Rennen möglich, wegen unsportlichen Verhaltens.

1.3 VG8KL1, VG8KL2 und VG10SCA

Einheitlicher Austragungsmodus für SK-Läufe

Vorläufe:

Die Vorlaufdauer kann vom Rennleiter zwischen 4-7 Minuten gesetzt werden. Der Rennleiter kann unabhängig von der Teilnehmerzahl entscheiden ob 3,4 oder 5 Vorläufe ausgetragen werden. Der Rennleiter hat dies mit der Zeitplanung abzustimmen, damit die Veranstaltung nicht wesentlich zu kurz oder zu lang wird. Der Rennleiter hat die Vorlaufklassen entsprechend der erfahrungsgemäß zu erwarteten Fahrleistungen in Gruppen mit möglichst gleich starken Fahrern einzuteilen. Alternativ kann ein Zeittraining angeboten werden, in dem die Fahrer entsprechend ihrer schnellsten Rundenzeiten in die Vorlaufgruppen sortiert werden. Hierbei können auch die schnellsten 3 oder 5 zusammenhängenden Runden gewertet werden. Bei Läufen zu Sportkreismeisterschaften kann keine Auszeit genommen werden.

Die erneute Einführung von Direktqualifizierten.

Die Ranglisten Plätze 1-4 nach dem letzten Vorlaufdurchgang sind direkt für das Finale qualifiziert. Die Plätze 5-10 ergeben sich aus den jeweiligen Halbfinalen. Die Vorlaufdauer beträgt 4-7 Minuten auf Runden und Zeit. Den Direktqualifizierten beider Klassen ist ein Training von mindestens 10 Minuten zu gewähren, bei dem eine Rundenzeitmessung vorgenommen wird. Diese Ergebnisse sind den Trainingsteilnehmern zugänglich zu machen. Es wird ausdrücklich auf die Regelung vor der Umstellung verwiesen. Ein Nachtanken innerhalb der Vorlaufdauer von 4-7 Minuten ist ausdrücklich gestattet.

Streckenposten:

Der Veranstalter legt fest, ob mit oder ohne Streckenposten gefahren wird.

Dauer der Veranstaltung:

Die Veranstaltung erstreckt sich über 2 Tage. Am Samstag ist Training zu gewähren, bei Bedarf kontrolliert nach Maßstab und gegebenenfalls auch nach Fahrleistung sortiert eingeteilt. Am Sonntag finden die Wertungsläufe statt. Der Rennleiter kann entscheiden, dass bereits am Samstag Vorläufe gefahren werden. Dies ist in der Ausschreibung anzugeben und verbindlich. Finden bereits samstags Vorläufe statt, so müssen mindestens 2 davon am Sonntag ausgetragen werden. Nach den Vorläufen am Samstag und vor den Vorläufen am Sonntag kann freies Training gewährt werden.

Jugendendlauf:

Die Veranstalter der SK Läufe VG8 /VG10 tragen am Samstag des Veranstaltungstermines einen Jugendendlauf für alle Jugendliche bis zum 18. Lebensjahr einen separaten

Jugendendlauf aus. Hier starten in der Klasse VG8 alle Jugendlichen, Klasse 1 und Klasse 2 gemischt. Die Jugendlichen der Klassen VG10 und VG10S fahren ebenfalls einen separaten Endlauf.
Die Laufdauer beträgt 20 bis 30 Minuten. Dies liegt in der Entscheidung des jeweiligen Rennleiters

1.4 Ehrung der Sportkreismeister

- 1.4.1** Die Ehrungen der Sportkreismeister werden von den Referenten der jeweiligen Sparte vorgenommen. Ihnen ist freigestellt, diese entweder beim letzten Rennen der Saison, dem ersten Rennen der Folgesaison oder nach wie vor beim Sportkreistag vorzunehmen.
- 1.4.2** Geehrt werden nur Fahrer als Sportkreismeister, die an mindestens 2 SK-Läufen der jeweiligen Klasse teilgenommen haben. Ranglistenerste, die nur einen Lauf gefahren haben, werden nicht als Sportkreismeister geehrt.
- 1.4.3** Die Sportkreismeister werden geehrt wie folgt: Sportkreismeister, Sportkreismeister Junior, Sportkreismeister Jugend, Sportkreismeister 40+ und Sportkreismeister 55+. Den Titel Sportkreismeister erhält der Fahrer, der auf Rang 1 der Rangliste steht, unabhängig von der Altersklasse. Er wird mit Pokal/Plakette und einer Urkunde geehrt. Ist dieser gleichzeitig auch Sportkreismeister in einer Altersklasse wird er als Sportkreismeister in der Altersklasse mit einer Urkunde geehrt. Sportkreismeister in einer Altersklasse werden, sofern sie nicht auf Platz 1 der Rangliste stehen, als Sportkreismeister in der Altersklasse mit Pokal/Plakette und Urkunde geehrt.

1.5 VG5ST und VG5TW

Veranstaltungen des 3-Länder-Cups werden als Läufe zur Sportkreismeisterschaft gewertet, sofern die 3-Länder-Cup Läufe nach dem jeweils gültigen DMC-Reglement ausgetragen werden.

Die Teilnehmer an einem Lauf des 3-Länder-Cup, die DMC-Mitglieder sind, werden parallel als Teilnehmer eine SK-Laufes gewertet.

Die Wertung erfolgt durch den Referenten Großmodelle des Sportkreis Mitte.

Gewertete Klassen:

<u>DMC</u>	<u>3-Länder-Cup</u>
VG5ST	Hobby
VG5TW	Expert

2. Sportkreis Nord

2.1 Elektro Glattbahn:

Beginn der Vorläufe erst am Tag der Finalläufe. Ab Outdoor Saison werden nur noch drei Vorläufe gefahren.

In der Gruppe Nord werden in den Klassen Elektro-TW max. 4 Indoor und max. 4 Outdoor SM-Läufe pro Saison gefahren.

2.2 VG8KL1, VG8KL2, VG10 und VG10S

2.2.1 Wertungsläufe zur Sportkreismeisterschaft der Klassen VG8KL1, VG8KL2 VG10 und VG10S werden zusammen durchgeführt.

2.2.2 Die Klassen VG8KL1/VG8KL2 sowie VG10/ VG10S werden gemeinsam gefahren (Vorläufe und Finale), aber getrennt gewertet. Eine Doppelnennung für mehrere Klassen in einem Maßstab ist aus diesem Grund nicht zulässig.

2.2.3 Die Sportkreismeisterschaft wird nach Austragungsmodus Teil B 5.4 ausgetragen.

2.2.4 Die Wertungsläufe werden für alle Klassen über 2 Tage (Samstag / Sonntag) durchgeführt. Der Samstag ist ausschließlich dem Training vorbehalten.

2.2.5 Die Vorläufe werden ohne Streckenposten gefahren. Die Boxenhelfer sind für die Bergung
-des jeweiligen Fahrzeugs verantwortlich.
-Die Finale werden mit 4 Streckenposten gefahren.
-Die Aufsteiger aus den unteren Finalen werden nicht als Streckenposten eingeteilt.

2.2.6 Es werden 4-5 Vorläufe gefahren. Die Vorlaufdauer beträgt 5 Minuten. Sofern das geplante Veranstaltungsende aufgrund einer zu hohen Teilnehmerzahl nach 18:00 Uhr stattfinden würde, kann die Anzahl der Vorläufe reduziert werden. Die Wertung der Vorläufe erfolgt nach Runden und Zeit, nur der beste Lauf eines Teilnehmers wird gewertet. Bei Gleichheit entscheidet der jeweils nächstbeste Lauf. Die Gesamtrangliste der Vorläufe bestimmt die Einteilung der Finalläufe. Nachtanken während der Vorläufe ist erlaubt.

2.3 VG5

2.3.1 Samstag sollte nur Training sein, nur bei hoher Teilnehmerzahl ist 1.Vorlauf möglich, wenn am Sonntag kein Ende vor 18:30 Uhr möglich ist.

2.3.2 Sonntag von 8:00 – 8:30 Uhr nur Training für Teilnehmer, die nicht am Samstag anwesend waren.

2.3.3 mindestens 2 Vorläufe am Sonntag.

2.3.4 3-4 Vorläufe je 5.min gewertet nach Runden und Zeit, Es zählt der beste Vorlauf.

2.3.5 Wechselzeit Vorläufe und Finalläufe 6-10 min.

2.3.6 Der Abstand zwischen den Vorlaufdurchgängen muss eine ausreichende Vorbereitung des Autos ermöglichen.

2.3.7 Auswertepause nach allen Vorläufen (Auswertepause Finalläufe) mindestens 20 min.

2.3.8 Mittagspause 30-60 min. / Die Durchführungszeit legt der Veranstalter fest.

2.3.9 Der Austragungsmodus wird vom Ausrichter bekannt gegeben.

Die Veranstaltung sollte spätestens gegen 18:00Uhr am Sonntag enden.

2.3.11. Technisches Reglement

Teil D Abs. 5.1 Besonderheit: VG5ST die Karosserie muss kein Mindestgewicht haben. Zugelassen sind alle TW- und GT-Karosserien, die Räder müssen bedeckt

sein. Das Regenauto darf weitergegeben werden.

Besonderheiten: VG5GT folgende Vergaser sind für die Motoren Zenosah G230+G240 zugelassen 603A+603B+813+990, das Entfernen der Chokeklappe am Vergaser ist erlaubt. Es sind auch Kugellager oder Buchsen an der Vergaserwelle erlaubt.

Besonderheiten: VG5GT es gibt keine Reifenreglementierung, zugelassen sind alle Tourenwagenreifen (Abmessungen gemäß DMC-Reglement Abs 5.9).

2.4. EG8GT

2.4.1. Allgemein

Benutzung von Reifenhaftmitteln ist verboten

Nutzung von Kreiselsystemen oder andere Fahrhilfen ist verboten

-Aktive elektronische Beeinflussung fester Fahrzeugparameter (Reglereinstellung, Sturz, Spur) per Fernsteuerung ist verboten

-Die Verwendung eines Rückwärtsganges ist in allen Klassen untersagt. Dieser ist am Regler zu deaktivieren. Sollte in einem Lauf dennoch der Rückwärtsgang verwendet werden, so wird der Lauf nicht gewertet

2.4.2. Motor

Die Wahl des Motors ist frei, solange er den folgenden Spezifikationen entspricht:

Max. 2450 kV, Länge: max. 74 mm, Durchmesser: max. 44 mm

2.4.3. Laufdauer

Vorläufe 5 - 7 Minuten

Finalläufe 6:30 - 7 Minuten

Jeweils zzgl. Vorbereitungszeit / Einführungsrunden

3. Sportkreis West

3.1 Allgemein

- 3.1.1 Für Rennen im Sportkreis West abgegebene Nennungen sind mit dem Nennschluss verbindlich, und somit besteht für das in der Ausschreibung ausgewiesene Nenngeld sowie für eventuell zusätzliche Kosten (Versicherungsgebühr, Pflichtreifen etc.) grundsätzlich eine Zahlungsverpflichtung. Die Zahlung des Gesamtbetrages hat bis zum Nennschluss zu erfolgen. Teilnehmer, die unabhängig von ihrer Teilnahme an Rennen ihrer Zahlungsverpflichtung nicht nachkommen, können vom SK West von der Teilnahme an weiteren DMC-Wettbewerben im Sportkreis West ausgeschlossen werden, bis die offene Zahlung an den betreffenden Ausrichter geleistet wurde. Die Entscheidung wird vom SK-Vorsitzenden und von den SK-Referenten mit einfacher Mehrheit getroffen.
- 3.1.2 Nenngeld Jugendliche: Bei der gemeinsamen Austragung von Rennserien mit Läufen zur Sportkreis-Meisterschaft West darf das Nenngeld für Jugendliche 13,00 Euro nicht übersteigen.
- 3.1.3 Termin-Übersicht: Eine Übersicht über alle Rennen zu den Sportkreis-Meisterschaften West und andere Rennen im Sportkreis West wird auf der DMC-Website (www.dmc-online.com) im Bereich des Sportkreises West im PDF-Format zum Download bereitgestellt.

3.2 Verbrenner-Glattbahn 1:8 und 1:10

- 3.2.1 Die Sportkreis-Meisterschaften West VG8KL1, VG8KL2, VG10, VG8S und VG10S werden 2024 in gemeinsamen Läufen ausgetragen. Die Vorläufe werden ausschließlich am Sonntag gefahren. Das Training am Samstag wird bei Bedarf nach Klassen unterteilt.
- 3.2.2 Bei weniger als 5 Nennungen in einer Klasse kann die Renndurchführung angepasst werden.
- 3.2.3 Die vier bestplatzierten Fahrer der Vorlaufangliste sind direkt für das jeweilige Finale qualifiziert. Aus den Sub-Finalen steigen je drei Fahrer auf, aus den Halbfinals jeweils die zwei Bestplatzierten sowie die zwei Zeitschnellsten (bei Trockenwertung).
- 3.2.4 In den Sport-Klassen sind alle Motor/Resorohr-Kombinationen gemäß DMC-Jahrbuch 2024 erlaubt.
- 3.2.5 Bei den Läufen ist die Verwendung von Reifen-Haftmitteln strikt verboten. Eine Kontrolle der Reifen ist zu jeder Zeit möglich. In unklaren Fällen können Reifensätze auch zur weiteren Überprüfung einbehalten werden.
- 3.2.6 Das Nenngeld je Rennen zur Sportkreis-Meisterschaft West beträgt 25,00 € für Erwachsene. Für Jugendliche beträgt das Nenngeld 10,00 €.
- 3.2.7 Bei allen SMW- und NWM-Rennen sind ausschließlich MyLaps-Transponder (RC2/RC4) zugelassen.
- 3.2.8 Mobiltelefone sind bei den Rennen in der Boxengasse zur Nutzung von Zeitnahme-Apps ausdrücklich erlaubt, das Telefonieren ist in der Boxengasse unverändert strikt verboten..
- 3.2.9 Bei allen SKW- und NWM-Rennen ist das Tragen einer Warnweste sowohl in der Boxengasse als auch beim Einsatz als Streckenposten Pflicht. Jeder Teilnehmer hat für sich selbst und für seine/n Helfer für die Ausrüstung mit Warnwesten zu sorgen. Das Hygienegründen ist das tauschen von Warnwesten nicht gestattet. Die ausrichtenden Vereine stellen keine Warnwesten zur Verfügung.
- #### 3.3 OR8 / ORES
- 3.3.1 Geplant sind 2 SK-Läufe(Kombi-Rennen mit NRW-Cup) und 5 weitere NRW-Cups.
- 3.3.2 Die Rennen können auch auf Rennstrecken mit vollständigem Kunstrasen-Belag durchgeführt werden.
- 3.3.3 Witterungsbedingt können Abweichungen zur Ausschreibung vom Rennleiter bzw. Ausrichter und bei Bedarf von den Sportkommissaren entschieden werden (z.B. Durchführung von Vorläufen am Samstag).

3.4 Elektro-Glattbahn

- 3.4.1 Bei den Läufen zur Sportkreis-Meisterschaft West in den Elektro-Glattbahn-Klassen 1:10 sind die Reifen freigestellt, sofern in der Ausschreibung kein Reifen explizit vorgeschrieben ist.
- 3.4.2 Mit der Ausschreibung können für alle EG-Klassen auch Motoren, Regler und andere technische Werte für den betreffenden Lauf explizit festgelegt werden.
- 3.4.3 Die Fahrzeiten der einzelnen Klassen für Vorläufe und Finalläufe werden je nach Teilnehmerzahl vom Rennleiter festgelegt.

3.5 Elektro-Offroad 1:10

- 3.5.1 Bei den Läufen zu den Sportkreis-Meisterschaften West in den Elektro-Offroad-Klassen 1:10 sind die Reifen freigestellt, sofern in der Ausschreibung kein Reifen explizit vorgeschrieben wird.
- 3.5.2 Für die Läufe zu den Sportkreis-Meisterschaften West können auch Reifen aus der Homologationsliste des Vorjahres verwendet werden.
- 3.5.3 Mit der Ausschreibung können auch Motoren, Regler und andere technische Werte für den betreffenden Lauf explizit festgelegt werden.
- 3.5.4 Die Fahrzeiten der einzelnen Klassen für Vorläufe und Finalläufe werden je nach Teilnehmerzahl vom Rennleiter festgelegt.

3.6 Verbrenner-Glattbahn 1:5

- 3.6.1 Die Sportkreis-Meisterschaft West wird in *drei* Läufen ausgetragen.
- 3.6.2 Die Rennen zum RCS-Cup und zur Sportkreis-Meisterschaft West werden gemeinsam ausgetragen.
- 3.6.3 Für die Rennen zur Sportkreis-Meisterschaft West VG5ST gilt 2024 folgendes Reifen-Reglement:
 - a) Für die Vor- und Finalläufe dürfen maximal drei Paar neue Reifen verwendet werden. Vor Beginn der Vorläufe (vorzugsweise am Vortag) müssen die maximal drei Paar Reifen (bei Fahrzeiten von vier Vorläufen á zehn Minuten, Halbfinale á 20 Minuten, Finale á 30 Minuten, insgesamt ca. 90 Minuten; ab Achtelfinale wird ein Paar Reifen zusätzlich zugelassen) einer Reifenmischung eines Herstellers von der Technischen Abnahme markiert werden. Die Reifen können neu sein, dürfen auch gebraucht sein.
 - b) Bei jedem gefahrenen Vorlauf muss auf der Hinterachse ein Paar markierter Reifen verwendet werden, auf der Vorderachse dürfen auch angefahrne Reifen ohne Markierungen derselben Reifenmischung verwendet werden. Zu den Finalläufen müssen auf dem Fahrzeug sowohl auf der Vorder- als auch auf der Hinterachse markierte Reifen montiert und verwendet werden.
 - c) Bei defekten Reifen (nur Seitenflanke aufgerissen, nicht defekte Klebestelle) und defekter Felge (Vierkant rund, Felgenbruch) kann dieser bei Vorlage des defekten Reifens bei der Rennleitung und/oder der Technischen Abnahme durch einen neuen oder gleichwertigen Reifen ersetzt werden.
 - d) Stichproben werden vor und/oder nach dem Lauf von der Rennleitung bzw. der Technischen Abnahme vorgenommen.
 - e) Reifen-Vorgabe 2023: Hersteller/Mischung: GRP: M1 und M2, PMT : Supersoft und Soft Supreme Die verschiedenen Hersteller und Mischungen dürfen bei den Vor- und Finalläufen nicht gemischt werden, das heißt, es muss immer der gleiche Hersteller und die gleiche Mischung gefahren werden.
 - f) Für die Trainingszeit ist die Reifenwahl freigestellt.
 - g) Bei Regen bzw. Nässe (wird vom Rennleiter angesagt) ist die Wahl der Reifen freigestellt.
 - h) Jede chemische Behandlung der Reifen ist verboten.
- 3.6.4 In der Klasse VG5F1 wird das Hauptfinale bis max. 40 Minuten gefahren. Bei einer Laufdauer größer 30 Minuten kann innerhalb des Lauf maximal ein Tankstopp durchgeführt werden. Beim Tankstopp muss der Motor abgestellt werden.

4. Sportkreis Süd

4.1 VG 1:8/VG 1:10:

Vorlaufdauer VG8 4 Minuten ohne Tankstopp, VG10 Scale 5 Minuten ohne Tankstopp.

Gewertet wird nach Runden und Zeit. **Keine Einheitsreifen**

Bei geringer Teilnehmeranzahl kann die Klasse 1 und Klasse 2 zusammengelegt werden. Dafür kann dann ein B-Finale gefahren werden. Für die Rangliste werden die Klassen getrennt gewertet.

Laufdauer: Finale:	15 - 30 Minuten
	Finale kann auch über 2x 15 Minuten gefahren werden
Halbfinale:	10 - 20 Minuten
Subfinale:	10 - 15 Minuten

Ist ein genannter Fahrer nicht erschienen und hat kein Nenngeld entrichtet, ist dieser beim nächsten SM-Lauf nur startberechtigt, wenn das Nenngeld für den Lauf an dem er nicht erschienen ist nachentrichtet hat.

4.2 VG5:

4.2.1 Finallaufdauer VG5F1: 25 Minuten, Tanken/Nachtanken nach dem Start verboten!

4.2.2 *Es sind alle frei käuflichen Reifen/Felgen zulässig, die dem DMC-Reglement VG5 entsprechen.*

4.2.3 E- Starter sind nur in der Boxengasse erlaubt.

4.2.4 Bei geringer Teilnehmeranzahl können die Klassen VGTW+VG5GT zusammengelegt werden. Für die Rangliste werden die Klassen getrennt gewertet.

4.2.5 Für die Qualifikation aus dem Sportkreis Süd zur DM genügt die Teilnahme an einem SK-Lauf.

4.3 OR8:

Die Termine für die SK Läufe OR für das folgende Jahr müssen bis zum SBT beim OR Referenten Süd vorliegen. Die Termine werden vom OR Referenten koordiniert und am Sportkreistag beschlossen.

Die Sportkreismeisterschaft wird bei der Ausrichtung der Wertungsläufe in zwei Leistungsklassen (A-Expert, B-Hobby) getrennt und in der Gesamtrangliste zusammengeführt. Hierzu werden die Fahrer der Klasse B-Hobby entsprechend der Platzierung innerhalb der Leistungsklasse B hinter den Fahrern der Klasse „A“ platziert. (z. B.: 50 Fahrer A, 50 Fahrer B, dann hat der 1. von B Platz 51, der 2. von B 52 usw... in der Ergebnisliste). Die Fahrer geben bei der Nennung zu den einzelnen Wertungsläufen jeweils an, ob sie in A oder B starten. Die SK Läufe (OR8, OR8EB) werden zusammen mit dem Bayerncup ausgetragen.

In allen Läufen werden Samstags zwei und am Sonntag mindestens 1 Vorlauf gefahren. Die Anzahl der Vorläufe am Sonntag kann aufgrund der Starterzahl und der Wetterverhältnisse variieren. Die Austragungsmodi der einzelnen SK Läufe können voneinander abweichen. Verstöße gegen Reglement Teil A 6.3 (auch Reifenschmierer) werden gemäß Teil A 2.3.3 mit Disqualifikation bestraft.

Es kann bis zu max.ein SK Lauf auf 100% Kunstrasen ausgetragen werden.

4.4 Elektro Offroad:

Sollten es die baulichen Voraussetzungen oder die Teilnehmerzahl notwendig machen, dürfen Vorläufe und Finale auch mit weniger als 10 Fahrern gefahren werden.

5. Sportkreis Ost

5.1 Allgemeines

In den Ausschreibungen des SK Ost müssen alle zusätzlich zum Nenngeld entstehenden Kosten (z. B. Gebühren für Strom, Campinggebühren, etc.) enthalten sein, wenn diese für die Teilnahme an der Veranstaltung entrichtet werden müssen.

In allen Klassen werden in SK-5 SM- sowie FR-Läufe zusammen gefahren und nach dem Lauf getrennt gewertet.

Es dürfen alle homologierten Teile nach Ermessen des Fahrers eingesetzt werden.

5.2 Abweichende Regelungen SK-5, Klasse VG5

Die OstMasters werden im Rahmen der SK Meisterschaft SK 5 und SK 4, oder als eigenständiges Rennen (FR Rennen) ausgetragen.

Bei bis zu 5 Rennen gibt es ein Streichergebnis, bei mehr als 5 Rennen gibt es zwei Streichergebnisse.

Es werden die DMC-Klassen VG5TW, VG5GT und VG5F1 gefahren.

Doppelstarts ist für Fahrer der Klasse VG5F1 erlaubt.

Es gilt freie Reifenwahl.

Für die Saison 2023 sind in den 2 Tourenwagenklassen alle, im Handel frei erhältlichen, Tourenwagen- und GT-Karossen erlaubt./

Motoren dürfen maximal 800 € kosten, im Zweifel obliegt den Fahrer die Nachweispflicht.

In allen anderen Technischen Punkten gilt das DMC-Regelwerk.

Es sollten 3 Vorläufe gefahren(vorzugsweise Samstag einer und Sonntag zwei) anschließend ABC Finalläufe.

Fahrer müssen mit Fahrzeug zur Siegerehrung erscheinen.

Beim letzten Saisonrennen (letztes Rennen der Saison) erfolgt die Gesamtsiegerehrung, der zehn bestplatzierten Fahrer jeder Klasse.

5.3 Abweichende Regelungen für die Klassen OR8

In den Klassen OR8, ORT, ORE8, ORET sind Strecken mit 100% befestigtem Untergrund (z. B. Kunstrasen) - der Offroadcharakter muss erhalten bleiben - für SK Läufe zulässig.

In der Ausschreibung muss stehen, falls die Streckenführung die vorgeschriebene Breite geringfügig unterschreitet.

Die in den Klassen Homologierte Reifen des Vorjahres dürfen bis zur Deutschen Meisterschaft weiterhin verwendet werden.

Sollten es die baulichen Voraussetzungen oder die Teilnehmerzahl notwendig machen, dürfen Vorläufe und Finale auch mit 8 Fahrern gefahren werden.

Anhang 4 DMC-Ortsclubs

(Datenstand 31.3.2024)

Anschriften Teamleiter der DMC- Ortsclubs nach Sportkreis und OV Nummer sortiert:**OV# Team-Bezeichnung: X = Verein betreibt Rennstrecke****Sportkreis Mitte**

- 10003 X ORT Fulda - Jens Förster**
Dielhof 1a, 36396 Steinau, Tel.: 06667-918655, Fax.:
Email: foerster.jens2@freenet.de Internet: www.ort-fulda.de
- 10004 X AMC Lahntal e.V. - Maximilian Schäfer**
Gartenstraße 19, 35586 Wetzlar, Tel.: 06441-27824, Fax.:
Email: maximilian.paul.schaefer@gmail.com Internet: www.amc-lahntal.de
- 10005 X MSC Kirchhain e.V. - Jürgen Schuch**
Ginsterweg 10, 35041 Marburg, Tel.: 06421-32578, Fax.: 06421-93039
Email: schuchvers.makler@t-online.de Internet: www.msc-kirchhain.de
- 10008 MAC Hainburg - Bier Helmut**
Ostring 10, 63512 Hainburg, Tel.: 06182/68465, Fax.:
Email: helmut.bier@online.de
- 10012 MRC Rhein-Neckar e.V. - Martin Janecke**
Ulfenbachstr. 7, 69483 Wald-Michelbach, Tel.: 06207/2863, Fax.:
Email: martin.janecke@freenet.de Internet: -
- 10014 MAC Saar e.V. - Jürgen Gödtel**
Bolanderstr 7, 67297 Marnheim, Tel.: 06352-789244, Fax.: 06352-789492
Email: go.juergen@t-online.de Internet: www.mac-saar.de
- 10016 ORC Saar - Ralf Schiestel**
Georgstr. 21, 66538 Neunkirchen, Tel.: 06821-87321, Fax.:
Email: orcsaar@t-online.de
- 10017 X Wiesbadener Minicar Club e.V. - Marcus May**
Max-Planck-Str. 9, 63486 Bruchköbel, Tel.: 061817016056, Fax.:
Email: marcus.may@unitybox.de Internet: www.wmc-ev.de
- 10028 RC- Sonntagsfahrer e.V. - Steven Reis**
Birkenlohrstr. 35, 63069 Offenbach am Main, Tel.: , Fax.:
Email: steven.reis@hotmail.com Internet: www.rc-sonntagsfahrer.de
- 10035 X AMC Saarbrücken e.V. - Remo Clemens**
Rosenstr. 10, 66287 Quierschied, Tel.: 06897-66976, Fax.:
Email: remo-clemens@t-online.de Internet: www.amc-saarbruecken.de
- 10037 X ESV Bischofsheim e.V. - Marko Meuser**
Blumenstr. 13, 67472 Esthal, Tel.: 06325-988338, Fax.:
Email: marko.meuser@gmx.de Internet: www.rhein-main-circuit.de
- 10038 RC-Team Hockenheim - Martin Holdermann**
Lerchenstr. 15, 67165 Waldsee, Tel.: 06236-463506, Fax.: 06232-34647
Email: mholdermann@aol.com Internet: www.rc-team-hockenheim.de
- 10048 Team SMI Siegen - Anke Müller**
Hubertusstr. 6, 57234 Wilnsdorf, Tel.: , Fax.:
Email: a.mueller@smi-motorsport.de Internet: www.smi-motorsport.de
- 10058 X MC Ettlingen e.V. - Herbert Dose**
Turnerstr. 177, 69126 Heidelberg, Tel.: 06221/374325, Fax.: 06221-3379036
Email: h_dose@arcor.de Internet: www.mc-ettlingen.de

- 10079 X RC-Club Grossheubach e.V. - Michael Löffler**
Höchster Str. 10, 65779 Kelkheim, Tel.: 06195-975370, Fax.:
Email: dmc-teamleiter@rc-club-grossheubach.de Internet: www.rc-club-grossheubach.de
- 10086 MAC OR Hütschenhausen e.V. - Steffen Kunz**
Hofstr. 18, 66894 Lambsborn, Tel.: 06372-50169, Fax.:
Email: info@mac-huetschenhausen.de Internet: www.mac-huetschenhausen.de
- 10120 VfR Rüsselsheim e.V. - Ingmar Erdmann**
Amorbacher Str. 54, 65428 Rüsselsheim, Tel.: 06142-301060, Fax.:
Email: ingmar-erdmann@t-online.de Internet: www.rccar.vfr-ruesselsheim.de
- 10121 RC-Racing Team - Bernd Henne**
Halbergstr. 37, 66121 Saarbrücken, Tel.: 0681-62794, Fax.:
Email: bhenne@t-online.de
- 10127 RC-HW Hartenrod e.V. - Thomas Schmidt**
Wetzlarer Weg 17, 35080 Bad Endbach, Tel.: 02776-921343, Fax.: 02776-8356
Email: info@freizeithaus-bergfried.de Internet: www.rchw-hartenrod.de
- 10132 X EMC Wehrheim - Martin Leiacker**
Gustav-Kayser-Str. 6, 61231 Bad Nauheim, Tel.: 06081-44156, Fax.:
Email: martin@leiacker.de Internet: www.emcwehrheim.de
- 10146 X MAC Dannstadter Höhe e.V. - Steffen Schneider**
Hindenburgstraße 6, 76833 Siebeldingen, Tel.: 063459539761, Fax.:
Email: s.schneider@mac-dannstadt.de Internet: www.mac-dannstadt.de
- 10156 IGR RacingTeam Runkel - Stefan Klein**
Lindentalstr. 40, 57518 Steineroth, Tel.: 02743-9349480, Fax.:
Email: stefan.klein@rc-kleinkram.de
- 10176 X MCRT Aschaffenburg - Alexander Olah**
Hasselstrasse 54, 63762 Großostheim, Tel.: 06026-3270, Fax.:
Email: Alexander.olah@outlook.de Internet: www.mcrt-aschaffenburg.de
- 10180 MBC Goldstein e.V. - Ronald Völker**
Marc-Chagall-Str. 6a, 55127 Mainz, Tel.: 06131-6961480, Fax.:
Email: r-voelker@web.de Internet: www.mbcgoldstein.de
- 10184 X RC-Offroad Kassel e.V. - Christian Braches**
Hans-Lange Str. 27, 34225 Baunatal, Tel.: 05665-961999, Fax.:
Email: christian.braches@freenet.de
- 10188 2-speed racing team - Giacomo Keller**
Kampgarten 23, 51702 Bergneustadt, Tel.: , Fax.:
Email: g.keller@2-speed.de Internet: www.2-speed.de
- 10198 MSC Sandhausen e.V. - Andreas Ivo**
Mombertplatz 64, 69126 Heidelberg, Tel.: 06221-889346, Fax.:
Email: herty@herty.de Internet: www.msc-sandhausen.de
- 10205 X MSC Ober-Mörlen e.V. - Thorsten Förg**
Waldstr. 12 c, 64331 Weiterstadt, Tel.: 06151-896886, Fax.: 06151-894820
Email: geschaeftsstelle@msc-obermoerlen.de Internet: www.msc-obermoerlen.de
- 10212 RC Cars & Drift - TV 1861 ST. Wendel - Jens Schmitt**
Kirchstraße 2, 66625 Nohfelden, Tel.: , Fax.:
Email: rc-cars@tv-wnd.de Internet: www.tv-wnd.de
- 10234 X MSV Linsengericht - Sebastian Fenske**
Dr.-Sondheimer-Str. 2, 63571 Gelnhausen, Tel.: 06051-967231, Fax.:
Email: kassenwart@msvlinsengericht.de Internet: www.msvlinsengericht.de
- 10261 MSC Rheingau-Taunus - Norbert Hügel**
Im Vorderlenzen 24, 65510 Idstein, Tel.: 06126-54175, Fax.: 06126-54175
Email: huegel.norbert@gmail.com

- 10266 Modellfreunde Rheinhessen/Pfalz e.V. - Christoph Nungaesser**
 Im Brühl 9b, 67294 Stetten, Tel.: , Fax.:
 Email: vorstand@mfr-morschheim.de Internet: www.mfr-morschheim.de
- 10284 X 1.MBSC Wächtersbach - Patrick Beck**
 In den Kappeswiesen 1a, 63571 Gelnhausen, Tel.: , Fax.:
 Email: mbscw@t-online.de Internet: www.mbsc-waechtersbach.de
- 10289 TS-Gross Auheim - Dai Sakaguchi**
 Am Mühlrain 8a, 63584 Gruendau, Tel.: , Fax.:
 Email: sakaguchinet@gmx.de Internet: www.mrcgrossauheim.de
- 10301 DJK 1909 Andernach e.V. Abt. RC Car - Achim Tramm**
 Auf den Hähnen 15, 56581 Ehlscheid, Tel.: , Fax.:
 Email: achimtramm99@aol.com Internet: www.djk-andernach.de/unsere-abteilungen/rc-car
- 10317 Die Kurvekuggler - Marcel Geiger**
 Hirschbergstrasse 29, 74189 Weinsberg, Tel.: 07941-8963, Fax.:
 Email: marcel.geiger@gmx.de Internet: www.odw-raceway.de
- 10323 X Spessart Racer - Tobias Breitingner**
 Hauptstr. 141b, 63864 Glattbach, Tel.: 06021-8666823, Fax.:
 Email: tobias.breitingner@spessart-racer.de Internet: www.spessart-racer.de
- 10329 MCC Kastellaun - Sven SeiB**
 Im Tal 12, 55568 Abtweiler, Tel.: , Fax.:
 Email: teamleiter@minidrom.de Internet: www.minidrom.de
- 10335 X MAC Solms - Jochem H. Carle**
 Chattenstr. 5, 35630 Ehringshausen, Tel.: 06449/6123, Fax.: 06449/1415
 Email: info@mac-solms.de Internet: www.mac-solms.de
- 10339 RCR Peterberg e.V. - Bernd Falkenhain**
 Hohenzollernstr. 11, 53721 Siegburg, Tel.: 02241-8497448, Fax.:
 Email: elektroman-gw@gmx.de Internet: www.rcr-peterberg.de
- 10350 X MAC Kenn e.V. - Edmond Huss**
 4, Neie Wee, 6661 Born, Tel.: 00352-730216, Fax.:
 Email: edmhuss4@pt.lu Internet: www.mac-kenn.de
- 10368 Rc-Driver MKK - Daniel Fröb**
 Brunnenstrasse 20, 63517 Rodenbach, Tel.: 06184-54824, Fax.:
 Email: daniel.laubach@yahoo.com Internet: www.rc-driver-mkk.de
- 10373 Modellbaufreunde Felsberg e.V. - Mirko Otys**
 Beuernsche Höhle 35, 34587 Felsberg, Tel.: 05662-91019, Fax.:
 Email: otys-felsberg@t-online.de Internet: www.modellbaufreunde-felsberg.de
- 10383 MAC Siersberg e.V. - Sascha Ott**
 Trierer Strasse 49, 66763 Dillingen, Tel.: 0177/8661667, Fax.:
 Email: Ottsascha.ott@googlemail.com

Sportkreis Nord

- 20024 MAC Hamburg e.V. - Frank Falkenberg**
 Martensallee 13 b, 22045 Hamburg, Tel.: 040-66976983, Fax.:
 Email: teamleiter@mach-ev.de Internet: www.mach-ev.de
- 20025 Schietschmieter Bistensee e.V. - Hans-Peter Bock**
 Wühren 1, 24794 Bünsdorf, Tel.: 04356-1306, Fax.:
 Email: hans-peter.bock@buensdorf.de Internet: www.schietschmieter.de
- 20029 ORC-B Göttingen e.V. - Daniel Brannolte**
 Valentinsbreite 12, 37077 Göttingen, Tel.: , Fax.:
 Email: danielbrannolte@hotmail.com Internet: www.ORC-B-Goettingen.de

- 20033** **Elsflether Modellsport-Verein e.V.** - **Joshua Domnick**
Dr.-Munderloh-Straße 19, 27798 Hude, Tel.: , Fax.:
Email: josh1990@outlook.de Internet: www.elsflether-modellsport.de
- 20049** **Modelcar- Offroadcrew e.V.** - **Michael Herbers**
Uferstr. 28, 49733 Haren, Tel.: 05932-7337889, Fax.:
Email: michael-herbers@gmx.de Internet: www.mcorc.de
- 20069** **MSC EXPO-RACER e.V.** - **Matthias Rühmkorf**
Magnusstr. 24, 30827 Garbsen, Tel.: 05131-5025005, Fax.:
Email: info@ev-expo-racer.de Internet: www.expo-racer.de
- 20080** **ECC Detmold** - **Stephan Avenhaus**
Vor den Eichen 3, 32756 Detmold, Tel.: 05231/32535, Fax.:
Email: stephan.avenhaus@gmx.de
- 20083** **MC Minden** - **Gerd Mehrhoff**
Brockmannweg 9, 32425 Minden, Tel.: 0571/9766886, Fax.:
Email: mc.minden@t-online.de
- 20104** **RC-Glashaus e.V.** - **Thorsten Hinsch**
Kruhnskoppel 109, 24558 Henstedt-Ulzburg, Tel.: 04193-93699, Fax.: 04193-993815
Email: t.hinsch@wtnet.de Internet: www.rc-glashaus.de
- 20111** **Team Chuck's Raceway** - **Marc Langner**
Hempbergstr.4, 25462 Rellingen, Tel.: 04101-8309977, Fax.:
Email: marc@mslp-langner.de
- 20118** X **BIG Hamburg e.V.** - **Robert Droste**
Max-Herz-Ring 94, 22159 Hamburg, Tel.: 040-2009955, Fax.:
Email: robert.droste@bighamburg.de Internet: www.bighamburg.de
- 20119** X **MAG Visselhövede e.V.** - **Jan Simon Knispel**
Seekamp 2, 29640 Schneverdingen, Tel.: 05193-9639999, Fax.:
Email: janknispel@hotmail.com Internet: www.mag-vissel.de
- 20153** **Offroad Team Nord** - **Dennis Eichholz**
Baumschulenweg 13, 25469 Halstenbek, Tel.: 04101-402922, Fax.:
Email: dennis.eichholz@gmx.de
- 20157** **RMC Wolfsburg e.V.** - **Michael Becker**
Ummersche Heer 21, 38518 Gifhorn, Tel.: 05371-990686, Fax.:
Email: woba388@wolfsburg.de Internet: www.rmc-wolfsburg.com
- 20158** X **MSC Pol. Braunschweig** - **Stephan Schostak**
Celler Weg 18, 38518 Gifhorn, Tel.: , Fax.:
Email: sovoZ77@gmx.de Internet: www.msc-polizei-bs.de
- 20161** **WMR Werra-Meißner-Racing** - **Tobias Graf**
Gartenstrasse 25, 37287 Wehretal, Tel.: 05651-229675, Fax.:
Email: tobgraf@gmx.de
- 20171 Offroad Shocker - Holger Petersen
Douglasienweg 5, 29525 Uelzen, Tel.: 0581-44521, Fax.:
Email: petersen.holger@t-online.de
- 20175** **MCV Dänischer Wohld e.V.** - **Björn Christiansen**
Achtern Barg 9, 24811 Brekendorf, Tel.: 04336-9997150, Fax.:
Email: svenamling@gmx.de Internet: www.mcv-daenischer-wohld.de
- 20203** X **AMC Hildesheim** - **Timo Schröder**
Bleckenstedter Str. 2, 31137 Hildesheim, Tel.: 05121-22767, Fax.: 05121-22767
Email: timo-schroeder1@gmx.de Internet: www.amc-hildesheim.de
- 20213** **ASC Celle e.V.** - **Erwin Kleinert**
Lueder Wose Straße 50, 29221 Celle, Tel.: , Fax.:
Email: asc@kabelmail.de Internet: www.asc-celle.com

- 20221 X MC Munster e.V. - Sascha Bülow**
Osterheide 38, 29640 Schneverdingen, Tel.: , Fax.:
Email: teamleiter@mcmunster.de Internet: www.mcmunster.de
- 20227 MAC Burgdorf e.V. - Marcel Felzmann**
Richtweg 8, 31275 Lehrte, Tel.: 05132-2188, Fax.:
Email: Teamleiter@mac-burgdorf.de Internet: www.mac-burgdorf.de
- 20232 AMC Nienburg - Markus Frost**
Am Stieg 20, 21635 Jork, Tel.: 04162-2509572, Fax.:
Email: micet13@t-online.de Internet: amc-nienburg.org
- 20237 X RCRT Quakenbrück - Michael Wanning**
Dinklagerstr.31, 49635 Badbergen, Tel.: , Fax.:
Email: info@trading-point.de Internet: www.rcrt-quakenbrueck.de
- 20241 X RCCT Münden e.V. - Holger Sparbier**
Wiershäuser Weg 100, 34346 Hann.-Münden, Tel.: 05541-73447, Fax.:
Email: holger.sparbier@web.de Internet: www.rc-car-team-muenden.de
- 20254 X BOC Kiel e.V. - Dirk Horn**
Gretenade 31, 24232 Schönkirchen, Tel.: 0431/2059113, Fax.:
Email: dirkhorn@horn-schoenkirchen.de Internet: www.boc-kiel.de
- 20272 AMC Föhr - Heiko Kulik**
Niedersachsenweg 9, 21079 Hamburg, Tel.: 040-76411797, Fax.: 040-76411799
Email: Kulik.Heiko@t-online.de
- 20276 RC-Team Pr.Oldendorf e.V. - Marco Hennig**
Mühlenfeldstr. 11a, 32257 Bünde, Tel.: 05223-7891583, Fax.:
Email: marco.hennig.x@web.de Internet: www.rc-team.net
- 20277 X RC World OHZ/HB - Uwe Kortehaneberg**
Am Kreuzzacker 20, 27711 Osterholz-Scharmbeck, Tel.: , Fax.:
Email: uweko66@web.de Internet: www.rcworld-ohz.de
- 20298 RC Car Club Hilter e.V. - Thorsten Ernst**
Ketteler Str. 7, 49124 Georgsmarienhütte, Tel.: , Fax.:
Email: vorstandrccchilter@gmail.com Internet: www.rc-car-club-hilter.de
- 20312 Modellbaufreunde Hameln - Michael Brinster**
Leihhof 3, 31789 Hameln, Tel.: , Fax.:
Email: michael.brinster@t-online.de Internet: www.mbf-hameln.de
- 20327 X MAC Uetersen e.V. - Frank Riemann**
Steindamm 69, 25337 Elmshorn, Tel.: , Fax.:
Email: teamleiter@mac-uetersen.com Internet: www.mac-uetersen.de
- 20341 Offroad Club Ostsee e.V. - Sebastian Selle**
Schorbenhöft 5, 23730 Neustadt in Holstein, Tel.: 04561-4525, Fax.:
Email: teamleiter-oco@gmx.de
- 20347 Team Wop-Racing- Frank Grieger**
Gustav-Pinkus-Straße 17, 32457 Porta Westfalica, Tel.: , Fax.:
Email: noere213@web.de Internet: www.wop-racing.de

Sportkreis West

- 30002 RC-Offroad- Runner-Club e.V. - Volker Schweitzer**
Augsburgerstr. 7, 50170 Kerpen, Tel.: , Fax.:
Email: vorstand@rc-offroad-runner-club.de Internet: ww.rc-offroad-runner-club.de
- 30007 X RCCC Coesfeld - Rainer Wiesweg**
Alice-Salomon-Weg 31, 48653 Coesfeld, Tel.: 02541/83529, Fax.:
Email: rainerw63@web.de Internet: www.rccc-coesfeld.de

- 30009 X RC-Offroad- Wattenscheid e.V. - Sven Friedrich**
Fahrenberg 30b, 45257 Essen, Ruhr, Tel.: , Fax.:
Email: teamleiter@rcow.eu Internet: www.rcow.eu
- 30010 RC Drecksloch e.V. - Dietmar Brinkert**
Spechtstr. 53, 46119 Oberhausen, Tel.: , Fax.:
Email: dibri66@aol.com Internet: www.rc-drecksloch.de
- 30013 MSC Adenau e.V. - Uwe Baldes**
Trierer Straße 9, 53518 Kottenborn, Tel.: , Fax.:
Email: teamleiter@mscadenau.de Internet: www.mscadenau.de
- 30026 X RCMC Ibbenbüren e.V. - Raimund Boldt**
Oststraße 38, 49084 Osnabrück, Tel.: 0541-4096829, Fax.:
Email: teamleiter@rcmc-ibbenbueren.de Internet: www.rcmc-ibbenbueren.de
- 30027 MAC Andernach - Uwe Rheinard**
Schillerring 30, 56626 Andernach, Tel.: 02632-926620, Fax.: 02632-926666
Email: info@rcfamily.de Internet: www.arena33.de
- 30030 X MAC Meckenheim e.V. - Bruno Czernik**
Wendelinusstrasse 21, 53902 Bad Münstereifel, Tel.: 02257-9588155, Fax.:
Email: teamleiter@mac-meckenheim.de Internet: www.mac-meckenheim.de
- 30031 X amc Hamm e.V. - Daniel Thiele**
Stiftstraße 41, 59494 Soest, Tel.: 0160/94735364 , Fax.:
Email: teamleiter@amc-hamm.de Internet: www.amc-hamm.de
- 30034 X NMSC Neuss - Guido Burghartz**
Graf-von-Pfeil-Str. 4, 41469 Neuss, Tel.: 02137-13157, Fax.: 02131-42120
Email: g.burghartz@nmsc.de Internet: www.nmsc.de
- 30040 X MCK e.V. Dormagen - Silvio Böhmichen**
Karl-Jaspers-Str. 89, 51377 Leverkusen, Tel.: 02171/80459, Fax.:
Email: as-sboehmichen@web.de Internet: www.mck-dormagen.de
- 30047 X MCC Rheda-Wiedenbrück eV - Christoph Thiele**
Niehorster Straße 110, 33334 Gütersloh, Tel.: 05241-9619418, Fax.:
Email: thiele_c@web.de Internet: www.mcc-rheda-wiedenbrück.de
- 30050 MRG Voerde - Christian Wurst**
Rotdornallee 9, 51399 Burscheid, Tel.: 02174-7326565, Fax.:
Email: firstcw@gmx.de
- 30051 Team Rennschnecken - Dirk Zschäbitz**
Petersbergweg 23, 51588 Nümbrecht, Tel.: 02293-7750, Fax.:
Email: birgit.zschaebitz@gmx.de
- 30060 X AMC Langenfeld e.V. - Thomas Geeven**
Ketzbergerstr. 42, 42653 Solingen, Tel.: , Fax.:
Email: thomas.gee73@gmail.com Internet: www.amc-langenfeld.de
- 30071 X MCC Borgholzhausen - Florian Damm**
Ostpreußenstr.23, 49492 Westerkappeln, Tel.: , Fax.:
Email: teamleiter@mcc-borgholzhausen.de Internet: www.mcc-borgholzhausen.de
- 30075 RC-TEAM Ruhr Störung e.V. - Peter Bartscherer**
Kiwittstr.9, 45307 Essen, Tel.: , Fax.:
Email: dmc-teamleiter@rc-team-ruhrstoerung.de Internet: www.rc-team-ruhrstoerung.de
- 30077 X MRC Alst.- Oberhausen e.V. - Jens Leyser**
Langwegstr. 7, 46119 Oberhausen, Tel.: , Fax.:
Email: info@mrc-oberhausen.de Internet: www.mrc-oberhausen.de
- 30078 RCC Reken - Frank Emmeluth**
Dr.-Wessels-Str. 8, 48734 Reken, Tel.: , Fax.:
Email: frank@rcc-reken.com Internet: www.rcc-reken.com

- 30082** **MAC Walsum e.V. - Jürgen Lehmann**
Rheinpreußenstraße 30, 47198 Duisburg, Tel.: 02066-417450, Fax.: 02066-417450
Email: juergenlehmann1955@web.de
- 30084** **Hobbythek Racing Team - Horst Weyer-Sturm**
An der Paas 4, 47929 Grefrath, Tel.: 02151-820200, Fax.:
Email: htmail@rc-car-online.de Internet: www.rc-car-online.de
- 30085** **BS-Racing Team - Markus Dinkhoff**
Venekotenweg 285, 41372 Niederkrüchten, Tel.: 02163-5722399, Fax.: 02163-5722398
Email: markus.dinkhoff@t-online.de Internet: www.bs-racing.eu
- 30091** **MCC Marienfeld - Ulrich Westenfelder**
Dengelstr. 9a, 33729 Bielefeld, Tel.: , Fax.:
Email: uli-manu@t-online.de
- 30094** X **RMC Düren e.V. - Roland Karduck**
Jahnstr. 32, 52353 Düren, Tel.: 02423-2800, Fax.:
Email: rmcdueren@web.de Internet: www.rmcdueren.de
- 30101** X **Nitromaniacs e.V. - Dirk Schumacher**
Eickenerstr. 209, 41063 Mönchengladbach, Tel.: 02161-6984901, Fax.:
Email: schumacher.dsf@googlemail.com Internet: www.nitromaniacs.de
- 30103** **MRT Unna - Michael Woeste**
Schwarze Ewald Straße 14, 44287 Dortmund, Tel.: 0231/4461087, Fax.:
Email: m-woeste@gmx.de
- 30123** X **Stoppelhopper Oberhausen e.V. - Christian Schiedung**
Wilhelmshavener Straße 13, 46049 Oberhausen, Tel.: 0208-209098, Fax.:
Email: christian_schiedung@web.de Internet: www.stoppelhopper-oberhausen.de
- 30124** **RCRT Duisburg - Stephan Melmer**
Möwenweg 9, 42659 Solingen, Tel.: 02065/40154, Fax.: 02054-421265
Email: stephan-melmer@gmx.net Internet: www.rcrt-duisburg.de
- 30130** X **RC-Team Sauerland e.V. - Illja Anders**
Hinter der Kirche 20, 57368 Lennestadt, Tel.: 02721-715286, Fax.:
Email: rct-sauerland@web.de
- 30136** **IG L.M.C Lipper Minicar Club - Oliver Dübel**
Brokhauser Str. 33c, 32758 Detmold, Tel.: 05231-26539, Fax.:
Email: olduebel@gmail.com
- 30143** X **MC Dortmund e.V. - Jörg Mampel**
Arndtstraße 22, 45661 Recklinghausen, Tel.: 0231-84199752, Fax.:
Email: teamleiter@mcdortmund.net Internet: www.mcdortmund.net
- 30145** **RC-Offroad Dortmund e.V. - Thomas Heinrich**
Hülshof 31, 44536 Lünen, Tel.: , Fax.:
Email: t.heinrich@rcofdo.de Internet: www.rc-offroad-dortmund-ev.de
- 30149** **RC RaceCrew - Sascha Hellemeister**
Drovestr. 150, 52372 Kreuzau-Drove, Tel.: , Fax.:
Email: rc-racecrew@gmx.de Internet: www.rc-racecrew.de
- 30160** X **RC Haltern e.V. - Thomas Kröger**
Kosselstraße 58, 44369 Dortmund, Tel.: 0231-6790611, Fax.:
Email: t.kroeger@me.com Internet: www.rc-haltern.de
- 30164** **RC-RT Troisdorf - Dieter Fleischer**
Robinienweg 9, 53177 Bonn, Tel.: 0228-9323232, Fax.:
Email: dieterfleischer@t-online.de
- 30178** **ROCAR Remscheid - Michael Spies**
Pommenicher Str. 18, 52379 Langerwehe, Tel.: 02423-4087818, Fax.: 02423-4087819
Email: mikespies@web.de Internet: www.rocar-remscheid.de

- 30181 X MSV Hürtgenwald e.V. - Klaus Hürtgen**
zum Steinbruch 16, 52393 Hürtgenwald, Tel.: 02429/9080900, Fax.: 02429/9080909
Email: teamleiter@auto.msv-huertgenwald.de Internet: www.msv-huertgenwald.de
- 30192 Racing Team Oberhausen - Jochen Müller**
Körnerstr. 33, 46047 Oberhausen, Tel.: 0208-8645252, Fax.:
- 30195 RC- Offroadcrew Langenfeld e.V. - Holger Jannes**
Germanenstr. 57, 42653 Solingen, Tel.: , Fax.:
Email: holger5265@web.de Internet: www.rc-offroadcrew-langenfeld.de
- 30197 X MCC Hocheifel e.V. - Simon Flucke**
Uhlandstr. 28, 40723 Hilden, Tel.: , Fax.:
Email: simon-flucke@t-online.de Internet: www.mcc-hocheifel.eu
- 30218 MFK Kürten e.V. - Boris Weber-Schwartz**
Stockhauser Str. 37, 42929 Wermelskirchen, Tel.: , Fax.:
Email: teamleiter@modellfreunde-kuerten.de Internet: www.modellfreunde-kuerten.de
- 30225 X Panik Team Troisdorf e.V. - Peter Frielingsdorf**
Hauptstr. 248b, 53639 Königswinter, Tel.: , Fax.:
Email: frille33@yahoo.de Internet: www.panik-team.de
- 30229 X RCCars Bergisch-Born e.V. - Simon Heidfeld**
Rudolf Str. 13, 42857 Remscheid, Tel.: 02191-29673, Fax.:
Email: simon.heidfeld@rccars-bergischborn.de Internet: rccars-bergischborn.de
- 30230 RT Harsewinkel e.V. - Heiner Lütgert**
Am Lotteberg 40, 33790 Halle, Tel.: 05201-6626312, Fax.: 05201-6626313
Email: heiner.luetgert@t-online.de Internet: nicht vorhanden
- 30240 X Modellsport Münsterland e.V. - Michael Thamm**
Droste-Hülshoff-Straße 10, 49479 Ibbenbüren, Tel.: 05451-4416084, Fax.:
Email: info@modellsport-muensterland.de Internet: www.modellsport-muensterland.de
- 30242 ORC Essen e.V. - Dirk Drechsler**
Auf m Wasserkamp 3, 45881 Gelsenkirchen, Tel.: , Fax.:
Email: d.drechsler@mugen.eu
- 30260 SGE Bedburg-Hau 05 / WRC - Stephan Pullich**
Oststraße 29, 41352 Korschenbroich, Tel.: 02827-5344, Fax.:
Email: nennung@well-rc.de Internet: www.well-rc.de
- 30296 X Modell Car Club Rhein Ahr e.V. - Torsten Förster**
Weststr. 36, 51688 Wipperfürth, Tel.: 02267-659611, Fax.:
Email: teamleiter@mcc-rhein-ahr.de Internet: www.mcc-rhein-ahr.de
- 30303 X RIMAR Rhein Ijssel Modell Auto Race - Heinz Kroezemann**
Schleusenstr. 1, 46562 Voerde, Tel.: 0281-47363777, Fax.:
Email: hkroezemann@hkroezemann.de Internet: www.evmc.nl
- 30308 AMSC Herne e.V. - Philipp Wisniewski**
Alte Grenzstraße 217, 45663 Recklinghausen, Tel.: 02361/79923847, Fax.:
Email: wisniewskiphilipp@web.de Internet: www.ams-herne.de
- 30315 X MAC Eifel-Elos e.V. - Stephan Elgas**
Langemarckstr. 83, 54595 Prüm, Tel.: 06551-985646, Fax.:
Email: 1.vorsitzender@eifelelos.de Internet: www.eifelelos.de
- 30330 RC LeMans IG - Harald Merten**
Lohortststrasse 28, 48429 Rheine, Tel.: 05971-8078383, Fax.:
Email: hmerten@live.de Internet: www.rc-lemans.de
- 30337 X IG Racing Team Hamm - Dieter Peters**
Markerdorfstr. 149, 59071 Hamm, Tel.: 02381-88137, Fax.:
Email: igrth@gmx.de Internet: www.igrth.de

- 30365 New Kids West - Oliver Prüßmann**
Reuschenberger Straße 19, 51379 Leverkusen, Tel.: 02171-46144, Fax.:
Email: o.pruessmann@gmx.de
- 30382 RC Racer Hochsauerland e.V. - Andreas Maevis**
Rüdenbergstraße 14, 59909 Bestwig, Tel.: , Fax.:
Email: maevisandreas@aol.de
- 30389 RC Fun Racer - Andreas Karenke**
Weißdornweg 17, 42489 Wülfrath, Tel.: , Fax.:
Email: andreas@karenke.de Internet: rc-fun-racer.de

Sportkreis Süd

- 40011 MCC Neuburg e.V.- Martin Wilhelm**
Lampertshofener Weg 46a, 86669 Ludwigsmoos, Tel.: 08433-9296188, Fax.:
Email: martin-wilhelm79@web.de Internet: mcc-neuburg-ev.jimdo.com
- 40019 MRC Bad Waldsee - Dr. Peter Oesterle**
Ankenmoosstraße 19, 88326 Aulendorf, Tel.: 07525-7723, Fax.:
- 40020 MCRT Löchgau e.V. - Frank Trinkner**
Ulrichstr.19, 74369 Löchgau, Tel.: 07143/28777, Fax.:
- 40039 RC-Freunde Kinzigtal e.V. - Christian Rohrborg**
Dorfstr. 87, 79215 Elzach, Tel.: , Fax.:
Email: kasse@rc-freunde-kinzigtal.de Internet: www.rc-freunde-kinzigtal.de
- 40042 X Team Harburging- Markus Anslinger**
Alemannenstraße 11, 86655 Harburg, Tel.: 09080-921685, Fax.:
Email: info@am-computer.org Internet: www.harburging.de
- 40044 X Modell-Car-Club Bad Kissingen e.V. - Herbert Hockgeiger**
Hirtenweg 17, 97727 Fuchsstadt, Tel.: 09732-7191, Fax.:
Email: hhrfu@gmx.de Internet: www.mcc-kg.de
- 40046 AMC Kirchentellinsfurt - Tobias Nagel**
Reutlinger Str. 42, 72138 Kirchentellinsfurt, Tel.: 07121-677416, Fax.:
Email: t.nagel@amc-kirchentellinsfurt.de Internet: www.amc-kirchentellinsfurt.de
- 40052 X AMSC Augsburg e.V. - Walter Wörle**
Am Stocket 15a, 86456 Gablingen, Tel.: 08230-7912, Fax.:
Email: walter.woerle@t-online.de Internet: www.amsc-augsburg.de
- 40053 MAC Bad Reichenhall e.V. - Günther Schmidt**
Fischerbräuweise 4 a, 83435 Bad Reichenhall, Tel.: 08651/62142, Fax.: 08651/78257
Email: schmidtguen@gmx.de Internet: www.mac-bad-reichenhall.de
- 40056 X MCC Hof e.V. - Thomas Benker**
Blumenstraße 9, 95119 Naila-Marxgrün, Tel.: 09288-5341, Fax.:
Email: thomas.benker@kabelmail.de Internet: www.mcc-hof.de
- 40057 X SLR Ingolstadt e.V. - Dominik Fleischmann**
Köhlstraße 24, 85051 Ingolstadt, Tel.: 0841-99329778, Fax.:
Email: slringolstadt06@gmail.com Internet: www.slr-ingolstadt-06.de
- 40062 MAV München e.V. - Bernd Ulitzka**
Liesl-Karlstadt Strasse 21, 81476 München, Tel.: 089/7915047, Fax.:
Email: bernd_ulitzka@yahoo.de
- 40063 X MSCM Rötzt e.V. - Alexander Kestler**
Sudetenstr. 29, 92444 Rötzt, Tel.: 09976-1321, Fax.: 09976-902984
Email: msc-roetz@gmx.de Internet: www.msc-roetz.de
- 40064 X MAC Nürnberg e.V. - Jan Dietmar**
Soldnerstraße 64, 90766 Fürth, Tel.: 09114009614, Fax.:
Email: maverick11@arcor.de Internet: www.macn.de

- 40067 X MRT Rosenheim e.V. - Bernhard Rausch**
Frühlingstr. 7, 85256 Vierkirchen, Tel.: 08139-995711, Fax.:
Email: bernhard-rausch@t-online.de Internet: www.mrt-rosenheim.de
- 40070 X MCC Türkheim e.V. - Felix Lange**
Am Wörthbach 6, 86871 Rammingen, Tel.: , Fax.:
Email: teamleiter@mcc-tuerkheim.de Internet: www.mcc-tuerkheim.de
- 40072 X MCT Kulmbach e.V. - Sascha Vogel**
Nelkenweg 9, 95326 Kulmbach, Tel.: , Fax.:
Email: sascha.vogel79@web.de Internet: www.mct-kulmbach.de
- 40073 RG Kirchen-Hausen - Stefan Byesse**
Buchenweg 10, 78606 Seitingen-Oberflacht, Tel.: 07461-71740, Fax.:
Email: sbyesse@web.de
- 40074 MSC Ulm e.V. - Dieter Wettengl**
Langestr. 14, 89250 Senden, Tel.: 07307-21768, Fax.:
Email: kfz.wettengl@t-online.de Internet: www.indoor-racing-senden.de
- 40076 X RT Fichtenberg - Dieter Müller**
Karolinger Str. 49, 70736 Fellbach, Tel.: 0711/514141, Fax.:
Email: dieter.d.mueller@t-online.de Internet: www.rt-fichtenberg.de
- 40087 AMC Mistral Lahr e.V. - Ralf Kiesele**
Gutenbergstr. 34, 77933 Lahr, Tel.: 07821-38877, Fax.:
Email: ralf@witorio.de
- 40088 X JURA-BUGGY-RACING MCC e.V. - Stefan Schneider**
Neuhaidstr. 2, 92331 Rudenshofen, Tel.: 09492-905318, Fax.:
Email: teamleiter@jura-buggy-racing.com Internet: www.jura-buggy-racing.com
- 40095 MCC Hallstadt e.V. - Michael Heinrich**
Saalfelderstraße 6, 96484 Meeder, Tel.: 09566-808321, Fax.:
Email: mh-motortuning@t-online.de
- 40097 MAC Bayreuth - Thomas Rieß**
Am Edelmannshof 5, 95499 Harsdorf, Tel.: 09203-686714, Fax.:
Email: riess74@gmx.net Internet: www.macbt.de
- 40107 X MCC Laupheim e.V. - Sven Friedrich**
Abt-Denzel-Weg 4, 88471 Laupheim, Tel.: 0739210680, Fax.:
Email: vorstand@mcc-laupheim.de
- 40109 X MRC Weiden e.V. - Georg Schießl**
Pinauer Weg 8, 93488 Schönthal, Tel.: 09978-801635, Fax.:
Email: 1.vorstand@mrc-weiden.de Internet: mrc-weiden.de
- 40112 MC Abensberg e.V. - Armin Baier**
An den Sandwellen 80, 93326 Abensberg, Tel.: 09443/2898, Fax.:
Email: teamleiter@modellclub-abensberg.de Internet: modellclub-abensberg.de
- 40113 X RC-Cars Bodensee - Bernd Wannagat**
Inselgraben 14, 88131 Lindau/B, Tel.: 08382-7185, Fax.:
Email: bernd.wannagat@icloud.com Internet: www.rc-cars-bodensee.de
- 40114 MRT Würzburg-Schweinfurt - Eckard Schulze**
Schleifweg 25, 97493 Bergtheinfeld, Tel.: 09721/90286, Fax.:
Email: e.schulze@hotmail.de
- 40115 LMC Leonberg - Otto Thalheimer**
Gleiwitzerstr. 39, 71229 Leonberg, Tel.: 07152/927686, Fax.: 07152/927687
Email: ottotalheimer@t-online.de Internet: www.lmc-leonberg.de
- 40117 WOLTH-Racing Team - Oliver Schwarz**
Karolingerweg 3, 71272 Renningen, Tel.: 07159-800576, Fax.:
Email: oliver.schwarz2309@web.de Internet: www.wolth-racing.de

- 40122 MCG Strohgäu e.V. - Daniel Sartorius**
Hasenbergsteige 42b, 70197 Stuttgart, Tel.: , Fax.:
Email: danielsartorius@gmx.de Internet: www.mcg-strohgaeu.de
- 40128 MCC Fellbach e.V. - Andreas Frühwirth**
Liebenzeller Str. 6, 70372 Stuttgart, Tel.: 0711-5090310, Fax.:
Email: andy.fruehwirth@freenet.de Internet: www.mcc-fellbach.de
- 40129 X MCC Leinfelden-Echt.e.V. - Daniel Miedtank**
Handwerkstraße 35, 70565 Stuttgart, Tel.: , Fax.:
Email: teamleiter@mccle.org Internet: www.mccle.org
- 40137 X MSC Gemünden e.V.i. ADAC - Rudi Nath**
Gartenstr. 63, 97737 Gemünden, Tel.: 09351-2490, Fax.: 09351-600300
Email: rudi.nath@t-online.de Internet: www.msc-gemuenden.de
- 40140 X 1. MBC Bamberg e.V. - Thomas Mayer**
Zum Eichelberg 8, 96050 Bamberg, Tel.: 0951/131426, Fax.: 0951-130296
Email: thomas.mayer@mbcbamberg.de Internet: www.mbcbamberg.de
- 40142 X RC-MSG Greuthof e.V. - Fredy Dietrich**
Römerstr.3, 73479 Ellwangen, Tel.: 07965/3648012, Fax.:
Email: fredydietrich@gmx.de Internet: www.rcmsc-greuthof.de
- 40147 X MCC Crailsheim e.V. - Sascha Knodel**
Connenweiler Strasse 18, 74597 Stimpfach, Tel.: 07967-701064, Fax.: 07967-7109916
Email: sascha.knodel@mcc-crailsheim.de Internet: www.mcc-crailsheim.de
- 40150 MSC Osterhofen e.V. - Florian Schrenk**
Hochgartenstraße 10, 94486 Wisselsing, Tel.: 09932-90684, Fax.:
Email: flow.schrenk@t-online.de Internet: www.MSC-Osterhofen.com
- 40151 X MCC Nufringen e.V. - Kai Schaal**
Alte Gasse 7, 72124 Pliezhausen-Rübgarten, Tel.: 07071-52134, Fax.:
Email: kai.schaal@web.de Internet: www.mcc-nufringen.de
- 40152 X MC Welden e.V. - Florian Diehm**
Karwendelstraße 6, 86949 Windach, Tel.: , Fax.:
Email: teamleiter@mcwelden.de Internet: www.mcwelden.de
- 40162 X RC Cars Köngen e.V. - Luca Rau**
Lindental 14, 70499 Stuttgart, Tel.: 0711-6571391, Fax.:
Email: lucarau97@gmail.com Internet: www.rc-cars-koengen.de
- 40165 RT Pegasus - Peter Reiser**
Klosterweg 21, 83454 Anger, Tel.: , Fax.:
Email: reispet@gmx.de
- 40182 AMC Tuttlingen - Frank Hayler**
Obere Hauptstr. 76, 78573 Wurmlingen, Tel.: 07461-77296, Fax.:
Email: hayler1511@t-online.de Internet: www.amc-tuttlingen.de
- 40190 ORC Fischach e.V. - Anton Huber**
Wiesweg 1, 89426 Mödingen, Tel.: 0171-3884121, Fax.: 09076-918823
Email: info@orc-fischach.de Internet: www.orc-fischach.de
- 40202 X MRSC Amberg e.V. - Thomas Franz**
Hans-Sachs-Str.7, 92224 Amberg, Tel.: , Fax.:
Email: thomas.marco.franz@gmail.com Internet: www.mrsc-amberg.de
- 40206 Modellsport-Sparte SV Hurlach - Andreas Wachs**
Lerchenweg 14 b, 86836 Obermeitingen, Tel.: 08232-906911, Fax.:
Email: modellsport@sv-hurlach.de Internet: www.sv-hurlach.de
- 40211 VRT Reutlingen - Joachim Altenhof**
Hölderlinstrasse 3, 72555 Metzingen, Tel.: 07123-206068, Fax.:
Email: joachim-altenhof@t-online.de

- 40214 X RCC Heidenheim e.V. - Franz Schieszler**
Schillerstr. 12, 89564 Nattheim, Tel.: 07321/971696, Fax.: 07321/971697
Email: franz@kart-data.com Internet: www.rcc-heidenheim.de
- 40219 X MSV Stotzingen e.V. - Jürgen Nötzold**
Plattener Str. 4, 89331 Burgau, Tel.: , Fax.:
Email: msv-stotzingen@web.de Internet: modellsportverein-stotzingen-e-v.jimdosite.com
- 40226 MCC Adelzhausen- Rudolf Madjari**
Burgstr.15, 86559 Burgadelzhausen, Tel.: 08208-9591280, Fax.:
Email: Madjarirudi@web.de
- 40238 X BC Mitterkreith - Clemens Dengler**
Lusenstraße 15, 93426 Roding, Tel.: 09461-912808, Fax.:
Email: denglercmra@t-online.de Internet: www.bc-mitterkreith.de
- 40239 ORMCK Königsbrunn - Thomas Wohlhüter**
Amperstrasse 9, 86179 Augsburg, Tel.: 0821-6085620, Fax.: 0821-6085622
Email: vorstand@ormck.de Internet: www.ormck.de
- 40243 RC Modellbaufreunde e.V. - Andreas Michels**
An der Lohe 75, 85375 Neufahrn, Tel.: 08165-601619, Fax.:
Email: andreas.michels@kabelmail.de Internet: www.rc-modellbaufreunde.de
- 40244 X RGMCK Teck e.V. - Hannes Häußler**
Torweg 6, 73277 Owen, Tel.: , Fax.:
Email: info@haeussler-elektrosicherheit.de Internet: www.rgmc-teck.de
- 40246 X LA Speedway Racing Club - Benjamin Schumacher**
Eugenbacher Str. 51, 84032 Altdorf, Tel.: , Fax.:
Email: teamleiter@laspeedway.de Internet: www.laspeedway.de
- 40247 X MRC Senden - Peter Lander**
Bayernstr. 4, 89250 Senden, Tel.: 07307-34757, Fax.:
Email: peter-lander@t-online.de Internet: www.mrc.senden.de
- 40248 X MAC Mettenheim - Harald Krasnitzky**
Attinger Str. 32, 84416 Taufkirchen (Vils), Tel.: , Fax.:
Email: harald@krasnitzky.de Internet: www.mac-mettenheim.de
- 40249 scuderia fun & drive - Klaus Lechner**
Falkenweg 2, 86956 Schongau, Tel.: , Fax.:
Email: funanddrive@gmx.net
- 40257 X MCR Bad Gögging e.V. - Lucas Mühl**
Schlossstr. 18, 93333 Irnsing, Tel.: 09445-21316, Fax.:
Email: info@minicar-raceworld.de Internet: www.minicar-raceworld.de
- 40263 X EMC Marktoberdorf e.V. - Ralf Witteler**
Seibthübelweg 19, 87600 Kaufbeuren, Tel.: 08341-9711427, Fax.:
Email: r.witteler10@gmail.com Internet: emc-marktoberdorf.info
- 40267 X MCC Sigmaringen - Patrick Hicke**
Schwarzwaldstr. 3, 78532 Tuttlingen-Möhringen, Tel.: , Fax.:
Email: xn.1982@web.de Internet: mcc-sigmaringen.de
- 40268 MSC Riedenburg - Peter Hable**
Veilchenweg 3, 93339 Riedenburg/Haidhof, Tel.: 09442/881, Fax.:
Email: peter.hable@gmx.de Internet: www.mscriedenburg.de
- 40269 X TSG/MST Estenfeld e.V. - Steffen Ferschke**
Hofweg 21, 97209 Veitshöchheim, Tel.: , Fax.:
Email: stffn2712@gmail.com Internet: www.mst-estenfeld.de
- 40290 X BC Regensburg - Dieter Goldhacker**
Siedlungs Str. 15, 93128 Regenstein, Tel.: 09402/2621, Fax.:
Email: info@buggy-club-regensburg.de Internet: www.buggy-club-regensburg.de

- 40295 MC 2000 Neuffen e.V. - Andre Leibfarth**
 Herdweg 50, 72581 Dettingen, Tel.: , Fax.:
 Email: andre.leibfarth@gmx.de Internet: www.mc2000neuffen.de
- 40305 TSV 1871 Augsburg e.V. - Susanne Reile**
 Enzianstr.3b, 86343 Königsbrunn, Tel.: 08231-5808, Fax.: 08231-9789700
 Email: info@tsv-1871.de Internet: www.tsv-1871.de
- 40306 X RC Germania-Pforzheim - Jörg Christmann**
 Von-Moers-Str. 17, 76767 Hagenbach, Tel.: 07273-3354, Fax.:
 Email: joerg.ch@gmx.de Internet: www.rc-germania-pforzheim.de
- 40320 X MAC Fun Racers Neulußheim e.V. - Wolfram Fabinger**
 Schulstr. 12, 68804 Altlußheim, Tel.: , Fax.:
 Email: dmc@mac-fun-racers.de Internet: www.mac-fun-racers.de
- 40321 MRC München e.V. - Thorsten Kettner**
 Lechtaler Weg 4, 86559 Adelzhausen, Tel.: 08258-928274, Fax.:
 Email: thorstenkettner@web.de
- 40325 X MCSS Althengstett - Karl Reiner Mürder**
 Schwalbenweg 9, 75382 Althengstett, Tel.: 07051-7126, Fax.:
 Email: reiner.muerder@mcss.de Internet: www.mcss.de
- 40331 RCSF Singen e.V. - Thomas Wegmann**
 Hauptstraße 28, 78239 Rielasingen, Tel.: 07731-43510, Fax.: 07731-949728
 Email: wegmann.thomas@web.de Internet: www.rcsf-singen.de
- 40338 United Racing Team - Alex Noll**
 Am Greut 3, 74420 Oberrot, Tel.: 071503511560, Fax.:
 Email: teamleiter@united-racing-team.de Internet: www.united-racing-team.de
- 40342 X Offroad Minicar Crew e.V. - Gunther Tutein**
 Am Wasserturm 9, 90562 Heroldsberg, Tel.: 0911342031, Fax.:
 Email: gunther@omonline.de Internet: www.omonline.de
- 40346 RC-Car Werkstatt Racing Team - Sascha Knodel**
 Connenweiler Strasse 18, 74597 Stimpfach, Tel.: 07967-701064, Fax.: 07967-7109916
 Email: racingteam@rc-car-werkstatt.de Internet: www.rc-car-werkstatt.de
- 40348 Team GM-Racing - Werner Bergbauer**
 Marienstr. 22, 70794 Filderstadt, Tel.: 0711-44086899, Fax.:
 Email: werner.bergbauer@gmx.de
- 40349 X MSC Sand e.V. - Ralf Bauer**
 In der Au 20, 97522 Sand, Tel.: 09524/7938, Fax.:
 Email: r.bauer@mscsand.de Internet: www.mscsand.de
- 40352 MBT München - Ludwig Isemann**
 Sternstraße 10, 85386 Eching / Günzenhausen, Tel.: 08133-4445367, Fax.:
- 40353 Modellbau Dettingen-Erms e.V. - Joachim Renz**
 Keplerstr. 13, 72810 Gomaringen, Tel.: , Fax.:
 Email: joachim.renz@yahoo.de Internet: www.modellbau-dettingen-erms.de
- 40354 TTSC Racing-Team - Ralf Müller**
 Sonnenstr. 1, 97535 Wasserlosen, Tel.: 09726/909193, Fax.: 09726-2737
 Email: ralf@ttsc-racing.de Internet: www.ttsc-racing.de
- 40358 MSG Saulgau - Markus Michelberger**
 Adolph Kolping Weg 7, 87487 Wiggensbach, Tel.: , Fax.:
 Email: markus.michelberger@gmx.de
- 40364 MCC Freiberg a.N. e.V. - Stefan Weber**
 Lilienweg 5, 71546 Aspach, Tel.: , Fax.:
 Email: dmc@mcc-freiberg.de Internet: www.mcc-freiberg.de

- 40367 X RC Offroad Team Batzhupfer Eitensheim - Michael Schönbauer**
 Westerhofener Str. 24, 85134 Stammham, Tel.: , Fax.:
 Email: teamleiter@batzhupfer.de Internet: www.batzhupfer.de
- 40371 EDC Kinzigtal - Markus Wussler**
 Wannackerweg 9, 76534 Baden-Baden, Tel.: , Fax.:
 Email: markuswussler@gmail.com Internet: www.edc-kinzigtal.de
- 40374 X Offroad Freunde Hassfurt e.V. - Oliver Helfrich**
 Spitalstr. 9, 97514 Unterschleichach, Tel.: 09529-644, Fax.:
 Email: o.helfrich@gmx.net Internet: www.orf-hassfurt.eu
- 40375 OR8 Schwaben - Joachim Graul**
 Talbachgasse 34, 72072 Tübingen, Tel.: 07472-41716, Fax.:
 Email: ducjo@gmx.de
- 40378 GFC Donath - Christian Donath**
 Robert Bosch Straße 5, 85296 Rohrbach, Tel.: 08442-8505, Fax.: 08442-7036
 Email: donathgmbh@gmx.de Internet: www.gfc-donath.de
- 40381 Black Sheep Racers e.V. - Stefan Kroner**
 Virchowstr. 8, 91154 Roth, Tel.: , Fax.:
 Email: dmc@seenlandring.de Internet: www.seenlandring.de
- 40386 3 Sesselracer - Klaus Sommer**
 Schindelstatt 3a, 94118 Jandelsbrunn, Tel.: , Fax.:
 Email: klausommer01@yahoo.de
- 40388 X TG Neustadt e.V./RC-Team - Ronny Klinkel**
 Rödnerweg 80, 96515 Sonneberg, Tel.: , Fax.:
 Email: dreisenweber@yahoo.com Internet: <https://tg-neustadt.de/abteilungen/RC-Motorsport/>

Sportkreis Ost

- 50015 RC-Bande Zwickau e.V. - Mike Wolf**
 Bauernweg 38b, 08412 Werdau, Tel.: , Fax.:
 Email: mike-wolf@mail.de Internet: www.rc-bande-zwickau-e-v.jimdosite.com
- 50036 RC Offroad Heiligenstadt e.V. - Markus Faßhauer**
 Lärenstr. 5, 37308 Rengelrode, Tel.: 03606-6088407, Fax.:
 Email: fasshauer_m@web.de Internet: rc-offroad-heiligenstadt.de
- 50055 RC Speedracer - Andreas Liebermann**
 Dolgenseestr. 40, 10319 Berlin, Tel.: , Fax.:
 Email: andreas@liebermann-online.de Internet: www.rcspeedracer.de
- 50061 MRC Leipzig e.V. - Peter Leue**
 Lindenallee 21, 04442 Zwenkau, Tel.: , Fax.:
 Email: teamleiter@mrc-leipzig.de Internet: www.mrc-leipzig.de
- 50065 X MC Schwedt e.V. - Jörg Dochow**
 Grüner Ring 33, 16303 Schwedt, Tel.: , Fax.:
 Email: abliefer@web.de Internet: www.modellclub-schwedt.com
- 50090 X MSV-Neubrandenburg e.V. - Klaus Schubert**
 Eschengrund 35, 17091 Lebbin, Tel.: , Fax.:
 Email: klaus.schubert@msv-neubrandenburg.de
- 50098 X 1. VMSC Plauen e.V. - Hartmut Gruber**
 Am Mühlgraben 2, 08527 Plauen, Tel.: 03741-131162, Fax.: 03741/2893974
 Email: hartmut-gruber@t-online.de Internet: www.vmsc-plauen.de
- 50102 X TSV Mariendorf 97 Berlin - Matthias Behrend**
 Gerlinger Str. 12, 12353 Berlin, Tel.: 030-6269067, Fax.: 030-6269067
 Email: tsvm97dmc@aol.com Internet: www.tsvmariendorf97.msv06-rccar.de

- 50116 RC-Car Team Berlin - Thomas Skodlerack**
Nürnbergerstr. 24a, 12309 Berlin, Tel.: , Fax.:
Email: t.skotti@t-online.de Internet: www.rcct-berlin.org
- 50125 X Roadrunner Berlin e.V. - Carsten Meikofski**
Falkenbrunnstr. 52h, 12524 Berlin, Tel.: 030-67890898, Fax.:
Email: roadrunner-berlin@web.de Internet: roadrunner-berlin.de
- 50131 X RC-Offroad Ottendorf-Okrilla e.V. - Frank Häßlich**
Münzmeisterstr. 37, 01217 Dresden, Tel.: 0171-3013175, Fax.: 0351-2026623
Email: komplettradcenter@gmail.com Internet: www.rco-ottendorf-okrilla.de
- 50139 MBC Oberlausitz e.V. - Thomas Mager**
Bergweg 4, 02708 Obercunnersdorf, Tel.: , Fax.:
Email: bergweg4@freenet.de Internet: www.mbc-oberlausitz.de
- 50148 X AMC Meißen e.V. - Thomas Wahl**
Ahornstraße 16, 01458 Ottendorf-Okrilla, Tel.: , Fax.:
Email: post@automodellclub-meissen.de Internet: automodellclub-meissen.de
- 50154 AMC Gera - Rene Heppner**
Scheubengrobsdorfer Str. 14, 07548 Gera, Tel.: , Fax.:
Email: rc-car-halle-gera@gmx.de
- 50159 Fast Boys Berlin - Frank Morgenstern**
Belziger Straße 75, 10823 Berlin, Tel.: 030-78709721, Fax.:
Email: morgensternfrank@aol.com Internet: www.fast-boys-berlin.de
- 50170 AMC Sängerstadt Finsterwalde IG - Sebastian Höhne**
Pappelallee 45, 10437 Berlin, Tel.: 030-71530566, Fax.:
Email: sebastian.hoehne@amc-finsterwalde.de Internet: www.amc-finsterwalde.de
- 50173 MRC Sondershausen - Sven Schlautmann**
Michaelkirchstr. 28, 10179 Berlin, Tel.: 030-27592919, Fax.:
Email: s.schlautmann65@gmail.com
- 50189 1.RC Buggy-Club-Erfurt e.V. - Uwe Mäck**
Am Weinberg 9, 99425 Weimar, Tel.: , Fax.:
Email: uwe.maeck@t-online.de
- 50204 1. Marzahner Racing Club - Christian Grunert**
Kienbergstraße 21, 12685 Berlin, Tel.: , Fax.:
Email: chgrunert@gmail.com Internet: www.mrc-berlin.org
- 50223 X MCC Rudolstadt e.V. - Michael Hase**
J. Kepler-Str. 26, 07407 Rudolstadt, Tel.: 03672/341634, Fax.:
Email: mcc.rudolstadt@web.de Internet: www.mcc-rudolstadt.webnode.com
- 50224 X RC-Freunde Teltow e.V. - Heiko Bader**
Marienallee 2, 14552 Michendorf, Tel.: , Fax.:
Email: info@rc-freunde-teltow.org Internet: www.rc-freunde-teltow.org
- 50236 X ASC Potsdam e.V. - Christian Burleigh**
Tuchmacherstr. 36, 14482 Potsdam, Tel.: 0331-2354240, Fax.:
Email: christian@asc-potsdam.de Internet: www.asc-potsdam.de
- 50253 X RC Offroad Staaken e.V. - Oliver Mährlitz**
Am Kiesteich 57, 13589 Berlin, Tel.: , Fax.:
Email: olivermaehrlitz@t-online.de Internet: www.rcs-offroad.de
- 50264 MC Fürstenwalde e.V. - Gerhard Umstädter**
August-Bebel-Str. 76, 15517 Fürstenwalde, Tel.: , Fax.:
Email: fetting1@gmx.de Internet: www.mc-fuerstenwalde.de
- 50274 IG RC-Car Dessau - Peter von Klomfahs**
In der Flanke 13, 06849 Dessau/Roßlau, Tel.: 034906-32920, Fax.:
Email: peterzeisler@hotmail.com

- 50278 Fun Crew Berlin - Ronny Amft**
Cunostr. 13, 14199 Berlin, Tel.: , Fax.:
Email: ronnyamft@gmail.com
- 50283 MSC Höckendorf e.V. - Sven Janik**
Tharandter Straße 10a, 01737 Braunsdorf, Tel.: , Fax.:
Email: janik.sven@googlemail.com Internet: msc-hoeckendorf.de
- 50291 AMC Magdeburg e.V. - Matthias Lischke**
Walnußweg 23, 39116 Magdeburg, Tel.: , Fax.: 039204-82290
Email: info@amc-magdeburg.de Internet: www.amc-magdeburg.de
- 50292 X Burning Wheels Blankenfelde - Wilfried Stecker**
Birkenweg 19, 15827 Blankenfelde, Tel.: 03379-379691, Fax.: 03379-379692
Email: vorstand@burningwheels.eu Internet: www.burningwheels.eu
- 50307 TSV Gelenau 94 e.V. - Daniel Sieber**
Karl-Marx-Str. 34, 09423 Gelenau, Tel.: 037297-2068, Fax.:
Email: teamleiter@tsv-gelenau.de Internet: www.tsv-gelenau.de
- 50316 X RCCR Munzig e.V. - Erik Hübler**
Chemnitzer Straße 13, 09579 Grünhainichen, Tel.: , Fax.:
Email: erik.huebler@googlemail.com Internet: www.rccr-munzig.com
- 50322 AMC Mühlau - Michael Opel**
Siedlerhöhe 3 A, 09241 Mühlau, Tel.: , Fax.: 03722-91390
Email: michael.opel61@googlemail.com Internet: www.amc-muehlau.de
- 50359 Modellsport Club Halle / Saale e.V. - Sven Pinkowsky**
Theodor-Storm-Str. 25, 06126 Halle/Saale, Tel.: , Fax.:
Email: svenpinkowsky@gmx.de Internet: www.msc-halle.de
- 50360 AMC Senftenberg - Gerhard Agthen**
Geschwister Scholl Straße 10, 01968 Senftenberg, Tel.: 03573-61631, Fax.:
Email: gerhard-agthen@t-online.de Internet: www.amc-senftenberg.com
- 50377 Urban Race Club - Henry Gorowicz**
Deushtaler Straße 14d, 12355 Berlin, Tel.: , Fax.:
Email: hg@visual-group.de
- 50380 RC- Modellsport Lübesse e.V.- Michael Schulze**
Wattstr 38, 23566 Lübeck, Tel.: , Fax.:
Email: michael.schulze1966@web.de Internet: www.rc-modellsport-luebesse.de
- 50384 RC Halle e.V. - Stefan Teitge**
Delitzscher Str. 106, 06116 Halle-Saale, Tel.: , Fax.:
Email: stefan.teitge@gmail.com Internet: www.rchalle.de
- 50385 Modellsport Seiffhennersdorf - Dirk Röntsch**
Gründelstr.8b, 02782 Seiffhennersdorf, Tel.: , Fax.:
Email: carcara@gmx.net
- 50387 MSG Niesky e.V. - Karsten Schwarz**
Spreer Str. 17, 02929 Rothenburg, Tel.: , Fax.:
Email: karsten@der-eisbaer.net Internet: msg-niesky.de

DMC-Ortsclubs

Die folgende Aufstellung wurde nach PLZ sortiert:

(Datenstand 31.3.2024)

PLZ Team-Bezeichnung: Ortsvereinnummer

PLZ Gebiet: 0

01217	RC-Offroad Ottendorf-Okrilla e.V.	50131	22045	MAC Hamburg e.V.	20024
01458	AMC Meißen e.V.	50148	22159	BIG Hamburg e.V.	20118
01737	MSC Höckendorf e.V.	50283	23566	RC- Modellsport Lübesse e.V.	50380
01968	AMC Senftenberg	50360	23730	Offroad Club Ostsee e.V.	20341
02708	MBC Oberlausitz e.V.	50139	24232	BOC Kiel e.V.	20254
02782	Modellsport Seiffenhennersdorf	50385	24558	RC-Glashaus e.V.	20104
02929	MSG Niesky e.V.	50387	24794	Schietschmieter Bistensee e.V.	20025
04442	MRC Leipzig e.V.	50061	24811	MCV Dänischer Wohld e.V.	20175
06116	RC Halle e.V.	50384	25337	MAC Uetersen e.V.	20327
06126	Modellsport Club Halle / Saale e.V.	50359	25462	Team Chuck's Raceway	20111
06849	IG RC-Car Dessau	50274	25469	Offroad Team Nord	20153
07407	MCC Rudolstadt e.V.	50223	27711	RC World OHZ/HB	20277
07548	AMC Gera	50154	27798	Elsflether Modellsport-Verein e.V.	20033
08412	RC-Bande Zwickau e.V.	50015	29221	ASC Celle e.V.	20213
08527	1. VMSC Plauen e.V.	50098	29525	Offroad Shocker	20171
09241	AMC Mühlau	50322	29640	MAG Visselhövede e.V.	20119
09423	TSV Gelenau 94 e.V.	50307	29640	MC Munster e.V.	20221
09579	RCCR Munzig e.V.	50316			

PLZ Gebiet: 1

10179	MRC Sondershausen	50173
10319	RC Speedracer	50055
10437	AMC Sängerstadt Finsterwalde IG	50170
10823	Fast Boys Berlin	50159
12309	RC-Car Team Berlin	50116
12353	TSV Mariendorf 97 Berlin	50102
12355	Urban Race Club	50377
12524	Roadrunner Berlin e.V.	50125
12685	1. Marzahner Racing Club	50204
13589	RC Offroad Staaken e.V.	50253
14199	Fun Crew Berlin	50278
14482	ASC Potsdam e.V.	50236
14552	RC-Freunde Teltow e.V.	50224
15517	MC Fürstenwalde e.V.	50264
15827	Burning Wheels Blankenfelde	50292
16303	MC Schwedt e.V.	50065
17091	MSV- Neubrandenburg e.V.	50090

PLZ Gebiet: 2

21079	AMC Föhr	20272
21635	AMC Nienburg	20232

PLZ Gebiet: 3

30827	MSC EXPO-RACER e.V.	20069
31137	AMC Hildesheim	20203
31275	MAC Burgdorf e.V.	20227
31789	Modellbaufreunde Hameln	20312
32257	RC-Team Pr.Oldendorf e.V.	20276
32425	MC Minden	20083
32457	Team Wop-Racing	20347
32756	ECC Detmold	20080
32758	IG L.M.C Lipper Minicar Club	30136
33334	MCC Rheda-Wiedenbrück eV	30047
33729	MCC Marienfeld	30091
33790	RT Harsewinkel e.V.	30230
34225	RC-Offroad Kassel e.V.	10184
34346	RCCT Münden e.V.	20241
34587	Modellbaufreunde Felsberg e.V.	10373
35041	MSC Kirchhain e.V.	10005
35080	RC-HW Hartenrod e.V.	10127
35586	AMC Lahntal e.V.	10004
35630	MAC Solms	10335
36396	ORT Fulda	10003
37077	ORC-B Göttingen e.V.	20029
37287	WMR Werra-Meißner-Racing	20161

37308	RC Offroad Heiligenstadt e.V.	50036	51588	Team Rennschnecken	30051
38518	MSC Pol. Braunschweig	20158	51688	Modell Car Club Rhein Ahr e.V.	30296
38518	RMC Wolfsburg e.V.	20157	51702	2-speed racing team	10188
39116	AMC Magdeburg e.V.	50291	52353	RMC Düren e.V.	30094

PLZ Gebiet:

4

40723	MCC Hoheifel e.V.	30197	52372	RC RaceCrew	30149
41063	Nitromaniacs e.V.	30101	52379	ROCAR Remscheid	30178
41352	SGE Bedburg-Hau 05 / WRC	30260	52393	MSV Hürtgenwald e.V.	30181
41372	BS-Racing Team	30085	53177	RC-RT Troisdorf	30164
41469	NMSC Neuss	30034	53518	MSC Adenau e.V.	30013
42489	RC Fun Racer	30389	53639	Panik Team Troisdorf e.V.	30225
42653	AMC Langenfeld e.V.	30060	53721	RCR Peterberg e.V.	10339
42653	RC- Offroadcrew Langenfeld e.V.	30195	53902	MAC Meckenheim e.V.	30030
42659	RCRT Duisburg	30124	54595	MAC Eifel-Elos e.V.	30315
42857	RCCars Bergisch-Born e.V.	30229	55127	MBC Goldstein e.V.	10180
42929	MFK Kürten e.V.	30218	55568	MCC Kastellaar	10329
44287	MRT Unna	30103	56581	DJK 1909 Andernach e.V. Abt. RC Car	10301
44369	RC Haltern e.V.	30160	56626	MAC Andernach	30027
44536	RC-Offroad Dortmund e.V.	30145	57234	Team SMI Siegen	10048
45257	RC-Offroad- Wattenscheid e.V.	30009	57368	RC-Team Sauerland e.V.	30130
45307	RC-TEAM RuhrStörung e.V.	30075	57518	IGR RacingTeam Runkel	10156
45661	MC Dortmund e.V.	30143	58730	amc Hamm e.V.	30031
45663	AMSC Herne e.V.	30308	59071	IG Racing Team Hamm	30337
45881	ORC Essen e.V.	30242	59909	RC Racer Hochsauerland e.V.	30382
46047	Racing Team Oberhausen	30192			
46049	Stoppelhopper Oberhausen e.V.	30123			
46119	RC Drecksloch e.V.	30010			
46119	MRC Alst.- Oberhausen e.V.	30077			
46562	RIMAR Rhein Ijssel Modell Auto Race	30303			
47198	MAC Walsum e.V.	30082			
47929	Hobbythek Racing Team	30084			
48429	RC LeMans IG	30330			
48653	RCCC Coesfeld	30007			
48734	RCC Reken	30078			
49084	RCCM Ibbenbüren e.V.	30026			
49124	RC Car Club Hilter e.V.	20298			
49479	Modellsport Münsterland e.V.	30240			
49492	MCC Borgholzhausen	30071			
49635	RCRT Quakenbrück	20237			
49733	Modelcar- Offroadcrew e.V.	20049			

PLZ Gebiet: 5

50170	RC-Offroad- Runner-Club e.V.	30002			
51377	MCK e.V. Dormagen	30040			
51379	New Kids West	30365			
51399	MRG Voerde	30050			

PLZ Gebiet: 6

61231	EMC Wehrheim	10132			
63069	RC- Sonntagsfahrer e.V.	10028			
63486	Wiesbadener Minicar Club e.V.	10017			
63512	MAC Hainburg	10008			
63517	Rc-Driver MKK	10368			
63571	MSV Linsengericht	10234			
63571	1.MBSC Wächtersbach	10284			
63584	TS-Gross Auheim	10289			
63762	MCRT Aschaffenburg	10176			
63864	Spessart Racer	10323			
64331	MSC Ober-Mörlen e.V.	10205			
65428	VfR Rüsselsheim e.V.	10120			
65510	MSC Rheingau-Taunus	10261			
65779	RC-Club Grosseheubach e.V.	10079			
66121	RC-Racing Team	10121			
66287	AMC Saarbrücken e.V.	10035			
66538	ORC Saar	10016			
6661	MAC Kenn e.V.	10350			
66625	RC Cars & Drift - TV 1861 ST. Wendel	10212			
66763	MAC Siersburg e.V.	10383			
66894	MAC OR Hütchenhausen e.V.	10086			
67165	RC-Team Hockenheim	10038			

67294	Modellfreunde Rheinhessen/Pfalz eV	10266	84416	MAC Mettenheim	40248
67297	MAC Saar e.V.	10014	85051	SLR Ingolstadt e.V.	40057
67472	ESV Bischofsheim e.V.	10037	85134	RC Offroad Team Batzhupfer Eitensheim	40367
68804	MAC Fun Racers Neulußheim e.V.	40320			
69126	MSC Sandhausen e.V.	10198	85256	MRT Rosenheim e.V.	40067
69126	MC Ettlingen e.V.	10058	85296	GFC Donath	40378
69483	MRC Rhein-Neckar e.V.	10012	85375	RC Modellbaufreunde e.V.	40243
			85386	MBT München	40352
			86179	ORMC Königsbrunn	40239
			86343	TSV 1871 Augsburg e.V.	40305
			86456	AMSC Augsburg e.V.	40052
			86559	MRC München e.V.	40321
			86559	MCC Adelzhausen	40226
			86655	Team Harburgring	40042
			86669	MCC Neuburg e.V.	40011
			86836	Modellsport-Sparte SV Hurlach	40206
			86871	MCC Türkheim e.V.	40070
			86949	MC Welden e.V.	40152
			86956	scuderia fun & drive	40249
			87487	MSG Saulgau	40358
			87600	EMC Marktoberdorf e.V.	40263
			88131	RC-Cars Bodensee	40113
			88326	MRC Bad Waldsee	40019
			88471	MCC Laupheim e.V.	40107
			89250	MRC Senden	40247
			89250	MSC Ulm e.V.	40074
			89331	MSV Stotzingen e.V.	40219
			89426	ORC Fischach e.V.	40190
			89564	RCC Heidenheim e.V.	40214

PLZ Gebiet:**7**

70197	MCG Strohgäu e.V.	40122			
70372	MCC Fellbach e.V.	40128			
70499	RC Cars Köngen e.V.	40162			
70565	MCC Leinfelden-Echt.e.V.	40129			
70736	RT Fichtenberg	40076			
70794	Team GM-Racing	40348			
71229	LMC Leonberg	40115			
71272	WOLTH-Racing Team	40117			
71546	MCC Freiberg a.N. e.V.	40364			
72072	OR8 Schwaben	40375			
72124	MCC Nufringen e.V.	40151			
72138	AMC Kirchentellinsfurt	40046			
72555	VRT Reutlingen	40211			
72581	MC 2000 Neuffen e.V.	40295			
72810	Modellbau Dettingen-Erms e.V.	40353			
73277	RGMC Teck e.V.	40244			
73479	RC-MSC Greuthof e.V.	40142			
74189	Die Kurvekugler	10317			
74369	MCRT Löchgau e.V.	40020			
74420	United Racing Team	40338			
74597	MCC Crailsheim e.V.	40147			
74597	RC-Car Werkstatt Racing Team	40346			
75382	MCSS Althengstett	40325			
76534	EDC Kinzigtal	40371			
76767	RC Germania-Pforzheim	40306			
76833	MAC Dannstadter Höhe e.V.	10146			
77933	AMC Mistral Lahr e.V.	40087			
78239	RCSF Singen e.V.	40331			
78532	MCC Sigmaringen	40267			
78573	AMC Tuttlingen	40182			
78606	RG Kirchen-Hausen	40073			
79215	RC-Freunde Kinzigtal e.V.	40039			

PLZ Gebiet: 8

81476	MAV München e.V.	40062			
83435	MAC Bad Reichenhall e.V.	40053			
83454	RT Pegasus	40165			
84032	LA Speedway Racing Club	40246			
			90562	Offroad Minicar Crew e.V.	40342
			90766	MAC Nürnberg e.V.	40064
			91154	Black Sheep Racers e.V.	40381
			92224	MRSC Amberg e.V.	40202
			92331	JURA-BUGGY-RACING MCC e.V.	40088
			92444	MSCM Rötze e.V.	40063
			93128	BC Regensburg	40290
			93326	MC Abensberg e.V.	40112
			93333	MCR Bad Gögging e.V.	40257
			93339	MSC Riedenburg	40268
			93426	BC Mitterkreith	40238
			93488	MRC Weiden e.V.	40109
			94118	3 Sessleracer	40386
			94486	MSC Osterhofen e.V.	40150
			95119	MCC Hof e.V.	40056
			95326	MCT Kulmbach e.V.	40072

95499	MAC Bayreuth	40097
96050	1. MBC Bamberg e.V.	40140
96484	MCC Hallstadt e.V.	40095
96515	TG Neustadt e.V./RC-Team	40388
97209	TSG/MST Estenfeld e.V.	40269
97493	MRT Würzburg-Schweinfurt	40114
97514	Offroad Freunde Hassfurt e.V.	40374
97522	MSC Sand e.V.	40349
97535	TTSC Racing-Team	40354
97727	Modell-Car-Club Bad Kissingen e.V.	40044
97737	MSC Gemünden e.V.i. ADAC	40137
99425	1.RC Buggy-Club-Erfurt e.V.	50189